



# MS510 et MS610 Series

---

## Guide de l'utilisateur

**Important :** Cliquez sur [ici](#) avant d'utiliser ce guide.

**Août 2012**

**[www.lexmark.com](http://www.lexmark.com)**

---

Type(s) de machine(s) :

4514

Modèle(s) :

630, 635, 636, 639, 649

# Contenu

- Consignes de sécurité.....6**
- Présentation.....8**
  - Utilisation de ce guide.....8
  - Recherche d'informations à propos de l'imprimante.....8
- Sélection d'un emplacement pour l'imprimante.....11**
- Configuration supplémentaire de l'imprimante.....13**
  - Installation des options internes.....13
    - Options internes disponibles .....13
    - Accès à la carte contrôleur .....13
    - Installation d'une carte en option.....14
    - Installation d'une carte mémoire .....16
    - Installation d'un port Internal Solutions Port .....18
    - Installation d'un disque dur sur l'imprimante.....24
    - Retrait du disque dur de l'imprimante.....27
  - Installation des options matérielles.....28
    - Installation des tiroirs optionnels .....28
  - Configuration du logiciel d'imprimante.....30
    - Installation du logiciel de l'imprimante .....30
    - Mise à jour des options disponibles dans le pilote d'imprimante .....30
  - Utilisation en réseau.....31
    - Préparation de la configuration de l'imprimante sur un réseau Ethernet.....31
    - Installation de l'imprimante sur un réseau Ethernet.....32
    - Préparation de l'installation de l'imprimante sans fil sur un réseau sans fil. ....33
    - Connexion de l'imprimante à l'aide de l'Assistant de configuration sans fil.....34
    - Connexion de l'imprimante à un réseau sans fil à l'aide de Wi-Fi Protected Setup .....35
    - Connexion de l'imprimante à un réseau sans fil à l'aide du serveur Web incorporé .....36
    - Vérification de la configuration de l'imprimante .....37
- Utilisation de MS510dn et MS610dn.....38**
  - A propos de l'imprimante.....38
    - Configurations des imprimantes.....38
    - A partir du panneau de commandes de l'imprimante.....39
    - Interprétation des couleurs de l'indicateur et des voyants du bouton Veille.....40
    - Connexion des câbles .....41
    - Accès à la carte contrôleur .....42
  - Chargement du papier et des supports spéciaux.....43

Définition du type et du format de papier.....	43
Configuration des paramètres de papier Universel.....	43
Utilisation du réceptacle standard et de la butée .....	44
Chargement des tiroirs .....	44
Alimentation du chargeur multifonction .....	49
Chaînage et annulation du chaînage de tiroirs .....	52
Impression.....	54
Impression d'un document.....	54
Impression à partir d'un lecteur flash.....	56
Impression de travaux confidentiels et suspendus.....	58
Impression de pages d'informations.....	59
Annulation d'un travail d'impression.....	60
Gestion de votre imprimante.....	60
Recherche d'informations sur l'administrateur et la mise en réseau avancée.....	60
Consultation de l'écran virtuel.....	60
Configuration de notifications de fournitures à l'aide du serveur Web incorporé.....	61
Modification des paramètres d'impression confidentielle .....	62
Copie des paramètres de l'imprimante sur d'autres imprimantes .....	62
Création d'un code PIN du panneau de commandes de l'imprimante.....	62
Impression d'une page des paramètres de menu .....	63
Impression d'une page de configuration réseau .....	64
Vérification de l'état des pièces et fournitures.....	64
Economie d'énergie .....	64
Restauration des paramètres d'usine .....	68
Sécurisation de l'imprimante.....	69

## **Utilisation de MS610de.....71**

A propos de l'imprimante.....	71
Configurations des imprimantes.....	71
A partir du panneau de commandes de l'imprimante.....	72
Interprétation des couleurs de l'indicateur et des voyants du bouton Veille.....	72
Présentation de l'écran d'accueil.....	73
Utilisation des boutons de l'écran tactile .....	74
Connexion des câbles .....	75
Accès à la carte contrôleur .....	77
Configuration et utilisation des applications présentes sur l'écran d'accueil.....	79
Accès au serveur Web incorporé .....	79
Personnalisation de l'écran d'accueil.....	79
Activation des applications d'écran d'accueil .....	80
Exportation et importation d'une configuration .....	81
Chargement du papier et des supports spéciaux.....	82
Définition du type et du format de papier.....	82
Configuration des paramètres de papier Universel.....	82

Utilisation du réceptacle standard et de la butée .....	83
Chargement des tiroirs .....	83
Alimentation du chargeur multifonction .....	88
Chaînage et annulation du chaînage de tiroirs .....	91
<b>Impression.....</b>	<b>93</b>
Impression de formulaires.....	93
Impression d'un document.....	94
Impression à partir d'un lecteur flash.....	95
Impression de travaux confidentiels et suspendus.....	96
Impression de pages d'informations.....	98
Annulation d'un travail d'impression.....	99
<b>Gestion de votre imprimante.....</b>	<b>99</b>
Configuration de l'impression série.....	99
Modification des paramètres du port après l'installation d'un nouveau ISP réseau.....	101
Recherche d'informations sur l'administrateur et la mise en réseau avancée.....	102
Consultation de l'écran virtuel.....	102
Configuration de notifications de fournitures à l'aide du serveur Web incorporé.....	102
Modification des paramètres d'impression confidentielle.....	103
Copie des paramètres de l'imprimante sur d'autres imprimantes.....	104
Création d'un code PIN du panneau de commandes de l'imprimante.....	104
Impression d'une page des paramètres de menu.....	105
Impression d'une page de configuration réseau.....	105
Vérification de l'état des pièces et fournitures.....	105
Economie d'énergie.....	106
Restauration des paramètres d'usine.....	110
Sécurisation de l'imprimante.....	111
<b>Spécifications relatives au papier et aux supports spéciaux.....</b>	<b>115</b>
Chargement de support spécial.....	115
Recommandations relatives au papier.....	117
Formats, grammages et types de papiers pris en charge.....	120
<b>Présentation des menus de l'imprimante.....</b>	<b>124</b>
Liste des menus.....	124
Papier, menu.....	125
Menu Rapports.....	133
Menu Réseau/Ports.....	134
Menu Sécurité.....	145
Menu Paramètres.....	149
Menu Aide.....	170

<b>Economiser de l'argent et protéger l'environnement.....</b>	<b>172</b>
Economies de papier et de toner.....	172
Recyclage.....	173
<b>Maintenance de l'imprimante.....</b>	<b>175</b>
Nettoyage de l'imprimante.....	175
Commande de pièces et de fournitures.....	175
Estimation du nombre de pages restantes.....	178
Stockage des fournitures.....	178
Remplacement des fournitures.....	178
Déplacement de l'imprimante.....	182
<b>Elimination des bourrages.....</b>	<b>184</b>
Réduction des risques de bourrage.....	184
Explication des messages de bourrage papier et identification des zones de bourrage.....	186
[x]-bourrage papier, ouvrez la porte avant. [20y.xx].....	187
[x]-bourrage papier, ouvrez la porte arrière. [20y.xx].....	190
[x]-bourrage papier, retirez le papier coincé du réceptacle standard. [20y.xx].....	191
[x]-bourrage papier, retirez le tiroir 1 pour retirer le papier coincé dans le dispositif recto verso. [23y.xx].....	192
[x]-bourrage papier, ouvrez le tiroir [x]. [24y.xx].....	193
[x]-bourrage papier, dégagez le dispositif d'alimentation manuelle. [25y.xx].....	194
<b>Dépannage.....</b>	<b>196</b>
Explication des messages de l'imprimante.....	196
Résolution des problèmes d'imprimante.....	209
Résolution des problèmes d'impression.....	216
Résolution des problèmes des applications présentes sur l'écran d'accueil.....	242
Embedded Web Server ne s'ouvre pas.....	242
Contacter l'assistance clientèle.....	244
<b>Avis.....</b>	<b>245</b>
Informations produit.....	245
Note d'édition.....	245
Consommation électrique.....	249
<b>Index.....</b>	<b>258</b>

## Consignes de sécurité

Branchez le cordon d'alimentation sur une prise électrique correctement mise à la terre, située à proximité de l'appareil et facile d'accès.

Ne placez pas ce produit et ne l'utilisez pas à proximité d'une source humide.

 **AVERTISSEMENT—RISQUE DE BLESSURE** : ce produit utilise un laser. L'utilisation de commandes ou de réglages ou la mise en place de procédures autres que celles spécifiées dans le présent manuel peuvent entraîner des risques d'exposition aux rayonnements laser.

Ce produit utilise un procédé d'impression thermique qui chauffe le support d'impression, ce qui peut provoquer des émanations provenant du support. Vous devez lire intégralement la section relative aux instructions de mise en service qui traitent du choix des supports d'impression afin d'éviter d'éventuelles émanations dangereuses.

 **AVERTISSEMENT—RISQUE DE BLESSURE** : La batterie lithium de ce produit n'est pas destinée à être remplacée. Il existe un risque d'explosion si une batterie lithium est placée de façon incorrecte. Ne rechargez pas, ne démontez pas et n'incinerez pas une batterie lithium. Mettez les batteries lithium usagées au rebut selon les instructions du fabricant et les réglementations locales.

 **AVERTISSEMENT—RISQUE DE BLESSURE** : avant de déplacer l'imprimante, suivez les instructions ci-dessous pour éviter de l'endommager ou de vous blesser :

- Mettez l'imprimante hors tension à l'aide du commutateur d'alimentation et débranchez le câble d'alimentation de la prise électrique.
- Débranchez tous les cordons et câbles de l'imprimante avant de la déplacer.
- Si un tiroir en option est installé, retirez-le d'abord de l'imprimante. Pour retirer le tiroir en option, faites glisser vers l'avant de celui-ci le loquet situé sur son côté droit jusqu'à ce qu'il *s'enclenche*.
- Utilisez les poignées situées de part et d'autre de l'imprimante pour la soulever.
- Vérifiez que vos doigts ne se trouvent pas sous l'imprimante lorsque vous la posez.
- Assurez-vous qu'il y a suffisamment d'espace autour de l'imprimante avant de la configurer.

Utilisez uniquement le cordon d'alimentation fourni avec cet appareil ou le cordon de remplacement autorisé par le fabricant.

 **MISE EN GARDE—SURFACE BRULANTE** : l'intérieur de l'imprimante risque d'être brûlant. Pour réduire le risque de brûlure, laissez la surface ou le composant refroidir avant d'y toucher.

 **MISE EN GARDE—RISQUE D'ELECTROCUTION** : Si vous accédez à la carte contrôleur ou installez du matériel en option ou des périphériques mémoire alors que l'imprimante est déjà en service, mettez celle-ci hors tension et débranchez son câble d'alimentation de la prise électrique avant de poursuivre. Si d'autres périphériques sont connectés à l'imprimante, mettez-les également hors tension et débranchez tous les câbles reliés à l'imprimante.

 **MISE EN GARDE—RISQUE D'ELECTROCUTION** : Vérifiez que toutes les connexions externes (telles que les connexions Ethernet et téléphonique) sont correctement installées dans les ports appropriés.

Ce produit a été conçu, testé et approuvé afin de satisfaire à des normes de sécurité générale strictes et d'utiliser des composants spécifiques du fabricant. Les caractéristiques de sécurité de certains éléments ne sont pas toujours connues. Le fabricant n'est pas responsable de l'utilisation de pièces de rechange d'autres fabricants.

 **AVERTISSEMENT—RISQUE DE BLESSURE** : abstenez-vous de couper, de tordre, de plier, d'écraser le câble d'alimentation ou de poser des objets lourds dessus. Ne le soumettez pas à une usure ou une utilisation abusive. Ne pincez pas le cordon d'alimentation entre des objets, par exemple des meubles, et un mur. Un risque d'incendie ou de choc électrique pourrait s'ensuivre. Vérifiez régulièrement que le câble d'alimentation ne présente pas ces problèmes. Avant de l'inspecter, débranchez-le de la prise électrique.

Pour toute intervention ou réparation autre que celles décrites dans la documentation de l'utilisateur, adressez-vous à un représentant du service approprié.

 **MISE EN GARDE—RISQUE D'ELECTROCUTION** : pour éviter tout risque d'électrocution lors du nettoyage de l'extérieur de l'imprimante, débranchez le cordon d'alimentation électrique de la prise et déconnectez tous les câbles de l'imprimante avant de continuer.

 **AVERTISSEMENT—RISQUE DE BLESSURE** : Pour réduire le risque d'instabilité de l'appareil, chargez chaque bac séparément. Laissez tous les bacs ou tiroirs fermés aussi longtemps que vous ne les utilisez pas.

 **MISE EN GARDE—RISQUE D'ELECTROCUTION** : N'installez pas ce produit et ne procédez à aucun branchement (fonction de télécopie, cordon d'alimentation, téléphone, etc.) en cas d'orage.

**CONSERVEZ PRECIEUSEMENT CES CONSIGNES.**

# Présentation

## Utilisation de ce guide

Le *Guide de l'utilisateur* fournit des informations générales et spécifiques sur l'utilisation des modèles d'imprimantes mentionnés sur la page de garde.

Les chapitres suivants contiennent des informations qui s'appliquent à tous les modèles d'imprimante :

- **Sélection d'un emplacement pour l'imprimante**
- **Configuration supplémentaire de l'imprimante**
- **Spécifications relatives au papier et aux supports spéciaux**
- **Présentation des menus de l'imprimante**
- **Économiser de l'argent et protéger l'environnement**
- **Maintenance de l'imprimante**
- **Élimination des bourrages**
- **Dépannage**

Pour trouver des instructions concernant votre imprimante, procédez comme suit :

- Utilisez la table des matières.
- Utilisez la fonction de recherche ou la barre d'outils Rechercher de votre application pour rechercher le contenu de la page.

## Recherche d'informations à propos de l'imprimante

Que recherchez-vous ?	Trouvez-le ici
Instructions pour l'installation initiale : <ul style="list-style-type: none"><li>• Connexion à l'imprimante</li><li>• Installation du logiciel de l'imprimante</li></ul>	Documentation de configuration : la documentation de configuration fournie avec l'imprimante est également disponible sur le site Web de Lexmark à l'adresse <a href="http://support.lexmark.com">http://support.lexmark.com</a> .



Que recherchez-vous ?	Trouvez-le ici
<p>Instructions de configuration et d'utilisation de l'imprimante supplémentaires :</p> <ul style="list-style-type: none"> <li>• Sélection et stockage du papier et des supports spéciaux</li> <li>• Chargement du papier</li> <li>• Configuration des paramètres de l'imprimante</li> <li>• Affichage et impression de documents et de photos</li> <li>• Configuration et utilisation du logiciel de l'imprimante</li> <li>• Configuration d'une imprimante sur un réseau</li> <li>• Informations sur l'entretien de l'imprimante</li> <li>• Dépannage et résolution des problèmes</li> </ul>	<p><i>Guide de l'utilisateur</i> et <i>Guide de référence rapide</i> : les guides sont disponibles sur le CD <i>Logiciel et documentation</i>.</p> <p>Pour les mises à jour, consultez notre site Web à l'adresse <a href="http://support.lexmark.com">http://support.lexmark.com</a>.</p>
<p>Instructions relatives à :</p> <ul style="list-style-type: none"> <li>• Utilisez l'imprimante sur un réseau Ethernet</li> <li>• Dépannage des problèmes de connexion de l'imprimante</li> </ul>	<p><i>Guide de mise en réseau</i> : ouvrez le CD <i>Logiciel et documentation</i>, puis recherchez <i>Documentation sur l'imprimante et le logiciel</i> sous le dossier Pubs. Dans la liste des applications, cliquez sur le lien <b>Guide de mise en réseau</b>.</p>
<p>Aide à l'utilisation du logiciel d'impression</p>	<p>Aide Windows ou Mac : exécutez un logiciel d'impression et cliquez sur <b>Aide</b>.</p> <p>Cliquez sur  pour afficher l'aide contextuelle.</p> <p><b>Remarques :</b></p> <ul style="list-style-type: none"> <li>• Aide du logiciel est installée automatiquement avec le logiciel de l'imprimante.</li> <li>• Le logiciel de l'imprimante se trouve dans le dossier Programmes de l'imprimante ou sur le bureau, selon votre système d'exploitation.</li> </ul>
<p>Les informations supplémentaires récentes, mises à jour ou support clientèle :</p> <ul style="list-style-type: none"> <li>• Documentation</li> <li>• Téléchargement de pilotes d'impression</li> <li>• Assistance en ligne par messagerie instantanée</li> <li>• Assistance par E-mail</li> <li>• Support vocal</li> </ul>	<p>Site Web d'assistance Lexmark : <a href="http://support.lexmark.com">http://support.lexmark.com</a></p> <p><b>Remarque :</b> sélectionnez votre pays ou votre région, puis votre produit afin de consulter le site d'assistance approprié.</p> <p>Les numéros de téléphone de l'assistance et les heures de permanence pour votre pays ou région sont disponibles sur le site Web d'assistance ou sur la garantie papier fournie avec votre imprimante.</p> <p>Notez les informations suivantes (fournies sur la facture du magasin et à l'arrière de l'imprimante) et ayez-les à portée de main lorsque vous contactez le personnel de l'assistance clientèle pour qu'il puisse vous servir plus rapidement :</p> <ul style="list-style-type: none"> <li>• Numéro de type de machine</li> <li>• Numéro de série</li> <li>• Date de l'achat</li> <li>• Revendeur</li> </ul>

Que recherchez-vous ?	Trouvez-le ici
Informations de garantie	<p>Les informations de garantie varient en fonction des pays ou des zones :</p> <ul style="list-style-type: none"><li>• <b>Aux États-Unis</b> : reportez-vous à la déclaration de garantie limitée fournie avec l'imprimante ou rendez-vous sur le site Web <a href="http://support.lexmark.com">http://support.lexmark.com</a>.</li><li>• <b>Dans les autres pays et régions</b> : reportez-vous à la garantie fournie avec l'imprimante.</li></ul>

## Sélection d'un emplacement pour l'imprimante

Lorsque vous sélectionnez un emplacement pour l'imprimante, faites en sorte de laisser suffisamment d'espace pour ouvrir les tiroirs, les capots et les portes. Si vous envisagez d'installer des accessoires, prévoyez l'espace nécessaire.

Important :

- Installez l'imprimante à proximité d'une prise de courant correctement mise à la terre et facile d'accès.
- Assurez-vous que la pièce est aérée conformément à la dernière révision de la norme ASHRAE 62 ou de la norme 156 du Comité technique CEN.
- Posez-la sur une surface plane, stable et propre.
- Veuillez suivre les instructions suivantes :
  - Nettoyer, sécher et enlever la poussière ;
  - Tenir à l'écart des agrafes et des trombones.
  - Ne pas être exposé directement aux courants d'air provenant des appareils de climatisation, des chauffages ou des ventilateurs.
  - Ne doit pas être exposé directement aux rayons du soleil, à un taux d'humidité élevé ou à des variations de températures ;
- Respecter les températures recommandées et éviter les variations.

Température ambiante	16 à 32 °C (60 à 90 °F)
Température de stockage	-20 à 40 °C (-4 à 104 °F)

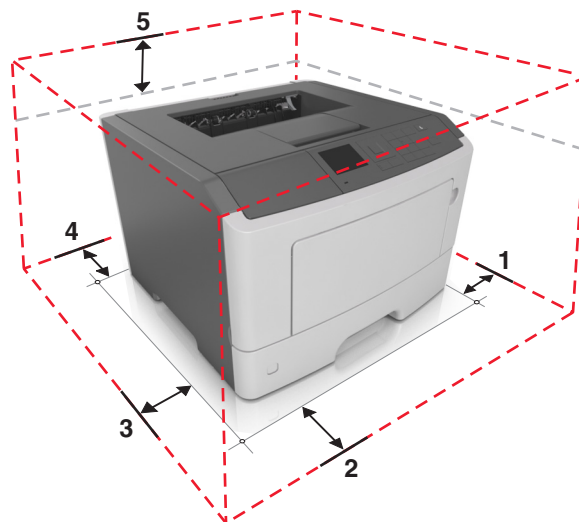

1	Volet de droite	30 cm (12 po.)
2	Avant	51 cm (20 po.)
3	Volet de gauche	20 cm (8 po.)
4	Arrière	20 cm (8 po.)
5	Supérieur	30 cm (12 po.)

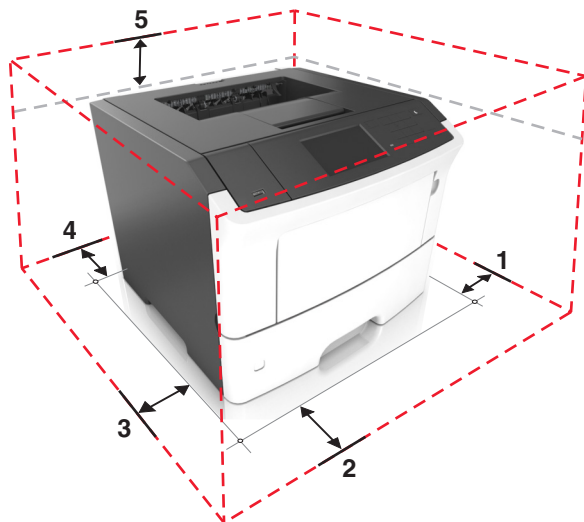

1	Volet de droite	30 cm (12 po.)
2	Avant	51 cm (20 po.)
3	Volet de gauche	20 cm (8 po.)
4	Arrière	20 cm (8 po.)
5	Supérieur	30 cm (12 po.)

# Configuration supplémentaire de l'imprimante

## Installation des options internes

 **MISE EN GARDE—RISQUE D'ELECTROCUTION** : Si vous accédez à la carte contrôleur ou installez du matériel en option ou des périphériques mémoire alors que l'imprimante est déjà en service, mettez celle-ci hors tension et débranchez son câble d'alimentation de la prise électrique avant de poursuivre. Si d'autres périphériques sont connectés à l'imprimante, mettez-les également hors tension et débranchez tous les câbles qui les relient à l'imprimante.

**Attention — Dommages potentiels** : Les composants électroniques de la carte contrôleur sont très vulnérables à l'électricité statique. Touchez une partie métallique de l'imprimante avant de manipuler les composants électroniques ou connecteurs de la carte contrôleur.

## Options internes disponibles

- DDR3 DIMM
- Mémoire flash
  - Polices
  - Microcode
    - Formulaires et code à barres
    - Prescribe
    - IPDS
    - PrintCryption
- Disque dur\*
- ISP (Internal Solutions Ports)\*
  - Interface parallèle 1284-B
  - Interface fibre optique MarkNet N8130 10/100
  - Interface série RS-232-C

\* Cette option interne est uniquement disponible sur le modèle d'imprimante MS610de.

## Accès à la carte contrôleur

Accès à la carte contrôleur pour l'installation des options internes.

Pour les MS510dn et MS610dn, reportez-vous à la rubrique « Accès à la carte contrôleur », page 42.

Pour la MS610de, reportez-vous à la rubrique « Accès à la carte contrôleur », page 77.

## Installation d'une carte en option

**⚠ MISE EN GARDE—RISQUE D'ELECTROCUTION :** Si vous accédez à la carte contrôleur ou installez du matériel en option ou des périphériques mémoire alors que l'imprimante est déjà en service, mettez celle-ci hors tension et débranchez son câble d'alimentation de la prise électrique avant de poursuivre. Si d'autres périphériques sont connectés à l'imprimante, mettez-les également hors tension et débranchez tous les câbles qui les relient à l'imprimante.

**Attention — Dommages potentiels :** Les composants électroniques de la carte contrôleur sont très vulnérables à l'électricité statique. Touchez une partie métallique de l'imprimante avant de manipuler les composants électroniques ou connecteurs de la carte contrôleur.

**1** Accédez à la carte contrôleur.

Pour les modèles d'imprimante MS510dn et MS610dn, reportez-vous à la rubrique « Accès à la carte contrôleur », page 42.

Pour le modèle d'imprimante MS610de, reportez-vous à la rubrique « Accès à la carte contrôleur », page 77.

**2** Déballage la carte en option.

**Attention — Dommages potentiels :** évitez de toucher les points de connexion le long des bords de la carte.

**3** Prenez la carte par les côtés et alignez les broches en plastique (1) de la carte avec les orifices (2) de la carte contrôleur.

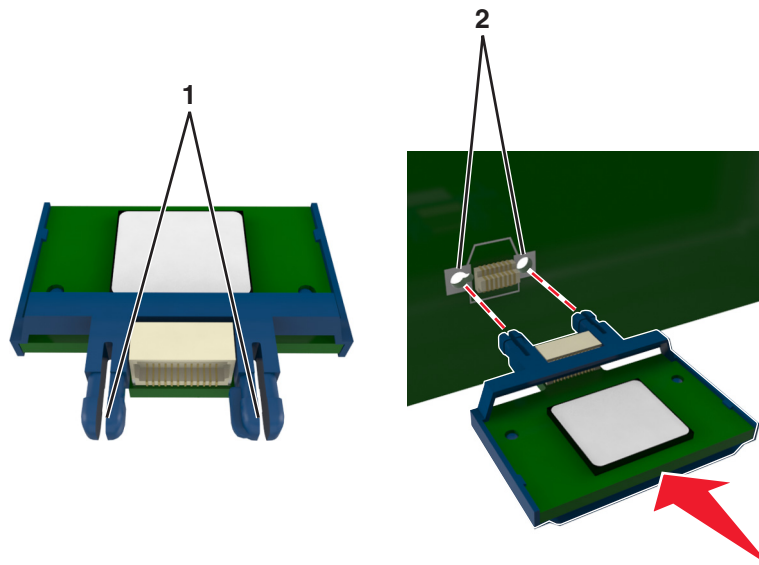

4 Mettez la carte en place en appuyant fermement comme illustré.

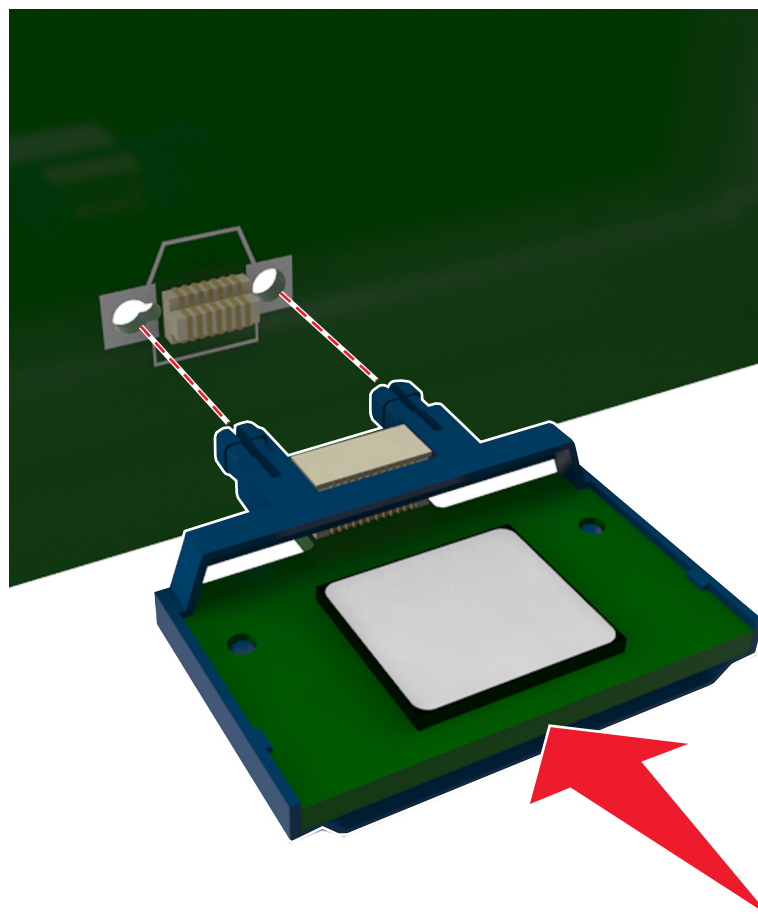

**Attention — Dommages potentiels :** Toute installation non correcte peut endommager la carte ainsi que la carte contrôleur.

**Remarque :** Le connecteur de la carte doit être en contact avec la carte contrôleur et aligné sur toute sa longueur.

5 Pour les modèles d'imprimante MS510dn et MS610dn, fermez la porte d'accès à la carte contrôleur.

Pour le modèle d'imprimante MS610de, fermez la plaque de protection de la porte d'accès, puis la porte d'accès proprement dite.

**Remarque :** Une fois le logiciel de l'imprimante et les options matérielles installés, il peut être nécessaire d'ajouter manuellement les options dans le pilote d'imprimante afin qu'elles soient disponibles pour des travaux d'impression. Pour plus d'informations, reportez-vous à la section « Mise à jour des options disponibles dans le pilote d'imprimante », page 30.

## Installation d'une carte mémoire

**⚠ MISE EN GARDE—RISQUE D'ELECTROCUTION** : Si vous accédez à la carte contrôleur ou installez du matériel en option ou des périphériques mémoire alors que l'imprimante est déjà en service, mettez celle-ci hors tension et débranchez son câble d'alimentation de la prise électrique avant de poursuivre. Si d'autres périphériques sont connectés à l'imprimante, mettez-les également hors tension et débranchez tous les câbles reliés à l'imprimante.

**Attention — Dommages potentiels** : Les composants électroniques de la carte contrôleur sont très vulnérables à l'électricité statique. Touchez une partie métallique de l'imprimante avant de manipuler les composants électroniques ou connecteurs de la carte contrôleur.

Vous pouvez vous procurer séparément une carte mémoire en option et l'associer à la carte contrôleur.

**1** Accédez à la carte contrôleur.

Pour les modèles d'imprimante MS510dn et MS610dn, reportez-vous à la rubrique « Accès à la carte contrôleur », page 42.

Pour le modèle d'imprimante MS610de, reportez-vous à la rubrique « Accès à la carte contrôleur », page 77.

**2** Déballez la carte mémoire.

**Attention — Dommages potentiels** : Evitez de toucher les points de connexion le long des bords de la carte. Vous risqueriez de l'endommager.

**3** Alignez l'encoche (1) de la carte mémoire sur l'arrête (2) du connecteur.

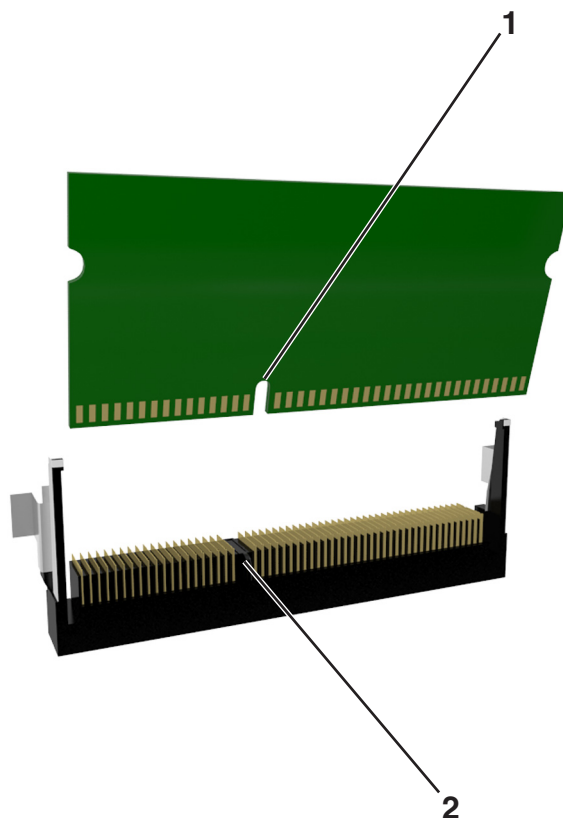



- 4 Poussez la carte mémoire dans le connecteur et vers l'avant dans la paroi de la carte contrôleur jusqu'à ce qu'elle s'enclenche.

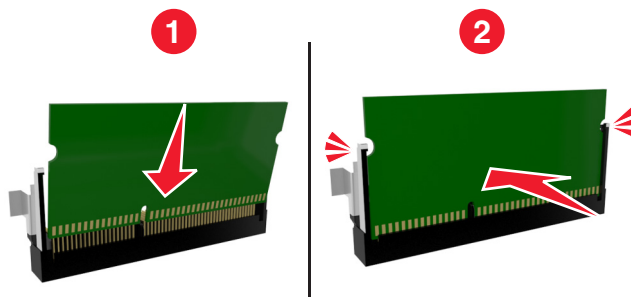

- 5 Pour les modèles d'imprimante MS510dn et MS610dn, fermez la porte d'accès à la carte contrôleur.  
Pour le modèle d'imprimante MS610de, fermez la plaque de protection de la porte d'accès, puis la porte d'accès proprement dite.

**Remarque :** Une fois le logiciel de l'imprimante et les options matérielles installés, il peut être nécessaire d'ajouter manuellement les options dans le pilote d'imprimante afin qu'elles soient disponibles pour des travaux d'impression. Pour plus d'informations, reportez-vous à la section « Mise à jour des options disponibles dans le pilote d'imprimante », page 30.

## Installation d'un port Internal Solutions Port

La carte contrôleur prend en charge un port ISP (Internet Solutions Port) Lexmark™ en option. Cette option est prise en charge sur le modèle d'imprimante MS610de uniquement.

**Remarque :** Un tournevis à tête plate est nécessaire pour la réalisation de cette opération.

**⚠ MISE EN GARDE—RISQUE D'ELECTROCUTION :** Si vous accédez à la carte contrôleur ou installez du matériel en option ou des périphériques mémoire alors que l'imprimante est déjà en service, mettez celle-ci hors tension et débranchez son câble d'alimentation de la prise électrique avant de poursuivre. Si d'autres périphériques sont connectés à l'imprimante, mettez-les également hors tension et débranchez tous les câbles reliés à l'imprimante.

**Attention — Dommages potentiels :** Les composants électroniques de la carte contrôleur sont très vulnérables à l'électricité statique. Touchez une partie métallique de l'imprimante avant de manipuler les composants électroniques ou connecteurs de la carte contrôleur.

- 1 Ouvrez la porte d'accès à la carte contrôleur.

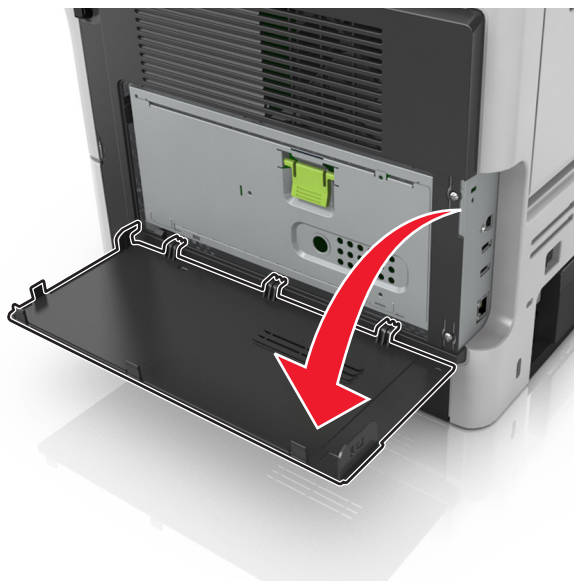

- 2 Pour retirer la porte d'accès à la carte contrôleur, appuyez légèrement sur la butée située du côté gauche de la porte d'accès, puis faites-la glisser.

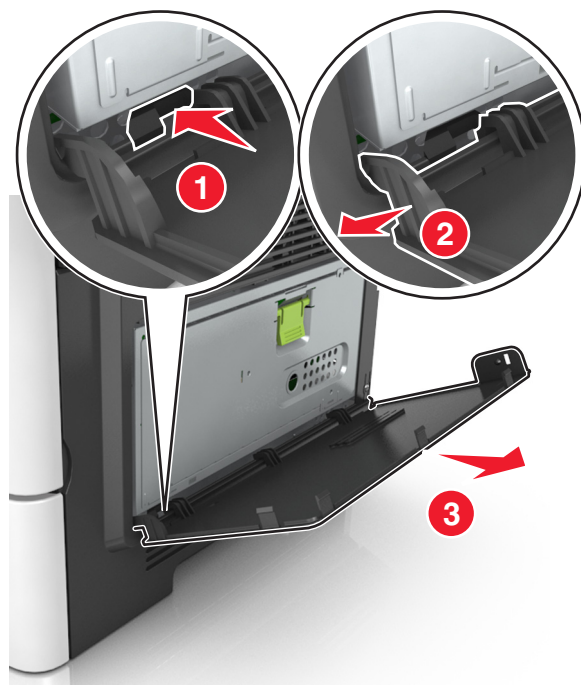

- 3 Déballez le kit ISP.

**Remarque :** Veillez à retirer et à mettre au rebut le petit câble raccordé au connecteur blanc.

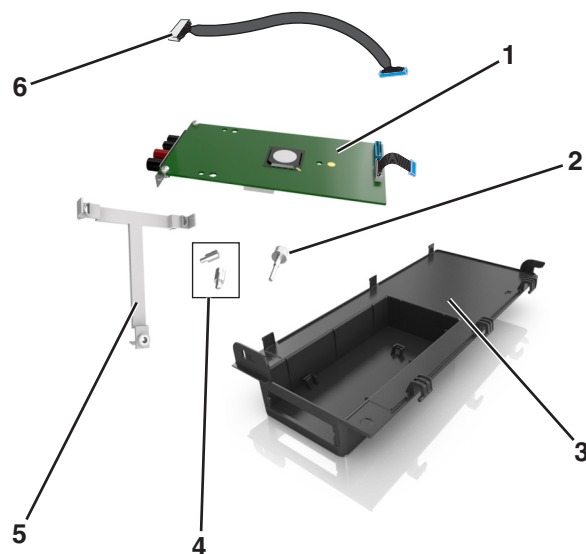

1	Solution ISP
2	Vis de fixation de la solution ISP au support en plastique
3	Couvercle extérieur de l'ISP
4	Vis de fixation de la solution ISP au couvercle extérieur de l'ISP
5	Support en plastique
6	Câble ISP long

4 Placez le support en plastique à l'intérieur du couvercle extérieur de l'ISP jusqu'à ce qu'il s'enclenche.

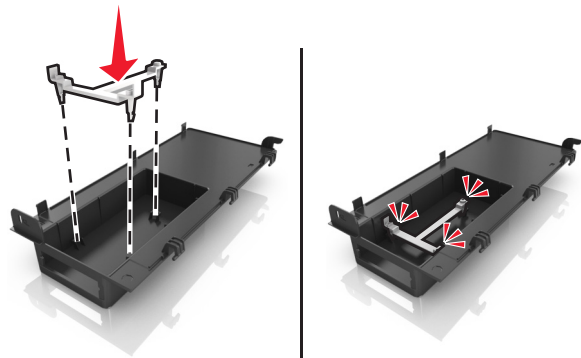

5 Faites glisser la solution ISP et poussez-la dans le support en plastique.

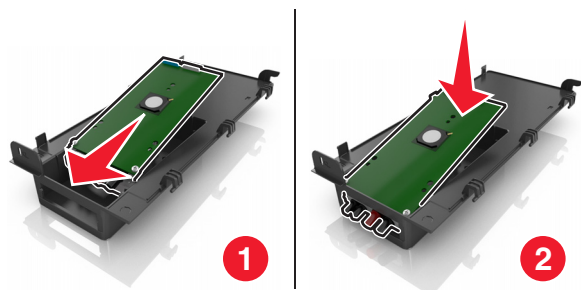

6 Fixez la solution ISP au support en plastique à l'aide de la longue vis.

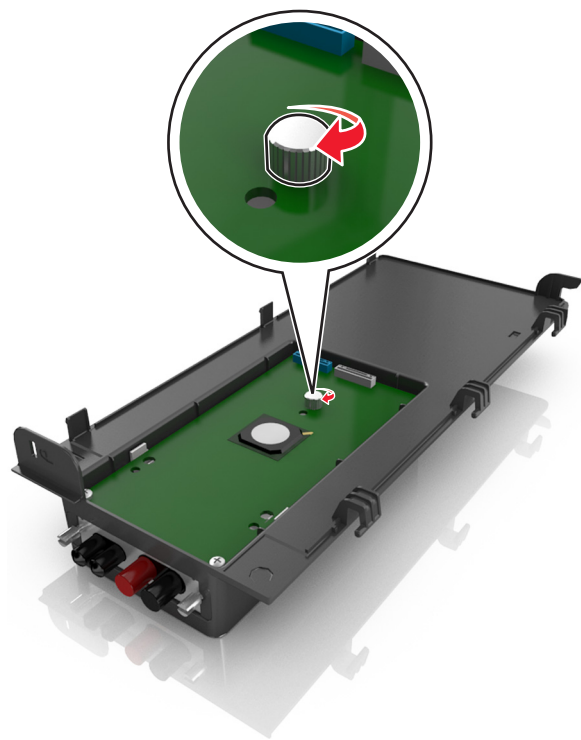

**7** Serrez les deux vis à l'extrémité de la solution ISP.

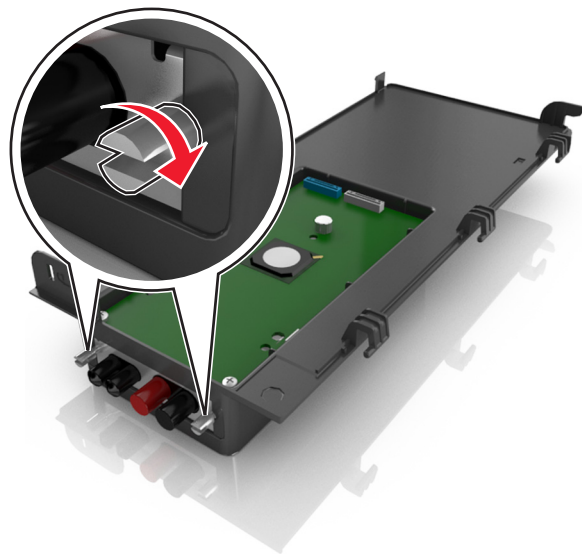

**8** Fixez la fiche blanche du câble d'interface de la solution ISP à la prise blanche de l'ISP.

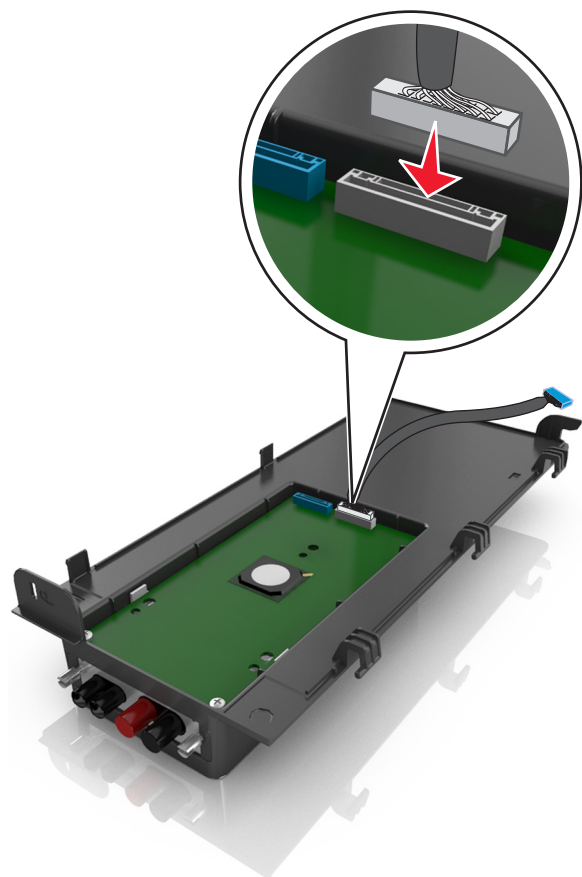

**9** Fermez légèrement le couvercle extérieur de l'ISP jusqu'à 65 degrés, puis faites-le glisser pour le fixer.

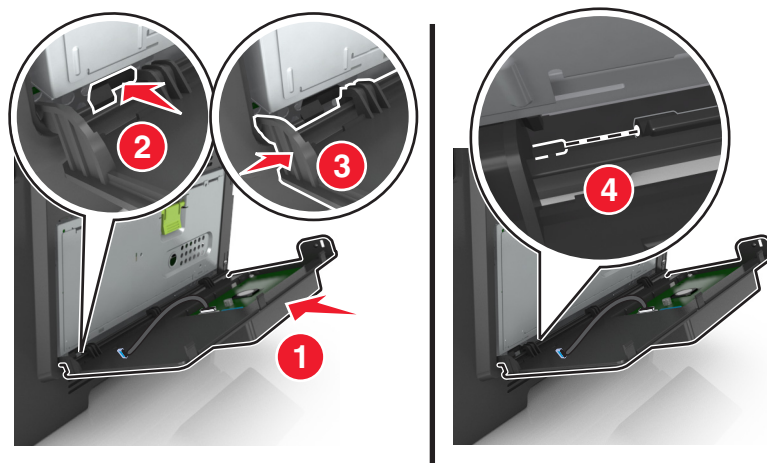

**10** Faites passer le câble de l'ISP à travers la porte de la plaque de protection de la carte contrôleur.

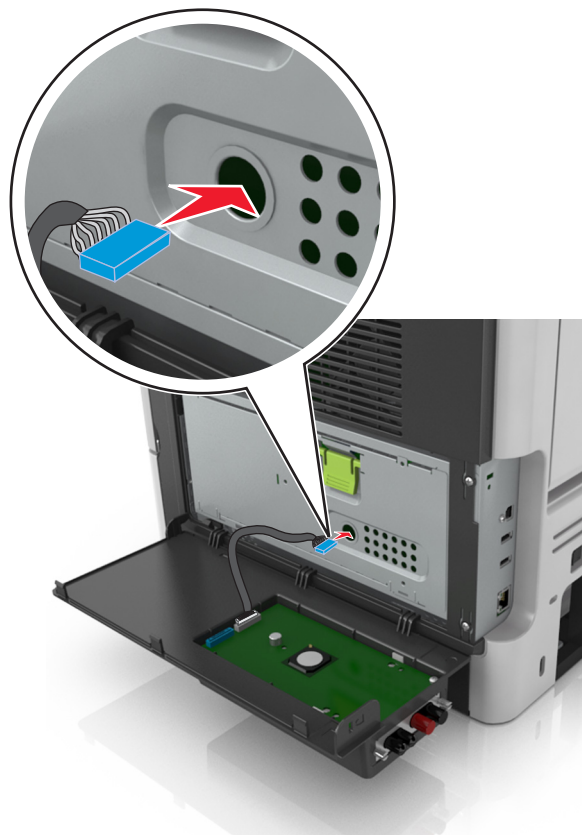

- 11** Ouvrez la plaque de protection de la carte contrôleur à l'aide de la poignée verte.



- 12** Fixez la fiche bleue du câble d'interface de la solution ISP à la prise bleue de la carte contrôleur.

**Remarque :** Si vous avez installé un disque dur sur l'imprimante, vous devez le retirer. Pour plus d'informations, reportez-vous à la section « Retrait du disque dur de l'imprimante », page 27. Pour réinstaller le disque dur de l'imprimante, reportez-vous à la section « Installation d'un disque dur sur l'imprimante », page 24.

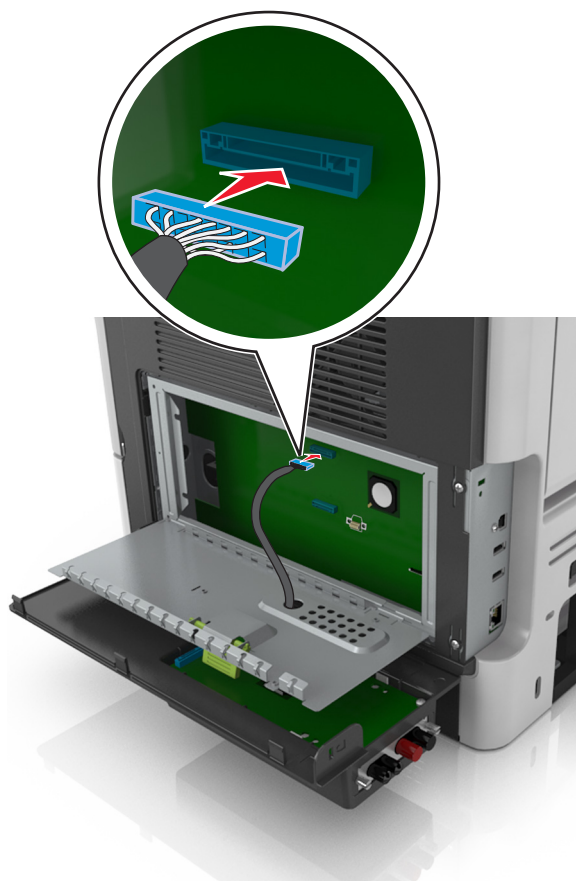

**13** Fermez la plaque de protection de la carte contrôleur.



**14** Fermez le couvercle extérieur de l'ISP.

**Remarque :** Une fois le logiciel de l'imprimante et les options matérielles installés, il peut être nécessaire d'ajouter manuellement les options dans le pilote d'imprimante afin qu'elles soient disponibles pour des travaux d'impression. Pour plus d'informations, reportez-vous à la section « Mise à jour des options disponibles dans le pilote d'imprimante », page 30.

## Installation d'un disque dur sur l'imprimante

**Remarque :** Cette option est disponible sur le modèle d'imprimante MS610de uniquement.

**⚠ MISE EN GARDE—RISQUE D'ELECTROCUTION :** Si vous accédez à la carte contrôleur ou installez du matériel en option ou des périphériques mémoire alors que l'imprimante est déjà en service, mettez celle-ci hors tension et débranchez son câble d'alimentation de la prise électrique avant de poursuivre. Si d'autres périphériques sont connectés à l'imprimante, mettez-les également hors tension et débranchez tous les câbles reliés à l'imprimante.

**Attention — Dommages potentiels :** Les composants électroniques de la carte contrôleur sont très vulnérables à l'électricité statique. Touchez une partie métallique de l'imprimante avant de manipuler les composants électroniques ou connecteurs de la carte contrôleur.

**1** Accédez à la carte contrôleur.

Pour plus d'informations, reportez-vous à la rubrique « Accès à la carte contrôleur », page 77

**Remarque :** Un tournevis à tête plate est nécessaire pour la réalisation de cette opération.

**2** Sortez le disque dur de l'imprimante de son emballage.

**3** Pour installer le disque dur de l'imprimante sur la carte contrôleur :

**Attention — Dommages potentiels :** Tenez le carte de circuits imprimés par les bords uniquement. Ne touchez pas et n'appuyez pas au centre du disque dur de l'imprimante. Vous risqueriez de l'endommager.



- a** Desserrez les vis à l'aide d'un tournevis à tête plate.

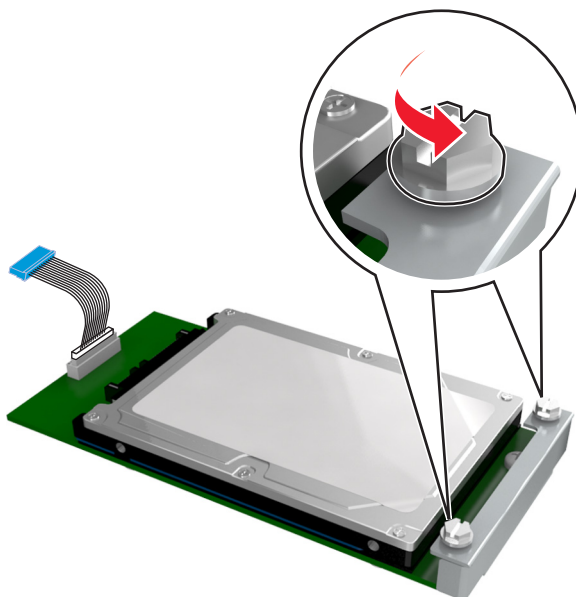

- b** Alignez les vis du disque dur de l'imprimante sur les fentes des supports de la carte contrôleur, puis faites glisser le disque dur de l'imprimante sur les supports.

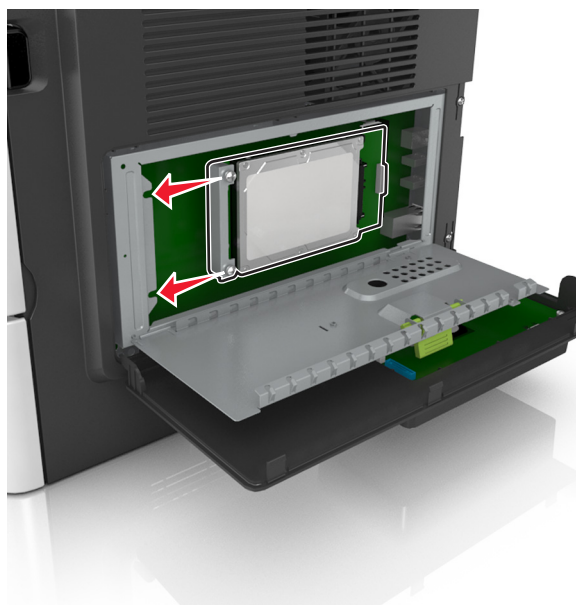

- c Serrez les deux vis.

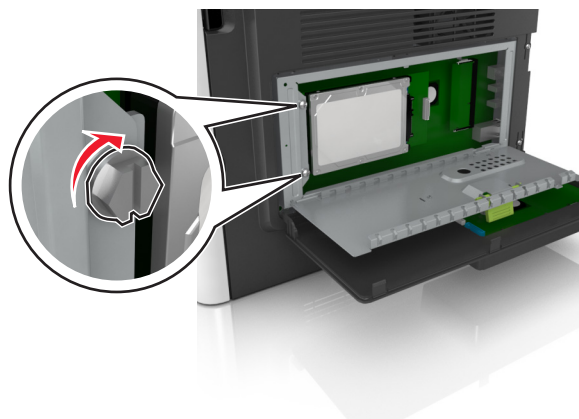

- d Insérez la fiche du câble d'interface du disque dur de l'imprimante dans la prise de la carte contrôleur.

**Remarque :** La fiche et la prise sont de couleur bleue.

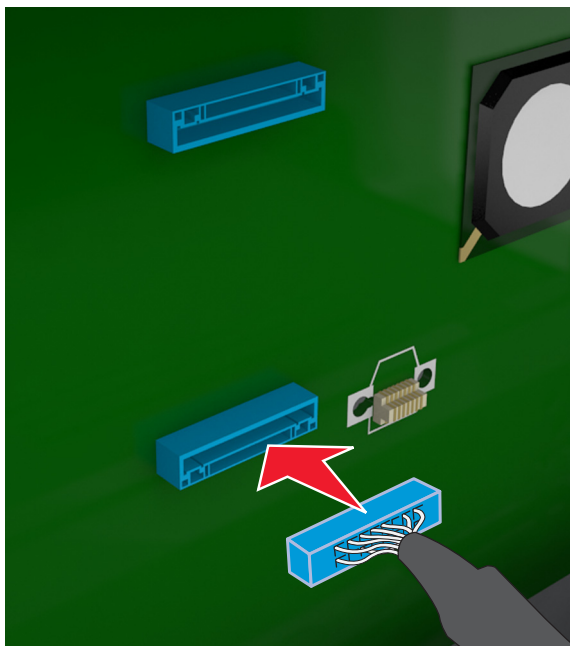

- 4 Fermez la plaque de protection de la carte contrôleur, puis la porte d'accès.

**Remarque :** Une fois le logiciel de l'imprimante et les options matérielles installés, il peut être nécessaire d'ajouter manuellement les options dans le pilote d'imprimante afin qu'elles soient disponibles pour des travaux d'impression. Pour plus d'informations, reportez-vous à la section « Mise à jour des options disponibles dans le pilote d'imprimante », page 30.

## Retrait du disque dur de l'imprimante

**Remarque :** Cette option est prise en charge sur le modèle d'imprimante MS610de uniquement.

**Attention — Dommages potentiels :** Les composants électroniques de la carte contrôleur sont très vulnérables à l'électricité statique. Touchez une partie métallique de l'imprimante avant de manipuler les composants électroniques ou connecteurs de la carte contrôleur.

- 1 Accédez à la carte contrôleur.

Pour le modèle d'imprimante MS610de, reportez-vous à la rubrique « Accès à la carte contrôleur », page 77.

**Remarque :** Un tournevis à tête plate est nécessaire pour la réalisation de cette opération.

- 2 Desserrez les vis qui relient le disque dur de l'imprimante au support de la carte contrôleur.

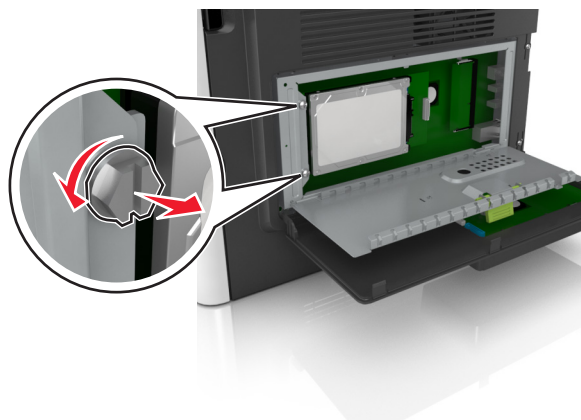

- 3 Déconnectez le câble de l'interface du disque dur de l'imprimante du réceptacle sur la carte contrôleur en le laissant connecté au disque dur de l'imprimante. Appuyez sur l'extrémité de la fiche du câble de l'interface pour débloquer le loquet et retirer le câble.

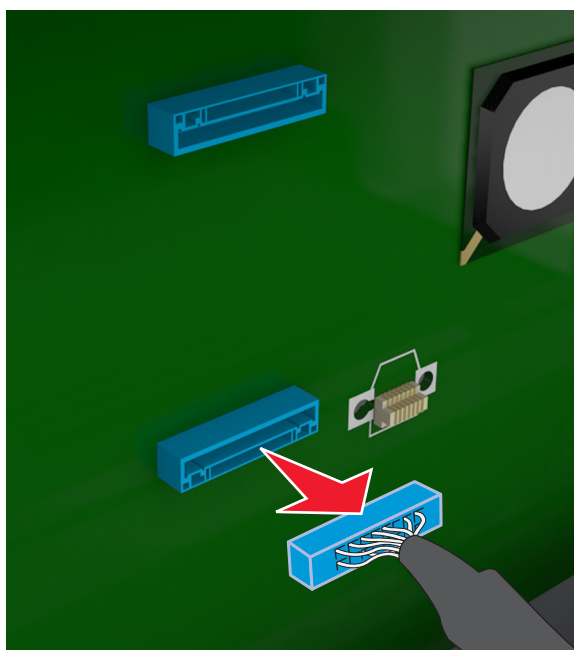

- 4 Tenez le disque dur de l'imprimante par les bords et retirez-le de l'imprimante.
- 5 Fermez la plaque de protection de la carte contrôleur, puis la porte d'accès.

## Installation des options matérielles

### Installation des tiroirs optionnels

**⚠ MISE EN GARDE—RISQUE D'ELECTROCUTION :** Si vous accédez à la carte contrôleur ou installez du matériel en option ou des périphériques mémoire alors que l'imprimante est déjà en service, mettez celle-ci hors tension et débranchez son câble d'alimentation de la prise électrique avant de poursuivre. Si d'autres périphériques sont connectés à l'imprimante, mettez-les également hors tension et débranchez tous les câbles reliés à l'imprimante.

- 1 Mettez l'imprimante hors tension à l'aide du commutateur Marche/arrêt et débranchez le câble d'alimentation de la prise électrique.

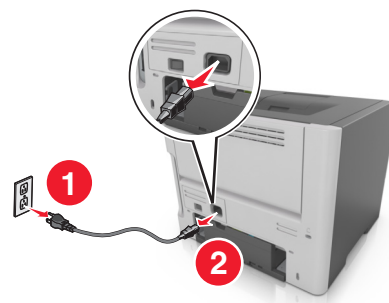
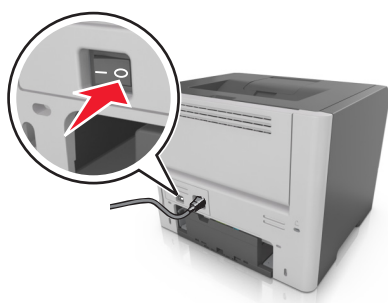

- 2 Déballez le tiroir et retirez tous les matériaux d'emballage.
- 3 Sortez complètement le tiroir de la base.

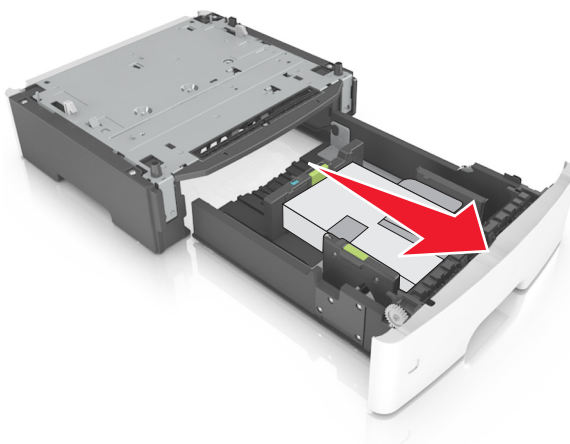

- 4 Retirez tout matériau d'emballage de l'intérieur du tiroir.
- 5 Insérez le tiroir dans la base.
- 6 Placez le tiroir à proximité de l'imprimante.
- 7 Alignez l'imprimante sur le tiroir, puis abaissez l'imprimante pour la mettre en place.

**Remarque :** les tiroirs optionnels s'emboîtent lorsqu'ils sont empilés.

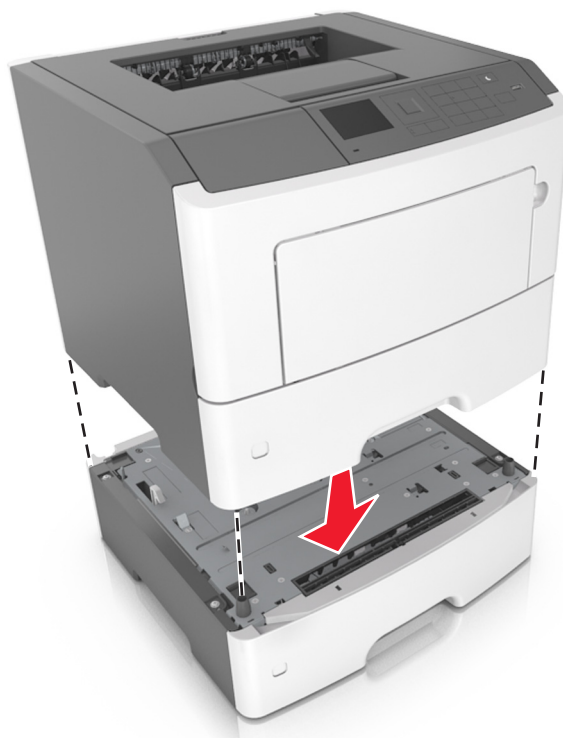

- 8** Branchez le câble d'alimentation sur l'imprimante, puis sur une prise de courant correctement reliée à la terre, puis mettez l'imprimante sous tension.

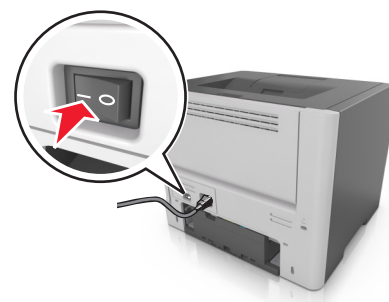
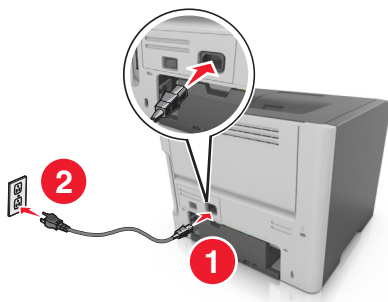

**Remarque :** Une fois le logiciel de l'imprimante et les options matérielles installés, il peut être nécessaire d'ajouter manuellement les options dans le pilote d'imprimante afin qu'elles soient disponibles pour des travaux d'impression. Pour plus d'informations, reportez-vous à la section « Mise à jour des options disponibles dans le pilote d'imprimante », page 30.

Pour retirer les tiroirs en option, faites glisser le loquet situé sur le côté droit de l'imprimante vers l'avant de celle-ci jusqu'à ce qu'il s'enclenche, puis retirez les tiroirs un à un, du haut vers le bas.

# Configuration du logiciel d'imprimante

## Installation du logiciel de l'imprimante

**Remarque :** Si vous avez installé auparavant le logiciel de l'imprimante sur cet ordinateur et que vous devez le réinstaller, désinstallez d'abord le logiciel actuel.

### Pour les utilisateurs Windows

1 Fermez tous les programmes.

2 Insérez le CD *Logiciel et Documentation*.

Si la boîte de dialogue d'installation n'apparaît pas après une minute, lancez le CD manuellement :

a Cliquez sur  ou sur **Démarrer**, puis sur **Exécuter**.

b Dans la boîte de dialogue Démarrer Recherche ou Exécuter, tapez **D:\setup.exe**, où **D** correspond à la lettre de votre lecteur CD ou DVD.

c Appuyez sur **Entrée** ou cliquez sur **OK**.

3 Cliquez sur **Installer**, puis suivez les instructions qui s'affichent sur l'écran de l'ordinateur.

### Pour les utilisateurs Macintosh

1 Fermez toutes les applications.

2 Insérez le CD *Logiciel et Documentation*.

Si la boîte de dialogue d'installation ne s'affiche pas au bout d'une minute, cliquez sur l'icône du CD sur le bureau.

3 Cliquez deux fois sur le programme d'installation du logiciel et suivez les instructions qui s'affichent sur l'écran de l'ordinateur.

**Remarque :** Pour tirer le meilleur parti de toutes les fonctionnalités de l'imprimante, sélectionnez l'option d'installation personnalisée, puis sélectionnez tous les programmes répertoriés.

### Utilisation d'Internet

1 Rendez-vous sur le site Web de Lexmark à l'adresse <http://support.lexmark.com>.

2 Accédez à :

**Assistance & Téléchargements** > sélectionnez votre imprimante > sélectionnez votre système d'exploitation

3 Téléchargez le pilote et installez son logiciel de l'imprimante.

## Mise à jour des options disponibles dans le pilote d'imprimante

Lorsque le logiciel et les options matérielles de l'imprimante sont installées, il peut être nécessaire d'ajouter manuellement les options dans le pilote d'imprimante afin qu'elles soient disponibles pour des travaux d'impression.

## Pour les utilisateurs Windows

- 1 Ouvrez le dossier Imprimantes.
  - a Cliquez sur  ou sur **Démarrer**, puis sur **Exécuter**.
  - b Dans la boîte de dialogue Démarrer Recherche ou Exécuter, saisissez **contrôler les imprimantes**.
  - c Appuyez sur **Entrée** ou cliquez sur **OK**.
- 2 Sélectionnez l'imprimante.
- 3 Cliquez avec le bouton droit de la souris sur l'imprimante et sélectionnez **Propriétés**.
- 4 Cliquez sur l'onglet **Configuration**.
- 5 Effectuez l'une des opérations suivantes :
  - Cliquez sur **Mettre à jour - Interroger l'imprimante**.
  - Sous Options de configuration, ajoutez manuellement les options matérielles installées.
- 6 Cliquez sur **Appliquer**.

## Pour les utilisateurs Macintosh

- 1 A partir du menu Pomme, naviguez jusqu'à l'une des options suivantes :
  - **Préférences système > Imprimantes et scanners > sélectionnez votre imprimante > Options et consommables > Pilote**
  - **Préférences système > Imprimantes et télécopieurs > sélectionnez votre imprimante > Options et consommables > Pilote**
- 2 Ajoutez toute option matérielle installée, puis cliquez sur **OK**.

## Utilisation en réseau

### Remarques :

- Avant de configurer l'imprimante sur un réseau sans fil, achetez un adaptateur réseau sans fil MarkNet™ N8352. Pour plus d'informations sur l'installation de l'adaptateur réseau sans fil, reportez-vous à la notice d'utilisation qui l'accompagne.
- le SSID (Service Set Identifier) est le nom attribué à un réseau sans fil. WEP (Wired Equivalent Privacy), WPA (Wi-Fi Protected Access), WPA2 et 802.1X - RADIUS sont des types de sécurité utilisés sur un réseau.

## Préparation de la configuration de l'imprimante sur un réseau Ethernet

Pour configurer votre imprimante pour un réseau Ethernet, organisez les informations suivantes avant de commencer :

**Remarque :** si votre réseau affecte automatiquement des adresses IP aux ordinateurs et imprimantes, passez à l'installation de l'imprimante.

- Adresse IP valide et unique de l'imprimante à utiliser sur le réseau
- Passerelle du réseau

- Masque de réseau
- Surnom de l'imprimante (facultatif)

**Remarque** : un surnom d'imprimante peut faciliter l'identification de cette dernière sur le réseau. Vous pouvez utiliser le surnom d'imprimante par défaut ou affecter un nom facile à retenir.

Vous aurez besoin d'un câble Ethernet pour connecter l'imprimante au réseau et d'un port disponible pour la connexion physique. Chaque fois que cela est possible, utilisez un câble réseau neuf pour éviter d'éventuels problèmes causés par un câble endommagé.

## Installation de l'imprimante sur un réseau Ethernet

### Pour les utilisateurs Windows

**1** Insérez le CD *Logiciel et Documentation*.

Si la boîte de dialogue d'installation n'apparaît pas après une minute, lancez le CD manuellement :

- a Cliquez sur  ou sur **Démarrer**, puis sur **Exécuter**.
- b Dans la boîte de dialogue Démarrer Recherche ou Exécuter, tapez **D : \setup.exe**, où **D** correspond à la lettre du lecteur CD ou DVD.
- c Appuyez sur **Entrée** ou cliquez sur **OK**.

**2** Cliquez sur **Installer**, puis suivez les instructions qui s'affichent sur l'écran de l'ordinateur.

**3** Sélectionnez **Connexion Ethernet**, puis cliquez sur **Continuer**.

**4** Raccordez le câble Ethernet lorsque vous y êtes invité.

**5** Sélectionnez l'imprimante dans la liste, puis cliquez sur **Continuer**.

**Remarque** : Si l'imprimante configurée ne figure pas dans la liste, cliquez sur **Modifier la recherche**.

**6** Suivez les instructions qui s'affichent à l'écran.

### Pour les utilisateurs Macintosh

**1** Autorisez le serveur DHCP du réseau à attribuer une adresse IP à l'imprimante.

**2** Obtenez l'adresse IP de l'imprimante :

- A partir du panneau de commandes de l'imprimante
- Depuis la section TCP/IP du menu Réseau/Ports menu
- En imprimant une page de configuration réseau ou une page des paramètres du menu, puis en localisant la section TCP/IP

**Remarque** : Cette adresse IP vous sera nécessaire si vous configurez l'accès pour des ordinateurs qui se trouvent sur un sous-réseau différent de celui de l'imprimante.

**3** Installez le pilote d'imprimante sur l'ordinateur.

- a Insérez le CD *Logiciel et documentation*, puis double-cliquez sur le programme d'installation de l'imprimante.
- b Suivez les instructions qui s'affichent à l'écran.
- c Sélectionnez une destination, puis cliquez sur **Continuer**.
- d Sur l'écran Installation standard, cliquez sur **Installer**.



- e Saisissez le mot de passe utilisateur, puis cliquez sur **OK**.  
Toutes les applications nécessaires sont installées sur l'ordinateur.
- f Cliquez sur **Fermer** une fois l'installation terminée.

#### 4 Ajoutez l'imprimante.

- Pour l'impression IP :
  - a A partir du menu Pomme, naviguez jusqu'à l'une des options suivantes :
    - **Préférences système >Imprimantes et scanners**
    - **Préférences système >Imprimantes et télécopieurs**
  - b Cliquez sur +.
  - c Cliquez sur l'onglet **IP**.
  - d Tapez l'adresse IP de l'imprimante dans le champ d'adresse, puis cliquez sur **Ajouter**.
- Pour l'impression AppleTalk :

##### Remarques :

- assurez-vous qu'AppleTalk est activé sur l'imprimante.
- Cette fonction n'est prise en charge que sur Mac OS X version 10.5.

- a Dans le menu Pomme, naviguez jusqu'à :  
**Préférences système >Imprimantes et télécopieurs**
- b Cliquez sur +, puis accédez à :  
**AppleTalk > sélectionnez votre imprimante >Ajouter**

## Préparation de l'installation de l'imprimante sans fil sur un réseau sans fil.

##### Remarques :

- Assurez-vous que votre adaptateur réseau sans fil est installé sur votre imprimante et qu'il fonctionne correctement.
- Assurez-vous que votre point d'accès (routeur sans fil) est activé et qu'il fonctionne correctement.

Assurez-vous que vous disposez des informations suivantes avant de configurer les paramètres de l'imprimante sans fil :

- **SSID** : le SSID correspond au nom du réseau.
- **Mode sans fil (ou mode réseau)** : le mode peut être infrastructure ou ad hoc.
- **Canal (réseaux sans fil ad hoc)** : par défaut, le réglage automatique du canal est sélectionné pour les réseaux en mode infrastructure.

Certains réseaux en mode ad hoc requièrent également le réglage automatique. Demandez conseil auprès de votre assistant système si vous avez des doutes concernant le canal à sélectionner.

- **Méthode de sécurité** : il existe trois options de base pour la méthode de sécurité :
  - Clé WEP :
 

Si votre réseau utilise plus d'une clé WEP, vous pouvez saisir jusqu'à quatre clés dans les zones prévues à cet effet. Pour sélectionner la clé en cours d'utilisation sur le réseau, sélectionnez la clé WEP transmise par défaut.

*ou*
  - Clé prépartagée ou phrase de passe WPA ou WPA2
 

Le mot de passe WPA comprend une fonction de cryptage comme couche supplémentaire de sécurité. La méthode de cryptage peut être AES ou TKIP. La méthode de cryptage doit être la même pour le routeur et l'imprimante, faute de quoi l'imprimante sera dans l'impossibilité de communiquer sur le réseau.
  - 802.1X–RADIUS
 

Si vous installez l'imprimante sur un réseau 802.1X, les informations suivantes vous seront nécessaires :

    - Type d'authentification
    - Type d'authentification interne
    - Nom d'utilisateur et mot de passe 802.1X
    - Certificats
  - Pas de sécurité
 

Si votre réseau sans fil n'utilise aucune méthode de sécurité, vous ne possédez aucune information de sécurité.

**Remarque** : il est déconseillé d'utiliser un réseau sans fil non sécurisé.







#### Remarques :

- si vous ne connaissez pas le SSID du réseau auquel votre ordinateur est connecté, lancez l'utilitaire sans fil de votre adaptateur réseau, puis recherchez le nom du réseau. Si vous ne trouvez pas le SSID ou les informations de sécurité de votre réseau, consultez la documentation fournie avec le point d'accès ou adressez-vous à votre technicien de support technique.
- Pour obtenir la clé / phrase de passe WPA/WPA2 prépartagée du réseau sans fil, reportez-vous à la documentation fournie avec votre point d'accès, à la page Web associée au point d'accès, ou encore consultez votre technicien de support technique.

## Connexion de l'imprimante à l'aide de l'Assistant de configuration sans fil









Avant de commencer, vérifiez les points suivants :

- Un adaptateur réseau sans fil est installé sur l'imprimante et fonctionne correctement. Pour plus d'informations, reportez-vous à la notice d'utilisation fournie avec l'adaptateur réseau sans fil.
- Le câble Ethernet est déconnecté de l'imprimante.
- NIC actif est réglé sur Auto. Pour régler sur Auto, naviguez jusqu'à l'une des options suivantes :

-  >Paramètres >  >Réseau/Ports >  >NIC actif >  >Auto > 
-  >Réseau/Ports >NIC actif >Auto

**Remarque** : Veillez à éteindre l'imprimante, à patienter au moins cinq secondes, puis à la rallumer.

1 Selon votre modèle d'imprimante, naviguez jusqu'à une des options suivantes :

-  > Paramètres >  > Réseau/Ports >  > Réseau [x] >  > Réseau [x] Configuration >  > Sans fil >  > Configuration de la connexion sans fil > 
-  > Réseaux/Ports > Réseau [x] > Réseau [x] Configuration > Sans fil > Configuration de la connexion sans fil

2 Sélectionnez une configuration de connexion sans fil.

Utilisez	Pour
Recherche des réseaux	Affichez les connexions sans fil disponibles. <b>Remarque :</b> Cet élément de menu affiche l'ensemble des SSID de diffusion sécurisés ou non.
Entrer un nom de réseau	Tapez manuellement le SSID. <b>Remarque :</b> Assurez-vous de taper le SSID approprié.
Wi-Fi Protected Setup	Connectez l'imprimante à un réseau sans fil à l'aide de Wi-Fi Protected Setup.

3 Suivez les instructions qui s'affichent sur l'écran de l'imprimante.









## Connexion de l'imprimante à un réseau sans fil à l'aide de Wi-Fi Protected Setup

Avant de connecter l'imprimante à un réseau sans fil, vérifiez les points suivants :

- Le point d'accès (routeur sans fil) est certifié WPS (Wi-Fi Protected Setup) ou compatible WPS. Pour plus d'informations, consultez la documentation fournie avec votre point d'accès.
- Un adaptateur réseau sans fil est installé sur votre imprimante et fonctionne correctement. Pour plus d'informations, reportez-vous à la notice d'utilisation fournie avec l'adaptateur réseau sans fil.

### Utilisation de la méthode PBC (Push Button Configuration)









1 Selon votre modèle d'imprimante, suivez une des procédures ci-dessous :

-  > Paramètres >  > Réseau/Ports >  > Réseau [x] >  > Configuration réseau [x] >  > Sans fil >  > Wi-Fi Protected Setup >  > Démarrer Méthode PBC > 
-  > Réseau/Ports > Réseau [x] > Configuration réseau [x] > Sans fil > Wi-Fi Protected Setup > Démarrer Méthode PBC

2 Suivez les instructions qui s'affichent sur l'écran de l'imprimante.

### Utilisation de la méthode PIN (Personal Identification Number)

1 Selon votre modèle d'imprimante, suivez une des procédures ci-dessous :

-  > Paramètres >  > Réseaux/Ports >  > Réseau [x] >  > Configuration réseau [x] >  > Sans fil >  > Wi-Fi Protected Setup >  > Démarrer Méthode PIN > 
-  > Réseaux/Ports > Réseau [x] > Configuration réseau [x] > Sans fil > Wi-Fi Protected Setup > Démarrer Méthode PIN

2 Copiez le code PIN WPS à huit chiffres.

3 Ouvrez un navigateur Web, puis tapez l'adresse IP de votre d'accès dans le champ d'adresse.

**Remarques :**

- L'adresse IP apparaît sous la forme de quatre séries de chiffres séparées par des points, par exemple 123.123.123.123.
- Si vous accédez à un serveur proxy, désactivez-le temporairement pour charger correctement la page Web.

- 4 Accédez aux paramètres WPS. Pour plus d'informations, consultez la documentation fournie avec votre point d'accès.
- 5 Entrez le code PIN à huit chiffres, puis enregistrez le paramètre.

## Connexion de l'imprimante à un réseau sans fil à l'aide du serveur Web incorporé

Avant de commencer, vérifiez les points suivants :

- Votre imprimante est connectée temporairement à un réseau Ethernet.
- Un adaptateur réseau sans fil est installé sur votre imprimante et fonctionne correctement. Pour plus d'informations, reportez-vous à la notice d'utilisation fournie avec votre adaptateur réseau sans fil.

- 1 Ouvrez un navigateur Web, puis tapez l'adresse IP de l'imprimante dans le champ d'adresse.

**Remarques :**

- Dans la section TCP/IP du menu Réseau/Ports, affichez l'adresse IP. L'adresse IP apparaît sous la forme de quatre séries de chiffres séparées par des points, par exemple 123.123.123.123.
- Si vous utilisez un serveur proxy, désactivez-le temporairement pour charger correctement la page Web.

- 2 Cliquez sur **Paramètres >Réseau/Ports >Sans fil**.

- 3 Modifiez les paramètres afin qu'ils correspondent à ceux de votre point d'accès (routeur sans fil).

**Remarque :** Assurez-vous de saisir le SSID approprié.

- 4 Cliquez sur **Envoyer**.

- 5 Eteignez l'imprimante, puis déconnectez le câble Ethernet. Attendez environ cinq secondes, puis rallumez l'imprimante.

- 6 Pour vérifier si votre imprimante est connectée au réseau, imprimez une page de configuration du réseau. Dans la section Carte réseau [x], vérifiez si l'état est « Connectée ».

Pour plus d'informations, reportez-vous à la section « Vérification de la configuration de l'imprimante » du *Guide de l'utilisateur*.

## Vérification de la configuration de l'imprimante

Une fois toutes les options matérielles et logicielles installées et une fois l'imprimante sous tension, vérifiez que cette dernière est correctement configurée en imprimant les éléments suivants :

- **Page des paramètres de menu** : utilisez cette page pour vous assurer que les options d'impression sont correctement installées. Une liste des options installées apparaît en bas de la page. Si une des options que vous allez installer ne se trouve pas dans la liste, cela signifie qu'elle n'est pas correctement installée. Supprimez l'option et réinstallez-la. Pour plus d'informations, consultez « Impression d'une page des paramètres de menu », page 63 pour les écrans non tactiles d'imprimantes ou « Impression d'une page des paramètres de menu », page 105 pour des modèles d'imprimantes à écran tactiles.
- **Page de configuration du réseau** : Si votre imprimante fonctionne en réseau Ethernet et est connectée à un réseau ensuite imprimez une page de configuration du réseau afin de vérifier la connexion. Cette page permet également d'obtenir des informations importantes qui vous aident à configurer les impressions réseau. Pour plus d'informations, consultez « Impression d'une page de configuration réseau », page 64 pour les écrans non tactiles d'imprimantes ou « Impression d'une page de configuration réseau », page 105 pour des modèles d'imprimantes à écran tactiles.

# Utilisation de MS510dn et MS610dn

## A propos de l'imprimante

### Configurations des imprimantes

**⚠ AVERTISSEMENT—RISQUE DE BLESSURE :** Pour réduire le risque d'instabilité de l'appareil, chargez chaque bac séparément. Laissez tous les bacs fermés aussi longtemps que vous ne les utilisez pas.

#### Modèle d'imprimante MS510dn

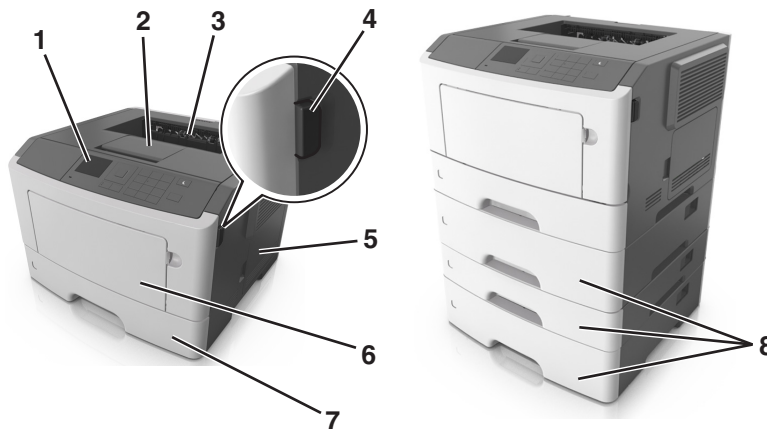

1	Panneau de commandes de l'imprimante
2	Butée
3	Réceptacle standard
4	Bouton d'ouverture de la porte avant
5	Porte d'accès à la carte contrôleur
6	Dispositif d'alimentation polyvalent 100 feuilles
7	Tiroir 250 feuilles standard
8	Tiroirs 250 ou 550 feuilles en option

### Modèle d'imprimante MS610dn

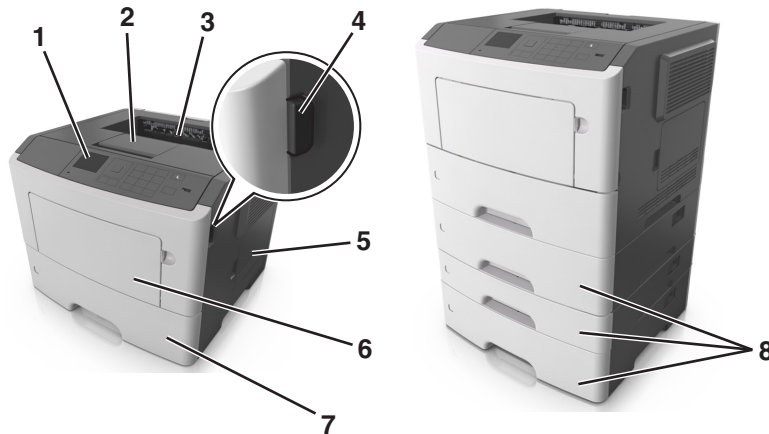

1	Panneau de commandes de l'imprimante
2	Butée
3	Réceptacle standard
4	Bouton d'ouverture de la porte avant
5	Porte d'accès à la carte contrôleur
6	Dispositif d'alimentation polyvalent 100 feuilles
7	Tiroir 550 feuilles standard
8	Tiroirs 250 ou 550 feuilles en option

### A partir du panneau de commandes de l'imprimante

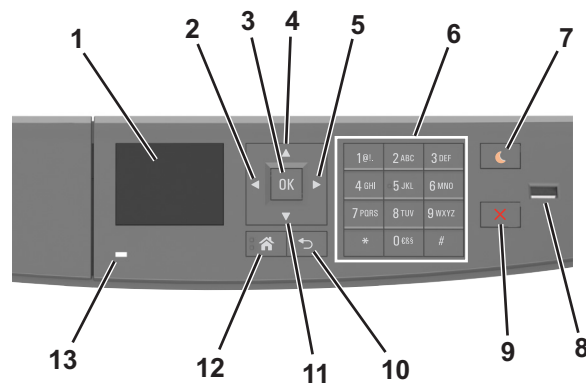

	Utilisez	Pour
1	Ecran	Afficher l'état de l'imprimante et les messages. Configurer et utiliser l'imprimante.
2	Flèche vers la gauche	Faire défiler vers la gauche.
3	bouton Sélectionner	Sélectionner des options de menus. Enregistrer les paramètres.
4	Touche flèche vers le haut	Faire défiler vers le haut.

	Utilisez	Pour
5	Flèche vers la droite	Faire défiler vers la droite.
6	Pavé numérique	Entrer des chiffres, des lettres ou des symboles.
7	Bouton Veille	Activer le mode Veille ou le mode Hibernation. Les actions suivantes permettent de sortir l'imprimante du mode Veille : <ul style="list-style-type: none"> <li>• Pression sur l'écran ou sur une touche quelconque.</li> <li>• Ouverture d'un tiroir ou de la porte avant</li> <li>• Envoi d'un travail d'impression depuis l'ordinateur</li> <li>• Exécution d'une réinitialisation à l'aide du commutateur d'alimentation principal.</li> <li>• Connexion du périphérique au port USB</li> </ul>
8	Port USB	Connecter un lecteur flash à l'imprimante. <b>Remarques :</b> <ul style="list-style-type: none"> <li>• seul le port USB qui se trouve sur la face avant de l'imprimante prend en charge les lecteurs Flash.</li> <li>• Cette fonctionnalité n'est disponible que sur certains modèles d'imprimante.</li> </ul>
9	Bouton Arrêt ou Annulation	Arrêter toutes les activités de l'imprimante.
10	bouton Retour	Revenir à l'écran précédent.
11	Touche flèche vers le bas	Faire défiler vers le bas.
12	Bouton Accueil	Accéder à l'écran d'accueil.
13	Voyant	Vérifier l'état de l'imprimante.

## Interprétation des couleurs de l'indicateur et des voyants du bouton Veille

Les couleurs du voyant d'indication et des voyants du bouton Veille sur le panneau de commandes de l'imprimante indiquent une condition ou un état particulier de l'imprimante.

### Couleur du voyant d'indication et état de l'imprimante correspondant

Voyant	Etat de l'imprimante
Eteinte	L'imprimante est hors tension ou en mode Hibernation.
Vert clignotant	L'imprimante préchauffe, traite des données ou est en cours d'impression.
Vert non clignotant	L'imprimante est sous tension, mais en attente.
Rouge clignotant	L'imprimante nécessite une intervention de l'utilisateur.

### Couleur du voyant du bouton Veille et état de l'imprimante correspondant

Voyant du bouton Veille	Etat de l'imprimante
Eteinte	L'imprimante est en attente ou à l'état Prêt.
Ambre uni	L'imprimante est en mode Veille.
Ambre clignotant	L'imprimante quitte ou entre en mode Hibernation.
Ambre clignotant pendant 1/10 de seconde, puis extinction complète pendant 1,9 seconde en mode impulsion	L'imprimante est en mode Hibernation.



## Connexion des câbles

Reliez l'imprimante à l'ordinateur à l'aide d'un câble USB parallèle, ou au réseau à l'aide d'un câble Ethernet.

Assurez-vous de faire correspondre les éléments suivants :

- Le symbole USB du câble avec le symbole USB de l'imprimante
- Le câble parallèle approprié avec le port parallèle
- Le câble Ethernet approprié avec le port Ethernet

**Attention — Dommages potentiels :** Lors de l'impression, ne touchez pas au câble USB, à l'adaptateur réseau ou à la zone de l'imprimante illustrée. Vous risqueriez de perdre des données ou de causer un dysfonctionnement.

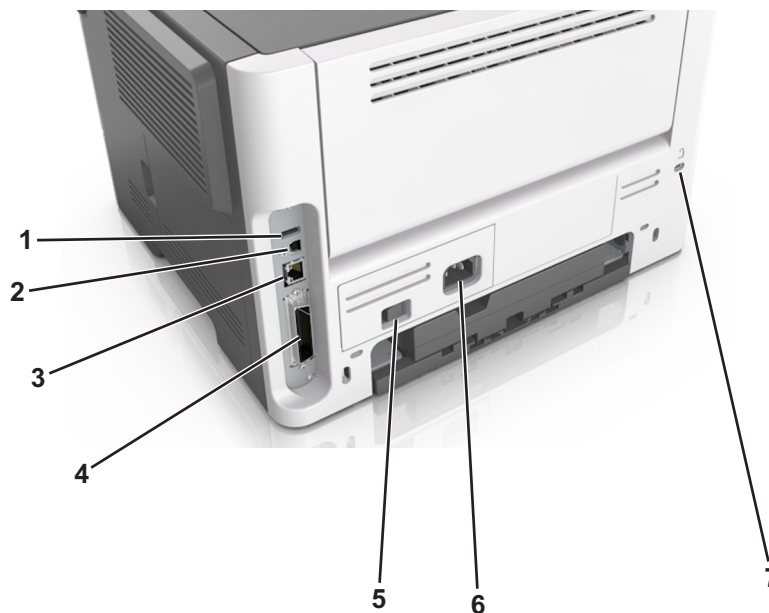

	Utilisez	Pour
1	Port USB	Connectez un adaptateur réseau sans fil en option.
2	Port USB de l'imprimante	Connectez l'imprimante à un ordinateur.
3	Port Ethernet	Raccordez l'imprimante à un réseau Ethernet.
4	Port parallèle <b>Remarque :</b> Ce port n'est disponible que sur certains modèles d'imprimante.	Connectez l'imprimante à un ordinateur.
5	Commutateur d'alimentation	Allumer ou éteindre l'imprimante.
6	Prise du cordon d'alimentation de l'imprimante	Connecter l'imprimante à une prise électrique.
7	Fente de sécurité	Installer un verrou qui empêchera tout déplacement de l'imprimante.

## Accès à la carte contrôleur

**⚠ MISE EN GARDE—RISQUE D'ELECTROCUTION :** Si vous accédez à la carte contrôleur ou installez du matériel en option ou des périphériques mémoire alors que l'imprimante est déjà en service, mettez celle-ci hors tension et débranchez son câble d'alimentation de la prise électrique avant de poursuivre. Si d'autres périphériques sont connectés à l'imprimante, mettez-les également hors tension et débranchez tous les câbles reliés à l'imprimante.

- 1 Ouvrez la porte d'accès à la carte contrôleur.

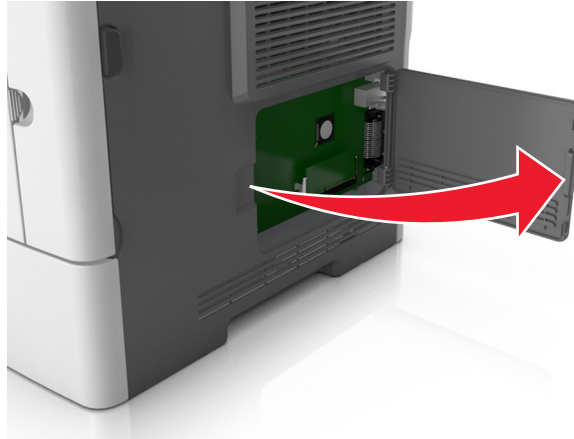

- 2 Reportez-vous à l'illustration suivante pour localiser le connecteur approprié.

**Attention — Dommages potentiels :** Les composants électroniques de la carte contrôleur sont très vulnérables à l'électricité statique. Touchez une partie métallique de l'imprimante avant de manipuler les composants électroniques ou connecteurs de la carte contrôleur.

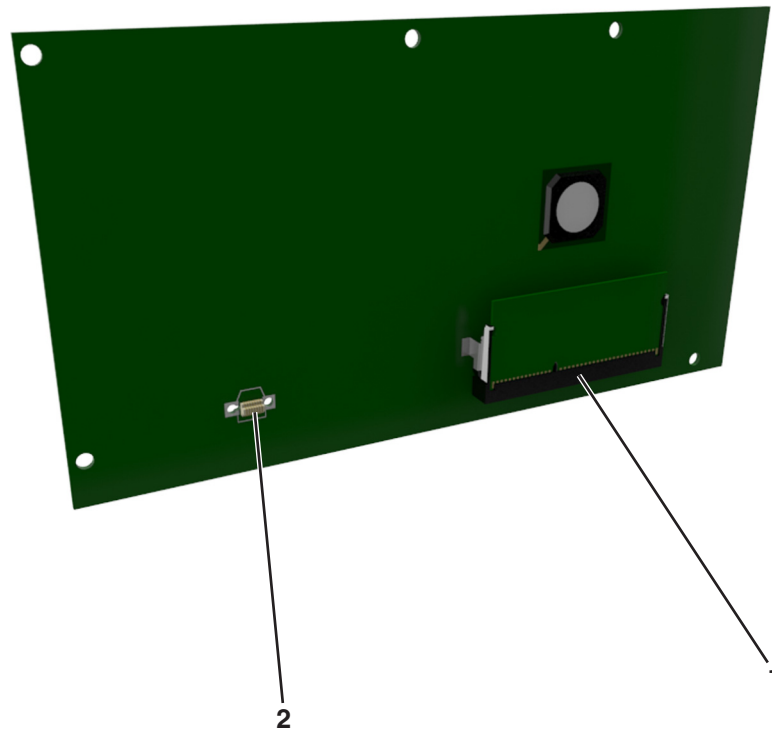

1	Connecteur de carte mémoire
2	Connecteur de carte en option

## Chargement du papier et des supports spéciaux

Le choix et la gestion du papier et des supports spéciaux peuvent affecter la fiabilité de l'impression des documents. Pour plus d'informations, reportez-vous aux rubriques « Réduction des risques de bourrage », page 184 et « Stockage du papier », page 120.

### Définition du type et du format de papier

1 A partir du panneau de commandes de l'imprimante, naviguez jusqu'à :

 >Paramètres >  >Menu papier >  >Format/Type de papier > 

2 Appuyez sur la flèche vers le bas ou vers le haut pour sélectionner le tiroir ou le chargeur, puis appuyez sur .

3 Appuyez sur la touche haut ou bas pour sélectionner le format du papier, ensuite pressez .

4 Appuyez sur la touche haut ou bas pour sélectionner le type de papier par défaut pour l'imprimante, puis sur  pour modifier les paramètres.

### Configuration des paramètres de papier Universel

Le format papier Universel est un paramètre défini par l'utilisateur qui permet d'imprimer sur des formats de papier qui ne sont pas prédéfinis dans les menus de l'imprimante.

**Remarques :**

- Le plus petit format Universel pris en charge est 6 x 127 mm (3 x 5 pouces). Il n'est pris en charge qu'à partir du dispositif d'alimentation polyvalent.
- Le plus grand format Universel pris en charge est 216 x 355,6 mm (8,5 x 14 pouces). Il est pris en charge à partir de toutes les sources d'alimentation.

**1** A partir du panneau de commandes de l'imprimante, naviguez jusqu'à :

 > Paramètres >  > Menu papier >  > Installation Universel >  > Unités de mesure >  >  
 sélectionner une unité de mesure > 

**2** Sélectionnez **Largeur portrait** ou **Hauteur portrait**>, puis appuyez sur .

**3** Appuyez sur la touche gauche ou droite pour modifier le paramètre, puis appuyez sur .

## Utilisation du réceptacle standard et de la butée

Le réceptacle standard peut contenir jusqu'à 150 feuilles de papier 75 g/m<sup>2</sup>. Il réceptionne les impressions face vers le bas. Le réceptacle standard dispose d'une butée qui empêche le papier de glisser vers l'avant de l'imprimante.

Pour ouvrir la butée, tirez-la droit vers vous.

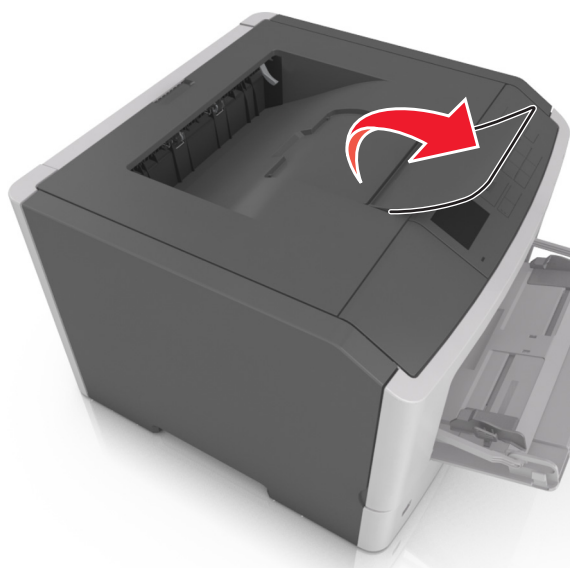

**Remarque :** Fermez la butée lorsque vous déplacez l'imprimante.

## Chargement des tiroirs

 **AVERTISSEMENT—RISQUE DE BLESSURE :** Pour réduire le risque d'instabilité de l'appareil, chargez chaque bac séparément. Laissez tous les bacs fermés aussi longtemps que vous ne les utilisez pas.

**1** Retirez complètement le bac.

**Remarque :** Ne retirez pas les bacs lorsqu'un t est en cours d'impression ou lorsque le message **Occupé** apparaît à l'écran de l'imprimante. Vous risqueriez de provoquer des bourrages.



- 2 Pincez le taquet du guide de largeur et glissez-le jusqu'à la position correspondant au format du papier que vous chargez

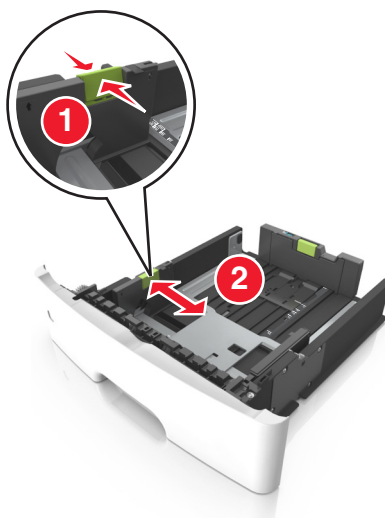

- 3 Déverrouillez le guide de longueur. Pincez le taquet du guide de longueur et glissez-le jusqu'à la position correspondant au format du papier que vous chargez.

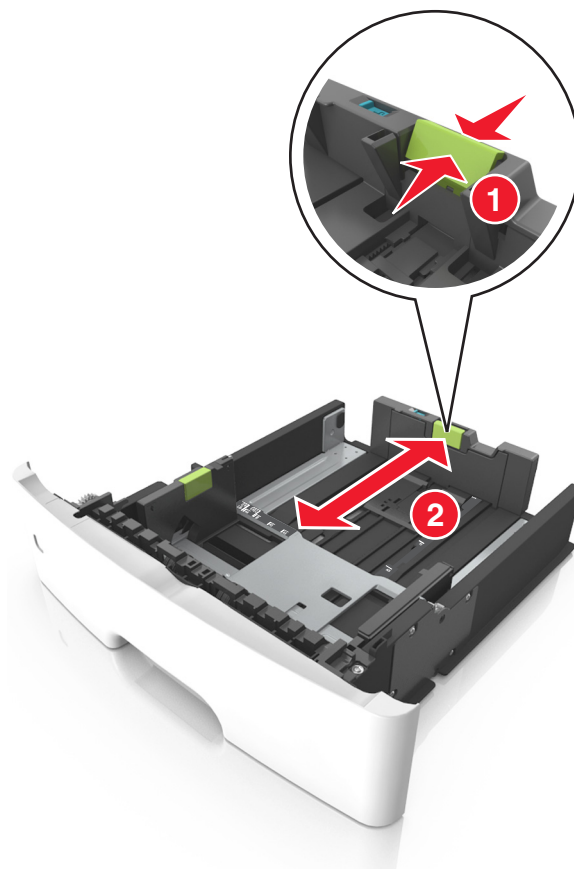

**Remarques :**

- Avec certains formats de papier tels que les formats Lettre, Légal et A4, pincez le taquet du guide de longueur et faites-le glisser vers l'arrière de façon à l'ajuster à la longueur du papier.
- Lorsque vous chargez du papier de format Légal, le guide de longueur dépasse de la base et expose le papier à la poussière. Pour protéger le papier contre la poussière, vous pouvez acheter séparément un couvercle anti-poussière. Pour plus d'informations, contactez l'assistance clientèle.
- Si vous chargez du papier de format A6 dans le tiroir standard, pincez le taquet du guide de longueur et glissez-le vers le centre du tiroir, sur la position du format A6.
- Assurez-vous que les guides de largeur et de longueur sont alignés sur les repères de format de papier, sur le dessous du tiroir.

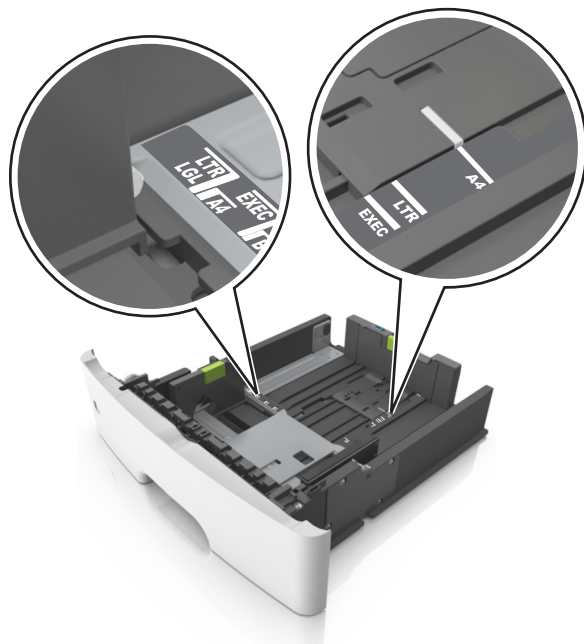

4 Déramez les feuilles pour les détacher, puis ventilez-les. Ne pliez pas le papier et ne le froissez pas. Egalisez les bords sur une surface plane.

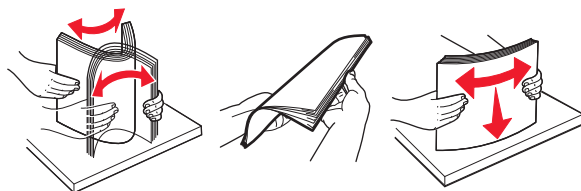

5 Chargez la pile de papier.

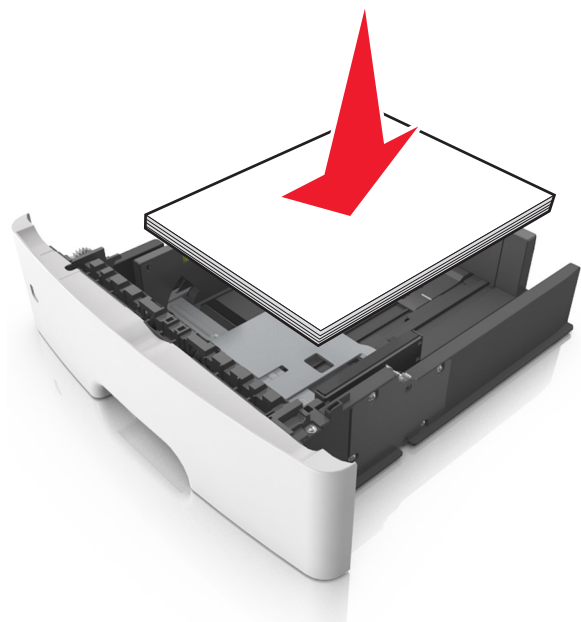

**Remarques :**

- Chargez le papier recyclé ou préimprimé en orientant la face à imprimer vers le bas.
- Placez le papier préperforé en orientant les trous sur le bord supérieur vers l'avant du tiroir.
- Chargez le papier à en-tête face vers le bas, en orientant le bord supérieur de la feuille vers l'avant du tiroir. Pour l'impression recto verso, chargez le papier à en-tête face à imprimer vers le haut, le bord inférieur de la feuille étant dirigé vers l'avant du tiroir.
- Vérifiez que le papier n'atteint pas le repère de chargement maximal indiqué sur le bord du guide de largeur.

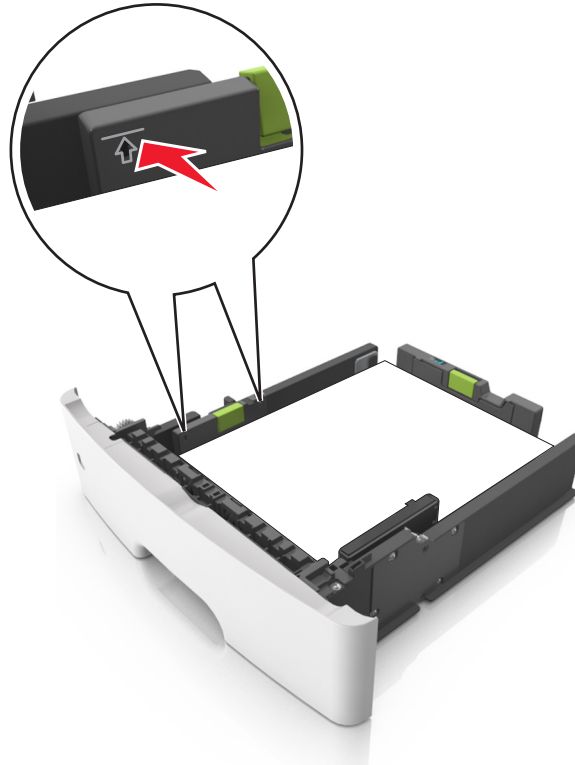



6 Insérez le bac.



7 A partir du panneau de commandes de l'imprimante, définissez le format et le type de papier dans le menu Papier de manière à ce qu'ils correspondent au papier chargé dans le tiroir.

**Remarque :** Réglez le format et le type de papier corrects afin d'éviter les problèmes de bourrage papier et de qualité d'impression.

## Alimentation du chargeur multifonction

Utilisez le dispositif d'alimentation polyvalent lorsque vous imprimez sur différents types et formats de papier ou sur du papier spécial, notamment des bostols, des transparents, des étiquettes en papier et des enveloppes. Vous pouvez également l'utiliser pour des travaux d'impression d'une seule page sur du papier à en-tête.

1 Ouvrez le chargeur multifonction.

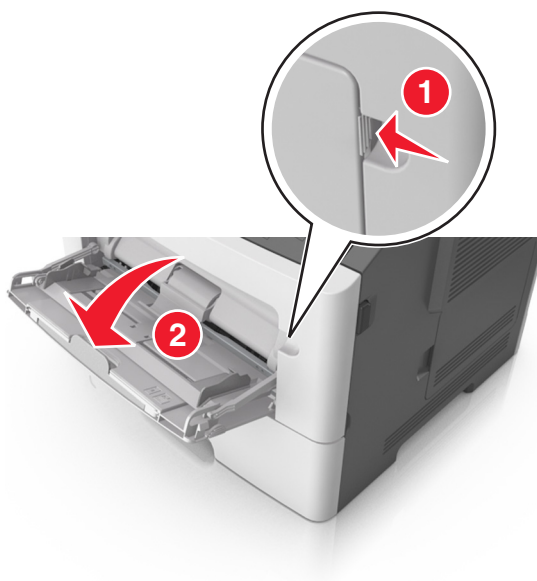

- a** Tirez le prolongateur du chargeur multifonction.



- b** Tirez délicatement le prolongateur pour agrandir et ouvrir complètement le dispositif d'alimentation polyvalent.



- 2** Pincez la patte du guide de largeur gauche, puis déplacez les guides de façon à les ajuster au format du papier que vous chargez.

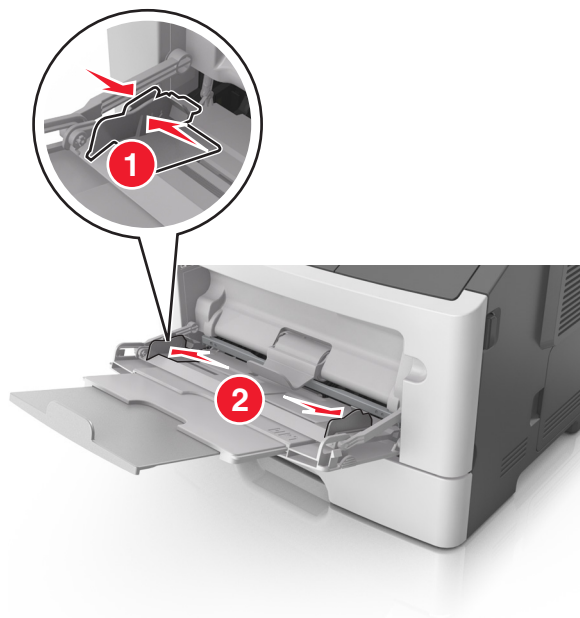

### 3 Préparez le papier ou les supports spéciaux à charger.

- Déramez les feuilles de papier pour les assouplir, puis ventilez-les. Ne pliez pas le papier et ne le froissez pas. Egalisez les bords sur une surface plane.

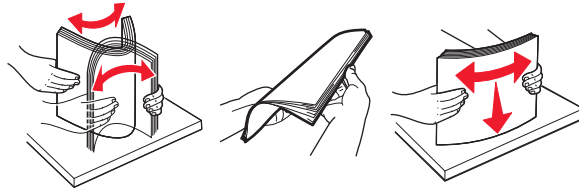

- Tenez les transparents par les bords. Déramez la pile de transparents pour les assouplir, puis ventilez-les. Egalisez les bords sur une surface plane.

**Remarque :** Evitez de toucher la face d'impression des transparents. Attention à ne pas les rayer.

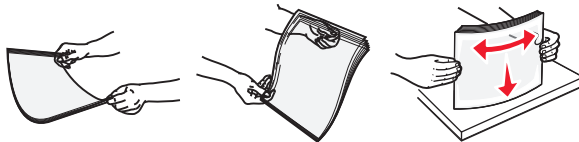

- Déramez la pile d'enveloppes pour les assouplir, puis ventilez-les. Egalisez les bords sur une surface plane.



### 4 Chargez le papier ou le support spécial.

**Remarque :** Veillez à ce que le papier ou le support spécial ne dépasse le repère de chargement maximal situé sur les guide-papier. Tout chargement excessif peut provoquer des brouillages.

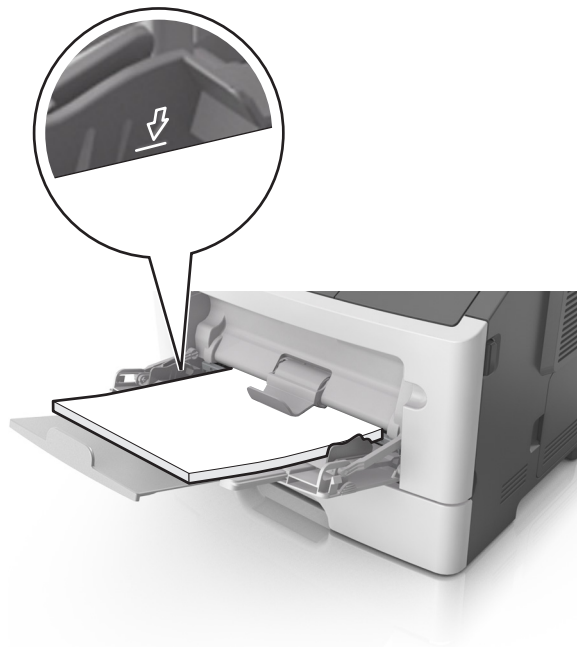

- Chargez le papier, les brouillons et les transparents en positionnant la face imprimable recommandée vers le haut, bord supérieur en premier. Pour plus d'informations sur le chargement des transparents, reportez-vous à leur emballage.



- Chargez le papier à en-tête, face à imprimer vers le haut et bord supérieur en premier. Pour l'impression recto verso, chargez le papier à en-tête face à imprimer vers le bas et bord inférieur en premier.



- Chargez les enveloppes rabat vers la gauche, face imprimable vers le bas.



**Attention — Dommages potentiels :** n'utilisez jamais d'enveloppes avec timbre, agrafe, fermoir, fenêtre, revêtement intérieur couché ou bande autocollante. Ces enveloppes peuvent endommager sérieusement l'imprimante.

- 5 A partir du panneau de commandes de l'imprimante, définissez le format et le type du papier dans le menu Papier de manière à ce qu'ils correspondent au papier ou au papier spécial qui est chargé dans le dispositif d'alimentation polyvalent.

## Chaînage et annulation du chaînage de tiroirs

### Chaînage et annulation du chaînage de bacs

- 1 Ouvrez un navigateur Web, puis tapez l'adresse IP de l'imprimante dans le champ d'adresse.

**Remarques :**

- Voir l'adresse IP de l'imprimante sur le panneau de commandes de l'imprimante dans la section TCP/IP du menu Réseau/Ports. L'adresse IP apparaît sous la forme de quatre séries de chiffres séparées par des points, par exemple 123.123.123.123.
- Si vous utilisez un serveur proxy, désactivez-le temporairement pour charger correctement la page Web.

**2** Cliquez sur **Paramètres >Menu papier**.

**3** Modifier les paramètres de format et de type de papier pour les bacs que vous chaîne.

- Pour chaîner des bacs, assurez-vous que le format et le type de papier du bac correspondent à ceux de l'autre bac.
- Pour annuler le chaînage de bacs, assurez-vous que le format et le type de papier du bac ne correspondent *pas* à ceux de l'autre bac.

**4** Cliquez sur **Envoyer**.

**Remarque :** Vous pouvez également modifier le format et le type de papier à l'aide du panneau de commandes de l'imprimante. Pour plus d'informations, reportez-vous à la section « Définition du type et du format de papier », page 43.

**Attention — Dommages potentiels :** Le papier chargé dans le bac doit correspondre au type de papier utilisé par l'imprimante. La température de l'unité de fusion varie en fonction du type de papier spécifié. Des problèmes d'impression peuvent survenir si les paramètres ne sont pas correctement configurés.

## Création d'un nom personnalisé pour un type de papier

### Utilisation d'Embedded Web Server

**1** Ouvrez un navigateur Web, puis tapez l'adresse IP de l'imprimante dans le champ d'adresse.

**Remarques :**

- Dans la section TCP/IP du menu Réseau/Ports, affichez l'adresse IP. L'adresse IP apparaît sous la forme de quatre séries de chiffres séparées par des points, par exemple 123.123.123.123.
- Si vous utilisez un serveur proxy, désactivez-le temporairement pour charger correctement la page Web.

**2** Cliquez sur **Paramètres >Menu papier >Noms personnalisés**.

**3** Sélectionnez un nom personnalisé, puis saisissez un nouveau nom de type de papier personnalisé.

**4** Cliquez sur **Envoyer**.

**5** Cliquez sur **Types personnalisés**, puis vérifiez si le nom personnalisé a été remplacé par le nouveau nom de type de papier personnalisé.

### A partir du panneau de commandes de l'imprimante

**1** A partir du panneau de commandes de l'imprimante, allez sur :

 >Paramètres >  >Menu Papier >  >Noms personnalisés

**2** Sélectionnez un nom personnalisé, puis saisissez un nouveau nom de type de papier personnalisé.

- 3 Appuyez sur .
- 4 Appuyez sur **Types personnalisés**, puis vérifiez si le nom personnalisé a été remplacé par le nouveau nom de type de papier personnalisé.

## Attribution d'un type de papier personnalisé

### Utilisation d'Embedded Web Server

- 1 Ouvrez un navigateur Web, puis tapez l'adresse IP de l'imprimante dans le champ d'adresse.

#### Remarques :

- Dans la section TCP/IP du menu Réseau/Ports, affichez l'adresse IP. L'adresse IP apparaît sous la forme de quatre séries de chiffres séparées par des points, par exemple 123.123.123.123.
- Si vous utilisez un serveur proxy, désactivez-le temporairement pour charger correctement la page Web.

- 2 Cliquez sur **Paramètres >Menu papier >Types personnalisés**.
- 3 Sélectionnez un nom de type de papier personnalisé, puis sélectionnez un type de papier.

**Remarque :** Papier correspond au paramètre usine pour tous les noms personnalisés définis par l'utilisateur.

- 4 Cliquez sur **Envoyer**.

### A partir du panneau de commandes de l'imprimante

- 1 A partir du panneau de commandes de l'imprimante, allez sur :

 >Paramètres >  >Menu Papier >  >Types personnalisés

- 2 Sélectionnez un nom de type de papier personnalisé, puis sélectionnez un type de papier.

**Remarque :** Papier correspond au paramètre usine pour tous les noms personnalisés définis par l'utilisateur.

- 3 Appuyez sur .

## Impression

### Impression d'un document

#### Impression d'un document

- 1 A partir du menu Papier sur le panneau de commandes de l'imprimante, définissez les paramètres Type et format de papier de manière à ce qu'ils correspondent au papier chargé.
- 2 Lancez la tâche d'impression :

#### Pour les utilisateurs Windows

- a Un document étant ouvert, cliquez sur **Fichier >Impression**.
- b Cliquez sur **Propriétés, Préférences, Options, ou Configuration**.

- c Réglez les paramètres, si nécessaire.
- d Cliquez sur **OK >Impression**.

#### **Pour les utilisateurs Macintosh**

- a Personnalisez les paramètres dans la boîte de dialogue Configuration page, si nécessaire :
  - 1 Le document étant ouvert, cliquez sur **Fichier >Configuration page**.
  - 2 Choisissez le format de papier ou créez un format personnalisé correspondant au papier chargé.
  - 3 Cliquez sur **OK**.
- b Personnalisez les paramètres dans la boîte de dialogue Configuration page, si nécessaire :
  - 1 Un document étant ouvert, cliquez sur **Fichier >Impression**  
Au besoin, cliquez sur le triangle de développement pour afficher davantage d'options.
  - 2 A partir de la boîte de dialogue Impression et des menus contextuels, réglez les paramètres si nécessaire.  
**Remarque** : Pour l'impression sur un type de papier spécifique, réglez les paramètres de type de papier de manière à ce qu'ils correspondent au papier chargé ou sélectionnez le tiroir ou le chargeur approprié.
  - 3 Cliquez sur **Impression**.

## **Réglage de l'intensité du toner**

### **Utilisation d'Embedded Web Server**

- 1 Ouvrez un navigateur Web, puis tapez l'adresse IP de l'imprimante dans le champ d'adresse.

#### **Remarques :**

- Dans la section TCP/IP du menu Réseau/Ports, affichez l'adresse IP. L'adresse IP apparaît sous la forme de quatre séries de chiffres séparées par des points, par exemple 123.123.123.123.
- Si vous utilisez un serveur proxy, désactivez-le temporairement pour charger correctement la page Web.

- 2 Cliquez sur **Paramètres >Paramètres d'impression >Menu qualité >Intensité toner**.
- 3 Réglez l'intensité du toner, puis cliquez sur **Envoyer**.

### **A partir du panneau de commandes de l'imprimante**

- 1 A partir du panneau de commandes de l'imprimante, allez sur :

 >Paramètres >  >Paramètres d'impression >  >Menu qualité >  >Intensité toner

- 2 Réglez l'intensité du toner, puis appuyez sur .

## Impression à partir d'un lecteur flash

### Impression à partir d'un lecteur flash

#### Remarques :

- Avant d'imprimer un fichier PDF chiffré, vous serez invité à entrer le mot de passe du fichier à partir du panneau de commande.
- Vous ne pouvez pas imprimer des fichiers si vous ne disposez pas des autorisations nécessaires d'impression.

**1** Insérez un lecteur flash dans le port USB.



#### Remarques :

- Une icône de lecteur flash apparaît sur le panneau de commandes de l'imprimante et dans l'icône des travaux suspendus lorsqu'un lecteur flash est inséré.
- Si vous insérez le lecteur flash alors que l'imprimante nécessite une intervention (en cas de bouchage, par exemple), il risque d'être ignoré.
- Si vous insérez le lecteur flash pendant que l'imprimante traite d'autres travaux d'impression, le message **Occupée** s'affiche. Une fois le traitement de ces travaux d'impression terminé, vous devez afficher la liste des travaux suspendus pour imprimer des documents à partir du lecteur flash.

**Attention — Dommages potentiels :** Ne touchez pas la zone de l'imprimante ou du lecteur flash indiquée lorsque des opérations d'impression, de lecture ou d'écriture sont en cours à partir du périphérique. Vous risquez de perdre des données.



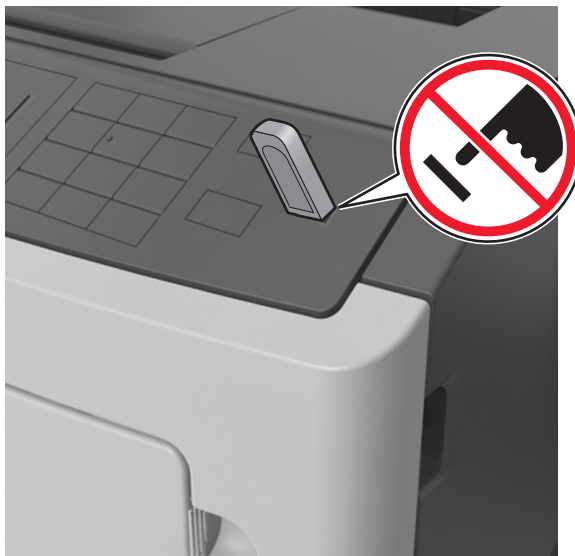

2 Dans le panneau de commandes de l'imprimante, sélectionnez le document à imprimer.

3 Appuyez sur la flèche gauche ou droite pour spécifier le nombre de copies à imprimer, puis appuyez sur **OK**.

**Remarques :**

- Ne retirez pas le lecteur flash du port USB avant que le document ne soit imprimé.
- Si vous laissez le lecteur flash dans l'imprimante après avoir quitté le premier écran du menu USB, accédez aux travaux suspendus à partir du panneau de commandes de l'imprimante pour imprimer des fichiers depuis le lecteur flash.

### Lecteurs flash et types de fichiers pris en charge

lecteur flash	Type de fichier
<ul style="list-style-type: none"> <li>• Lexar JumpDrive 2.0 Pro (tailles 256 Mo, 512 Mo ou 1 Go)</li> <li>• SanDisk Cruzer Mini (256 Mo, 512 Mo ou 1 Go)</li> </ul> <p><b>Remarques :</b></p> <ul style="list-style-type: none"> <li>• Les lecteurs flash USB à grande vitesse doivent prendre en charge la norme pleine vitesse. Les périphériques USB à faible vitesse ne sont pas pris en charge.</li> <li>• Les lecteurs flash USB doivent prendre en charge le système de fichiers FAT (File Allocation Tables). Les lecteurs formatés avec NTFS (New Technology File System) ou n'importe quel autre système de fichiers ne sont pas pris en charge.</li> </ul>	<p>Documents :</p> <ul style="list-style-type: none"> <li>• .pdf</li> <li>• .xps</li> </ul> <p>Images :</p> <ul style="list-style-type: none"> <li>• .dcm</li> <li>• .gif</li> <li>• .JPEG ou .jpg</li> <li>• .bmp</li> <li>• .pcx</li> <li>• .TIFF ou .tif</li> <li>• .png</li> </ul>

## Impression de travaux confidentiels et suspendus

### Stockage des travaux d'impression dans l'imprimante

1 A partir du panneau de commandes de l'imprimante, naviguez jusqu'à :



2 Sélectionnez un type de tâche.

Utiliser	Pour
Expiration des travaux confidentiels	Conserver les travaux d'impression dans l'ordinateur jusqu'à ce que vous entriez le code PIN à partir du panneau de commandes de l'imprimante. <b>Remarque :</b> le code PIN est défini depuis l'ordinateur. Il doit comporter quatre chiffres compris entre 0 et 9.
PIN non valide maximum	Limiter le nombre de codes PIN non valides qu'il est possible de saisir. <b>Remarque :</b> Lorsque le nombre limite est atteint, les travaux d'impression correspondant au nom d'utilisateur et au code PIN sont supprimés.
Répéter. expir. travail	Imprimer et stocker les travaux d'impression dans la mémoire de l'imprimante.
Différer expir. travail	Stocker les travaux d'impression pour une impression ultérieure. <b>Remarque :</b> Les travaux d'impression sont conservés jusqu'à ce que vous les supprimiez du menu Travaux suspendus.
Vérifier expir. travail	Imprimer une copie du travail d'impression et conserver les autres copies dans l'imprimante. Cette option permet de vérifier si la première copie est satisfaisante. <b>Remarque :</b> Le travail d'impression est automatiquement supprimé de la mémoire de l'imprimante une fois que toutes les copies sont imprimées.
<b>Remarques :</b> <ul style="list-style-type: none"> <li>• Les travaux de type Confidentiel, Répéter, Différer et Vérifier l'impression sont supprimés si l'imprimante nécessite davantage de mémoire pour traiter des travaux suspendus supplémentaires.</li> <li>• Vous pouvez configurer l'imprimante pour stocker les travaux d'impression dans sa mémoire jusqu'à ce que vous les démarriez à partir du panneau de commandes de l'imprimante.</li> <li>• Tous les travaux d'impression que l'utilisateur peut lancer depuis l'imprimante sont appelés des <i>travaux suspendus</i>.</li> </ul>	

3 Appuyez sur .

### Impression de travaux confidentiels et suspendus

**Remarque :** les travaux d'impression confidentiels et vérifiés sont automatiquement supprimés de la mémoire à la fin de l'impression. Les travaux d'impression répétés et différés sont conservés par l'imprimante jusqu'à ce que vous décidiez de les supprimer.

#### Pour les utilisateurs Windows

- 1 Un document étant ouvert, cliquez sur **Fichier > Impression**.
- 2 Cliquez sur **Propriétés, Préférences, Options, ou Configuration**.
- 3 Cliquez sur **Impression et conserver**.





- 4 Sélectionnez le type de travail d'impression (Confidentiel, Différer l'impression, Répéter l'impression ou Vérifier l'impression), puis attribuez un nom d'utilisateur. Pour un travail d'impression confidentiel, entrez également un code PIN à 4 chiffres.
- 5 Cliquez sur **OK** ou sur **Impression**.
- 6 A partir du panneau de commandes, lancez le travail d'impression.
  - Pour les travaux d'impression confidentiels, accédez à :  
**Tâches suspendues** > sélectionnez votre nom d'utilisateur > **Travaux confidentiels** > entrez le PIN > sélectionnez le travail d'impression > spécifiez le nombre de copies > **Impression**
  - Pour les autres travaux d'impression, accédez à :  
**Tâches suspendues** > sélectionnez votre nom d'utilisateur > sélectionnez le travail d'impression > spécifiez le nombre de copies > **Impression**

### Pour les utilisateurs Macintosh

- 1 Un document étant ouvert, cliquez sur **Fichier > Impression**  
Au besoin, cliquez sur le triangle de développement pour afficher davantage d'options.
- 2 A partir des options d'impression ou du menu contextuel Copies & pages, choisissez l'option **Routage du travail**.
- 3 Sélectionnez le type de travail d'impression (Confidentiel, Différer l'impression, Répéter l'impression ou Vérifier l'impression), puis attribuez un nom d'utilisateur. Pour un travail d'impression confidentiel, entrez également un code PIN à 4 chiffres.
- 4 Cliquez sur **OK** ou sur **Impression**.
- 5 A partir du panneau de commandes, lancez le travail d'impression :
  - Pour les travaux d'impression confidentiels, accédez à :  
**Tâches suspendues** > sélectionnez votre nom d'utilisateur > **Travaux confidentiels** > entrez le PIN > sélectionnez le travail d'impression > spécifiez le nombre de copies > **Impression**
  - Pour les autres travaux d'impression, accédez à :  
**Tâches suspendues** > sélectionnez votre nom d'utilisateur > sélectionnez le travail d'impression > spécifiez le nombre de copies > **Impression**

## Impression de pages d'informations

### Impression de la liste des échantillons de polices

- 1 A partir du panneau de commandes de l'imprimante, parcourez :  
 > Paramètres >  > Rapports >  > Impression polices
- 2 Appuyez sur la flèche vers le haut ou vers le bas pour sélectionner un paramètre de police.
- 3 Appuyez sur .

**Remarque :** Les polices PDS n'apparaissent que lorsque le flux de données PDS est activé.

### Impression de la liste des répertoires



A partir du panneau de commandes de l'imprimante, parcourez :



**Remarque :** L'élément du menu Imprimer répertoire s'affiche uniquement lorsque la carte de mémoire flash en option ou le disque dur de l'imprimante, formaté et non défectueux est installé.

## Annulation d'un travail d'impression

### Annulation d'un travail d'impression depuis le panneau de commandes de l'imprimante

Appuyez sur la touche  >  du panneau de commandes de l'imprimante.

### Annulation d'un travail d'impression depuis l'ordinateur

#### Pour les utilisateurs Windows

- 1 Ouvrez le dossier Imprimantes.
  - a Cliquez sur  ou sur **Démarrer**, puis sur **Exécuter**.
  - b Dans la boîte de dialogue Démarrer Recherche ou Exécuter, saisissez **contrôler les imprimantes**.
  - c Appuyez sur **Entrée** ou cliquez sur **OK**.
- 2 Cliquez deux fois sur cette icône.
- 3 Sélectionnez le travail d'impression à annuler.
- 4 Cliquez sur **Supprimer**.

#### Pour les utilisateurs Macintosh

- 1 Depuis le menu Pomme, accédez à l'une des options suivantes :
  - **Préférences système > Imprimantes et scanners** > sélectionnez une imprimante > **Ouvrir la file d'attente d'impression**
  - **Préférences système > Imprimantes et télécopieurs** > sélectionnez une imprimante > **Ouvrir la file d'attente d'impression**
- 2 Dans la fenêtre d'imprimante, sélectionnez le travail d'impression à annuler, puis cliquez sur **Supprimer**.

## Gestion de votre imprimante

### Recherche d'informations sur l'administrateur et la mise en réseau avancée

Ce chapitre traite des tâches de support administratif de base à l'aide d'Embedded Web Server. Pour des tâches de support système avancées, reportez-vous au *Guide de mise en réseau* sur le CD *Logiciel et documentation* ou au *Guide de l'administrateur d'Embedded Web Server* sur le site Web Lexmark à l'adresse <http://support.lexmark.com>.

### Consultation de l'écran virtuel

- 1 Ouvrez un navigateur Web, puis tapez l'adresse IP de l'imprimante dans le champ d'adresse.

**Remarques :**

- Dans la section TCP/IP du menu Réseau/Ports, affichez l'adresse IP. L'adresse IP apparaît sous la forme de quatre séries de chiffres séparées par des points, par exemple 123.123.123.123.
- Si vous utilisez un serveur proxy, désactivez-le temporairement pour charger correctement la page Web.

**2** Consultez l'écran virtuel qui apparaît dans l'angle supérieur gauche de votre ordinateur.

L'écran virtuel fonctionne comme un écran qui serait relié au panneau de commandes de l'imprimante.

## Configuration de notifications de fournitures à l'aide du serveur Web incorporé

Vous pouvez choisir la manière dont vous souhaitez être alerté lorsque le niveau des fournitures est presque bas, bas, très bas ou totalement épuisé en définissant des alertes sélectionnables.

**Remarques :**

- Des alertes sélectionnables peuvent être définies sur la cartouche de toner, l'unité de traitement d'images et le kit de maintenance.
- Toutes les alertes sélectionnables peuvent être définies pour les niveaux de fournitures presque bas, bas et très bas. Toutes les alertes sélectionnables ne peuvent pas être définies pour le niveau des fournitures totalement épuisé. L'alerte sélectionnable par courrier électronique est possible pour tous les niveaux des fournitures.
- Le pourcentage de fourniture restante approximatif de déclenchement de l'alerte peut être défini sur certaines fournitures et pour certains niveaux.

**1** Ouvrez un navigateur Web, puis tapez l'adresse IP de l'imprimante dans le champ d'adresse.

**Remarques :**

- Dans la section TCP/IP du menu Réseau/Ports, affichez l'adresse IP. L'adresse IP apparaît sous la forme de quatre séries de chiffres séparées par des points, par exemple 123.123.123.123.
- Si vous utilisez un serveur proxy, désactivez-le temporairement pour charger correctement la page Web.

**2** Cliquez sur **Paramètres >Paramètres d'impression >Notifications fournitures**.

**3** Dans le menu déroulant de chaque fourniture, sélectionnez l'une des options de notification suivantes :

Notification	Description
Désactivé	Comportement normal de l'imprimante pour tous les consommables.
E-mail uniquement	L'imprimante génère un courrier électronique lorsque le niveau de la fourniture est atteint. L'état de la fourniture s'affiche sur la page de menus et la page d'état.
Avertissement	L'imprimante affiche le message d'avertissement et génère un courrier électronique sur l'état de la fourniture. L'imprimante ne s'arrête pas lorsque le niveau est atteint.
Arrêt réversible <sup>1</sup>	L'imprimante cesse de traiter les travaux lorsque le niveau de la fourniture est atteint et l'utilisateur doit appuyer sur un bouton pour poursuivre l'impression.
Arrêt irréversible <sup>1,2</sup>	L'imprimante s'arrête lorsque le niveau de la fourniture est atteint. La fourniture doit être remplacée pour poursuivre l'impression.

<sup>1</sup> L'imprimante génère un courrier électronique sur l'état de la fourniture lorsque les notifications de fournitures sont activées.

<sup>2</sup> L'imprimante s'arrête lorsque des fournitures sont épuisées avant de ne pas l'endommager.

**4** Cliquez sur **Envoyer**.

## Modification des paramètres d'impression confidentielle

**Remarque :** Cette fonction est disponible uniquement pour les imprimantes réseau et les imprimantes connectées à des serveurs d'impression.

1 Ouvrez un navigateur Web, puis tapez l'adresse IP de l'imprimante dans le champ d'adresse.

**Remarques :**

- Dans la section TCP/IP du menu Réseau/Ports, affichez l'adresse IP de l'imprimante. L'adresse IP apparaît sous la forme de quatre séries de chiffres séparées par des points, par exemple 123.123.123.123.
- Si vous utilisez un serveur proxy, désactivez-le temporairement pour charger correctement la page Web.

2 Cliquez sur **Configuration** >onglet **Autres paramètres** >**Sécurité** >**Config. impression confidentielle**.

3 Modifiez les paramètres :

- Définissez un nombre maximum de tentatives de saisie du code PIN. Lorsqu'un utilisateur dépasse le nombre maximum de tentatives autorisées, tous ses travaux d'impression sont supprimés.
- Définissez un délai d'expiration pour les travaux d'impression confidentiels. Lorsqu'un utilisateur n'imprime pas ses travaux dans le délai imparti, ceux-ci sont supprimés.

4 Enregistrez les paramètres modifiés.

## Copie des paramètres de l'imprimante sur d'autres imprimantes

**Remarque :** Cette fonction est disponible uniquement pour les imprimantes réseau.

1 Ouvrez un navigateur Web, puis tapez l'adresse IP de l'imprimante dans le champ d'adresse.

**Remarques :**

- Dans la section TCP/IP du menu Réseau/Ports, affichez l'adresse IP. L'adresse IP apparaît sous la forme de quatre séries de chiffres séparées par des points, par exemple 123.123.123.123.
- Si vous utilisez un serveur proxy, désactivez-le temporairement pour charger correctement la page Web.

2 Cliquez sur **Copier les paramètres de l'imprimante**.

3 Pour changer la langue, sélectionnez une langue dans la liste déroulante, puis cliquez sur **Cliquer ici pour ajouter une langue**.

4 Cliquez sur **Paramètres de l'imprimante**.

5 Saisissez les adresses IP des imprimantes source et cible dans leurs champs respectifs.

**Remarque :** Si vous souhaitez ajouter ou supprimer une imprimante cible, cliquez ensuite sur **Ajouter IP cible** ou **Supprimer IP cible**.

6 Cliquez sur **Copier les paramètres de l'imprimante**.

## Création d'un code PIN du panneau de commandes de l'imprimante.

Le menu Protection du panneau de commandes par code PIN vous permet de limiter l'accès aux menus à partir du panneau de commandes de l'imprimante. Pour limiter l'accès aux menus, créez un code PIN (Personal Identification Number), puis affectez-le à chaque menu.

1 Ouvrez un navigateur Web, puis tapez l'adresse IP de l'imprimante dans le champ d'adresse.

**Remarques :**

- L'adresse IP de l'imprimante figure dans la section TCP/IP du menu Réseau/Ports. L'adresse IP apparaît sous la forme de quatre séries de chiffres séparées par des points, par exemple 123.123.123.123.
- Si vous utilisez un serveur proxy, désactivez-le temporairement pour charger correctement la page Web.

**2** Cliquez sur **Paramètres >Sécurité >Protection du panneau par code PIN.**

**3** Dans les sections Créer PIN util. ou Créer PIN admin, entrez votre code PIN.

**Remarque :** Vous pouvez entrer jusqu'à 16 chiffre pour votre code PIN.

**4** Cliquez sur **Modifier.**

**5** Dans n'importe quel menu des sections Menus administrateur, Gestion ou Accès aux fonctions, sélectionnez **Prot par PIN util** ou **Prot par PIN admin** ou **Prot par PIN admin et PIN util.**

**Remarque :** Un code PIN administrateur vous permet toujours d'accéder à un menu affecté à l'aide d'un code PIN utilisateur.

**6** Cliquez sur **Envoyer.**

Si vous essayez d'accéder à un menu protégé par code PIN à partir du panneau de commandes de l'imprimante, l'imprimante exige la saisie du code PIN.

**Remarque :** Quand vous avez saisi le dernier chiffre du code PIN, n'oubliez pas d'appuyer pendant plus de trois secondes sur  sur le panneau de commandes de l'imprimante.

## Impression d'une page des paramètres de menu

L'impression de la page des paramètres de menus permet de visualiser les paramètres de menus actuels et de vérifier si les options de l'imprimante sont correctement définies.

A partir du panneau de configuration de l'imprimante, parcourez :

 >Paramètres >Rapports >  >Page des paramètres de menus > 

**Remarque :** Si vous n'avez pas modifié de paramètres de menu, la page des paramètres de menu liste alors tous les paramètres usine. Les paramètres enregistrés à partir des menus remplacent les paramètres usine par défaut *par les paramètres utilisateur par défaut*. Un paramètre utilisateur par défaut reste actif à moins d'accéder une nouvelle fois au menu, de sélectionner une autre valeur et de l'enregistrer

## Impression d'une page de configuration réseau

Si l'imprimante est en réseau, imprimez une page de configuration réseau pour vérifier la connexion réseau. Cette page permet également d'obtenir des informations importantes qui vous aident à configurer les impressions réseau.

- 1 A partir du panneau de commandes de l'imprimante, parcourez :



**Remarque :** Si un serveur d'impression interne en option est installé, le message **Réseau [x] page de configuration** s'affiche alors.

- 2 Vérifiez la première section de la page de configuration du réseau et assurez-vous que l'état est **Connecté**

Si l'état est **Non connectée**, il se peut que la connexion de réseau local ne soit pas activée ou que le câble réseau ne fonctionne pas correctement. Consultez un technicien de support système pour trouver une solution, puis imprimez une nouvelle page de configuration réseau.

## Vérification de l'état des pièces et fournitures

Lorsqu'une fourniture doit être remplacée ou qu'une opération de maintenance est nécessaire, un message apparaît sur l'écran de l'imprimante.

### Vérification de l'état des pièces et fournitures à partir du panneau de commandes de l'imprimante

A partir du panneau de commandes de l'imprimante, naviguez jusqu'à :



### Vérification de l'état des pièces et fournitures à partir du serveur Web incorporé

**Remarque :** Vérifiez que l'ordinateur et l'imprimante sont connectés au même réseau.

- 1 Ouvrez un navigateur Web, puis tapez l'adresse IP de l'imprimante dans le champ d'adresse.

**Remarques :**

- Dans la section TCP/IP du menu Réseau/Ports, affichez l'adresse IP. L'adresse IP apparaît sous la forme de quatre séries de chiffres séparées par des points, par exemple 123.123.123.123.
- Si vous utilisez un serveur proxy, désactivez-le temporairement pour charger correctement la page Web.

- 2 Cliquez sur **Etat du périphérique >Plus de détails**.





## Economie d'énergie

### Utilisation du mode Eco

Utilisez le mode Eco pour sélectionner rapidement une ou plusieurs manières de réduire l'impact de votre imprimante sur l'environnement.

- 1 A partir du panneau de commandes de l'imprimante, parcourez :



 >Paramètres >Paramètres >  >Paramètres généraux >  >Mode éco >  > sélectionnez un paramètre

Utilisation	Pour
Hors fonction	Utiliser les paramètres usine par défaut pour tous les paramètres associés au mode Eco. Ce paramètre prend en charge les spécifications de performance de votre imprimante.
Energie	Réduire la consommation d'énergie, notamment quand l'imprimante est inactive. <ul style="list-style-type: none"> <li>• Les moteurs de l'imprimante ne démarrent pas avant qu'un travail soit prêt pour l'impression. Vous constaterez peut-être un bref délai avant l'impression de la première page.</li> <li>• L'imprimante entre en mode Veille après une minute d'inactivité.</li> </ul>
Energie/Papier	Utiliser tous les paramètres associés aux modes Energie et Papier.
Papier normal	<ul style="list-style-type: none"> <li>• Activer la fonction Recto verso automatique.</li> <li>• Désactiver les fonctions de journal d'impression.</li> </ul>

2 Appuyez sur .

## Réduction du bruit de l'imprimante

Utilisez le mode silencieux pour réduire le bruit de l'imprimante.

1 A partir du panneau de commandes de l'imprimante, naviguez jusqu'à :

 >Paramètres >Paramètres >  >Paramètres généraux >  >Mode silencieux > 

2 Sélectionnez le paramètre souhaité.

Utiliser	Pour
En fonction	Réduire le bruit de l'imprimante. <b>Remarques :</b> <ul style="list-style-type: none"> <li>• La vitesse de traitement des travaux d'impression sera réduite.</li> <li>• Les moteurs de l'imprimante ne démarrent pas avant qu'un document soit prêt pour l'impression. Il y a un bref délai avant l'impression de la première page.</li> </ul>
Eteinte	Utiliser les paramètres usine par défaut. <b>Remarque :</b> Ce paramètre prend en charge les spécifications de performance de l'imprimante.

3 Appuyez sur .

## Réglage du Mode veille

Pour économiser de l'énergie, réduisez le délai avant la mise en veille de l'imprimante. Sélectionnez une valeur entre 1 et 120. 30 minutes correspond au paramètre usine.

**Remarque :** L'imprimante continue d'accepter les travaux d'impression lorsqu'elle est en mode Veille.

### Utilisation d'Embedded Web Server

1 Ouvrez un navigateur Web, puis tapez l'adresse IP de l'imprimante dans le champ d'adresse.

**Remarques :**

- Dans la section TCP/IP du menu Réseau/Ports, affichez l'adresse IP. L'adresse IP apparaît sous la forme de quatre séries de chiffres séparées par des points, par exemple 123.123.123.123.
- Si vous utilisez un serveur proxy, désactivez-le temporairement pour charger correctement la page Web.

2 Accédez à :

**Paramètres > Paramètres généraux > Délais**

3 Dans le champ Mode Veille, indiquez le délai d'attente avant la mise en veille de l'imprimante.

4 Cliquez sur **Envoyer**.

**A partir du panneau de commandes de l'imprimante**

1 A partir du panneau de commandes de l'imprimante, allez sur :



2 Dans le champ Mode Veille, indiquez le délai d'attente (en minutes) avant la mise en veille de l'imprimante.

3 Appuyez sur .

**Utilisation du mode Hibernation**

Le mode Hibernation est un mode de consommation électrique ultra-basse. Lorsqu'ils fonctionnent en mode Hibernation, tous les autres systèmes et périphériques sont éteints en toute sécurité.

**Remarques :**

- Veillez à ce que l'imprimante quitte le mode Hibernation avant d'envoyer un travail d'impression. L'imprimante quitte le mode Hibernation lors d'une réinitialisation matérielle ou de l'appui prolongé sur le bouton Veille.
- Le mode Hibernation peut être planifié. Pour plus d'informations, reportez-vous à la section « Utilisation de l'option Progr. modes alim. », page 68.
- Si l'imprimante est en mode Hibernation, Embedded Web Server est désactivé.

**Utilisation d'Embedded Web Server**

1 Ouvrez un navigateur Web, puis tapez l'adresse IP de l'imprimante dans le champ d'adresse.

**Remarques :**

- L'adresse IP de l'imprimante figure dans la section TCP/IP du menu Réseau/Ports. L'adresse IP apparaît sous la forme de quatre séries de chiffres séparées par des points, par exemple 123.123.123.123.
- Si vous utilisez un serveur proxy, désactivez-le temporairement pour charger correctement la page Web.

2 Cliquez **Paramètres > Paramètres généraux > Paramètres du bouton Veille**.

3 Dans le menu déroulant « Appuyer sur le bouton Veille » ou « Maintenir le bouton Veille enfoncé », sélectionnez **Hibernation**.

4 Cliquez sur **Envoyer**.

### A partir du panneau de commandes de l'imprimante

1 A partir du panneau de commandes de l'imprimante, naviguez jusqu'à :



2 Appuyez sur les flèches jusqu'à ce que **Appuyer sur le bouton Veille** ou **Maintenir le bouton Veille enfoncé** apparaisse, puis appuyez sur

3 Appuyez sur les flèches jusqu'à ce que **Hibernation** s'affiche, puis appuyez sur

#### Remarques :

- Lorsque Appuyer sur le bouton Veille est défini sur Hibernation, une brève pression sur le bouton Veille entraîne le passage de l'imprimante en mode Hibernation.
- Lorsque Maintenir le bouton Veille enfoncé est défini sur Hibernation, une pression prolongée sur le bouton Veille entraîne le passage de l'imprimante en mode Hibernation.

### Définition du Délai d'hibernation

Délai d'hibernation permet de fixer la durée entre le traitement d'un travail d'impression et le passage de l'imprimante en mode Economie énergie.

#### Utilisation d'Embedded Web Server

1 Ouvrez un navigateur Web, puis tapez l'adresse IP de l'imprimante dans le champ d'adresse.

#### Remarques :

- L'adresse IP de l'imprimante figure dans la section TCP/IP du menu Réseau/Ports. L'adresse IP apparaît sous la forme de quatre séries de chiffres séparées par des points, par exemple 123.123.123.123.
- Si vous utilisez un serveur proxy, désactivez-le temporairement pour charger correctement la page Web.

2 Cliquez sur **Paramètres > Paramètres généraux > Délais**.

3 Dans le menu Délai d'hibernation, sélectionnez le nombre d'heures, de jours, de semaines ou de mois que l'imprimante doit attendre avant de passer en mode Economie énergie.

4 Cliquez sur **Envoyer**.

### A partir du panneau de commandes de l'imprimante

1 A partir du panneau de commandes de l'imprimante, naviguez jusqu'à :

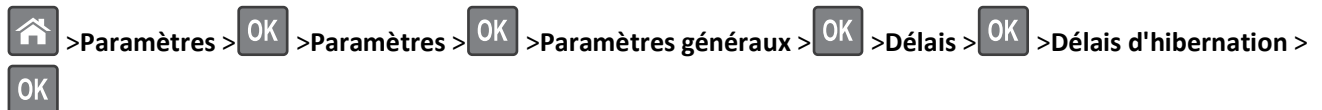

2 Sélectionnez la durée entre le traitement d'un travail d'impression et le passage de l'imprimante en mode Hibernation.

3 Appuyez sur

## Utilisation de l'option Progr. modes alim.

L'option Progr. modes alim. vous permet de planifier le passage de l'imprimante en mode Economie énergie ou à l'état Prêt.

**Remarque :** Cette fonctionnalité n'est disponible que sur les imprimantes réseau et les imprimantes connectées à des serveurs d'impression.

### Utilisation d'Embedded Web Server

**1** Ouvrez un navigateur Web, puis tapez l'adresse IP de l'imprimante dans le champ d'adresse.

**Remarques :**

- L'adresse IP de l'imprimante figure dans la section TCP/IP du menu Réseau/Ports. L'adresse IP apparaît sous la forme de quatre séries de chiffres séparées par des points, par exemple 123.123.123.123.
- Si vous utilisez un serveur proxy, désactivez-le temporairement pour charger correctement la page Web.

**2** Cliquez sur **Paramètres >Paramètres généraux >Progr. modes alim..**

**3** Dans le menu Action, sélectionnez le mode d'alimentation.

**4** Dans le menu Heure, sélectionnez l'heure.

**5** Dans le menu Jour(s), sélectionnez le ou les jours.

**6** Cliquez sur **Ajouter**.

## Réglage de la luminosité de l'écran de l'imprimante

Pour faire des économies d'énergie ou si vous n'arrivez pas à lire les informations affichées à l'écran, vous pouvez régler la luminosité de l'écran.

### Utilisation d'Embedded Web Server

**1** Ouvrez un navigateur Web, puis tapez l'adresse IP de l'imprimante dans le champ d'adresse.

**Remarques :**

- Dans la section TCP/IP du menu Réseau/Ports, affichez l'adresse IP. L'adresse IP apparaît sous la forme de quatre séries de chiffres séparées par des points, par exemple 123.123.123.123.
- Si vous utilisez un serveur proxy, désactivez-le temporairement pour charger correctement la page Web.

**2** Cliquez sur **Paramètres >Paramètres généraux**.

**3** Dans le champ Luminosité de l'écran, saisissez le pourcentage de luminosité de votre choix pour l'écran.

**4** Cliquez sur **Envoyer**.





## Restauration des paramètres d'usine

Si vous souhaitez conserver une liste des paramètres de menus actuels pour référence, imprimez une page de paramètres de menus avant de restaurer les paramètres usine. Pour plus d'informations, reportez-vous à la section « Impression d'une page des paramètres de menu », page 63.

Si vous souhaitez une méthode plus complète de restauration des paramètres usine par défaut de l'imprimante, choisissez l'option Effacer tous les paramètres. Pour plus d'informations, reportez-vous à la section « Effacement de la mémoire non volatile », page 70.

**Attention — Dommages potentiels** : restaurer les paramètres usine permet de rétablir la plupart des paramètres usine de l'imprimante. Parmi les exceptions figurent la langue d'affichage, les formats et les messages personnalisés ainsi que les paramètres du menu Réseau/Port. L'ensemble des ressources téléchargées stockées dans la mémoire vive est supprimé. Cette suppression n'affecte pas les ressources téléchargées stockées dans la mémoire flash ou dans le disque dur de l'imprimante.

A partir du panneau de commandes de l'imprimante, parcourez :

 > Paramètres > Paramètres >  > Paramètres généraux >  > Paramètres usine >  > Restaurer maintenant > 

## Sécurisation de l'imprimante

### Utilisation de la fonction de verrouillage

L'imprimante est équipée d'une fonction de verrouillage. Installez le verrou compatible avec la majorité des ordinateurs portables à l'emplacement indiqué afin de verrouiller l'imprimante en position.



### Déclaration relative à la volatilité

Votre imprimante comporte différents types de mémoires pouvant stocker les paramètres de l'imprimante et du réseau, ainsi que les données d'utilisateur.

Type de mémoire	Description
Mémoire volatile	Votre imprimante utilise une <i>mémoire vive</i> (RAM) standard pour mettre temporairement en mémoire tampon les données d'utilisateur durant les travaux d'impression simples.
Mémoire non volatile	Votre imprimante peut utiliser deux types de mémoire non volatile : EEPROM et NAND (mémoire flash). Ces deux types sont utilisés pour stocker le système d'exploitation, les paramètres du périphérique et les informations du réseau.

Dans les circonstances suivantes effacez le contenu de toute mémoire installée dans l'imprimante :

- L'imprimante est mise hors service.
- L'imprimante est déplacée dans un autre service ou site.
- L'entretien de l'imprimante est effectué par une personne externe à votre organisation.
- L'imprimante est envoyée en réparation.
- L'imprimante est vendue à une autre organisation.

## Effacement de la mémoire volatile

La mémoire volatile (RAM) installée sur votre imprimante nécessite une source d'alimentation pour conserver les informations. Mettez l'imprimante hors tension pour effacer les données en mémoire tampon.

## Effacement de la mémoire non volatile

Effacez des paramètres individuels, des paramètres de périphérique et du réseau, des paramètres de sécurité et des solutions intégrées en procédant comme suit :

**1** Eteignez l'imprimante.

**2** Maintenez les boutons **2** et **6** du clavier enfoncés pendant la mise sous tension de l'imprimante. Relâchez les boutons uniquement lorsque l'écran de la barre de progression apparaît.

L'imprimante effectue une séquence de tests de mise sous tension, puis le menu Configuration apparaît. Une fois l'imprimante sous tension, une liste de fonctions s'affiche sur l'écran de l'imprimante.

**3** Appuyez sur la flèche vers le haut ou vers le bas jusqu'à ce que **Effacer tous les paramètres** s'affiche .

L'imprimante redémarre à plusieurs reprises au cours du processus.

**Remarque :** La fonction Effacer tous les paramètres supprime en toute sécurité les paramètres du périphérique, les solutions, les travaux et les mots de passe de la mémoire de l'imprimante.

**4** Accédez à :

**Retour >Quitter le menu config.**

L'imprimante active la réinitialisation, puis rétablit son mode de fonctionnement normal.

## Recherche des informations de sécurité sur l'imprimante

Dans les environnements de haute sécurité, il peut être nécessaire de prendre des mesures supplémentaires pour vous assurer que les données confidentielles stockées dans l'imprimante ne sont pas accessibles à des personnes non autorisées. Pour plus d'informations, reportez-vous à la [Page Web de Lexmark consacrée à la sécurité](#).

Pour plus d'informations, vous pouvez également consulter le *Guide de l'administrateur d'Embedded Web Server* :

**1** Visitez <http://support.lexmark.com>, puis cliquez sur **SELECTIONNEZ VOTRE PRODUIT**.

**2** Dans la section « Recherche par catégorie de produit », naviguez jusqu'à **Logiciels et solutions >Autres applications**.

**3** Cliquez sur l'onglet **Manuels**, puis sélectionnez le *Guide de l'administrateur d'Embedded Web Server*.

# Utilisation de MS610de

## A propos de l'imprimante

### Configurations des imprimantes

**⚠ AVERTISSEMENT—RISQUE DE BLESSURE :** Pour réduire le risque d'instabilité de l'appareil, chargez chaque bac séparément. Laissez tous les bacs fermés aussi longtemps que vous ne les utilisez pas.

### Modèles de base et configurés

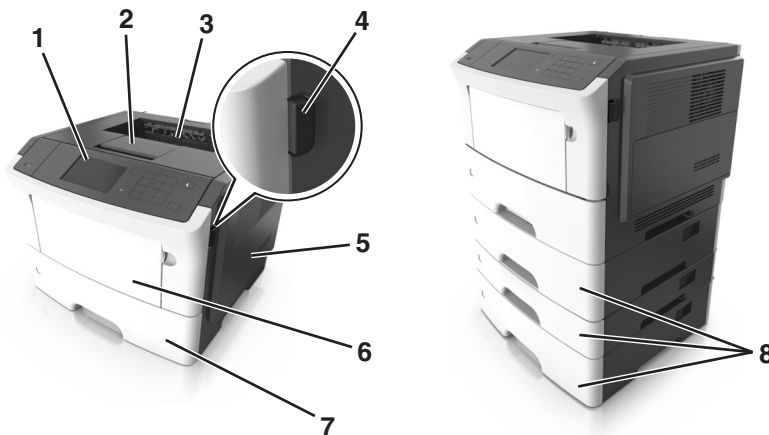

1	Panneau de commandes de l'imprimante
2	Butée
3	Réceptacle standard
4	Bouton d'ouverture de la porte avant
5	Porte d'accès à la carte contrôleur
6	Dispositif d'alimentation polyvalent 100 feuilles
7	Tiroir standard 550 feuilles
8	Tiroir 250 ou 500 feuilles optionnel

## A partir du panneau de commandes de l'imprimante

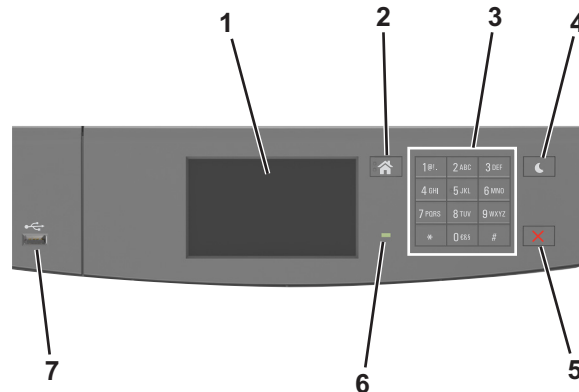

	Utilisez	Pour
1	Ecran	Afficher l'état de l'imprimante et les messages. Configurer et utiliser l'imprimante.
2	Bouton Accueil	Accéder à l'écran d'accueil.
3	Pavé numérique	Entrer des chiffres, des lettres ou des symboles.
4	Bouton Veille	Active le mode Veille ou le mode Hibernation. Les actions suivantes permettent de sortir l'imprimante du mode Veille : <ul style="list-style-type: none"> <li>• Toucher l'écran</li> <li>• Pression sur l'écran ou sur une touche quelconque.</li> <li>• Ouverture d'un tiroir ou de la porte avant</li> <li>• Envoi d'un travail d'impression depuis l'ordinateur</li> <li>• Exécution d'une réinitialisation à l'aide du commutateur d'alimentation principal.</li> <li>• Connexion du périphérique au port USB</li> </ul>
5	Bouton Arrêt ou Annulation	Arrêter toutes les activités de l'imprimante.
6	Voyant	Vérifier l'état de l'imprimante.
7	Port USB	Permet de raccorder un adaptateur Bluetooth USB ou un lecteur flash à l'imprimante. <b>Remarque :</b> seul le port USB qui se trouve sur la face avant de l'imprimante prend en charge les lecteurs Flash.

## Interprétation des couleurs de l'indicateur et des voyants du bouton Veille

Les couleurs du voyant d'indication et des voyants du bouton Veille sur le panneau de commandes de l'imprimante indiquent une condition ou un état particulier de l'imprimante.

### Couleur du voyant d'indication et état de l'imprimante correspondant

Voyant	Etat de l'imprimante
Eteinte	L'imprimante est hors tension ou en mode Hibernation.
Vert clignotant	L'imprimante préchauffe, traite des données ou est en cours d'impression.
Vert non clignotant	L'imprimante est sous tension, mais en attente.



Voyant	Etat de l'imprimante
Rouge clignotant	L'imprimante nécessite une intervention de l'utilisateur.

### Couleur du voyant du bouton Veille et état de l'imprimante correspondant

Voyant du bouton Veille	Etat de l'imprimante
Eteinte	L'imprimante est en attente ou à l'état Prêt.
Ambre uni	L'imprimante est en mode Veille.
Ambre clignotant	L'imprimante quitte ou entre en mode Hibernation.
Ambre clignotant pendant 1/10 de seconde, puis extinction complète pendant 1,9 seconde en mode impulsion	L'imprimante est en mode Hibernation.

### Présentation de l'écran d'accueil

Une fois l'imprimante sous tension, un écran de base communément appelé écran d'accueil s'affiche. Utilisez les boutons et icônes de l'écran d'accueil pour exécuter une action.

**Remarque :** Votre écran d'accueil peut varier selon vos paramètres de personnalisation de l'écran d'accueil, de votre configuration administrative et des solutions intégrées actives.





Appuyez sur	Pour
1	Changer de langue Changer la langue principale de l'imprimante.
2	Signets Créer, classer et enregistrer un groupe de signets (URL) dans une arborescence de liens de dossiers et de fichiers. <b>Remarque :</b> L'arborescence ne comprend pas les signets créés dans Formulaires et favoris et ceux qui figurent dans l'arborescence ne peuvent pas être utilisés dans Formulaires et favoris.
3	Travaux suspendus Afficher tous les travaux actuellement suspendus.
4	USB Afficher, sélectionner ou imprimer des photos et des documents depuis un lecteur flash. <b>Remarque :</b> Cette icône n'apparaît que lorsque vous revenez à l'écran d'accueil alors qu'une carte mémoire ou un lecteur flash est connecté à l'imprimante.
5	Menus Accéder aux menus de l'imprimante. <b>Remarque :</b> Ces menus sont accessibles uniquement lorsque l'imprimante est à l'état Prêt.

Appuyez sur		Pour
6	Barre de message d'état	<ul style="list-style-type: none"> <li>Afficher l'état actuel de l'imprimante, par exemple <b>Prêt</b> ou <b>Occupé</b>.</li> <li>Afficher l'état de l'imprimante tel que <b>Niveau unité de traitement d'images bas</b> ou <b>Niveau cartouche bas</b>.</li> <li>Afficher les messages d'intervention et les instructions sur la manière de les résoudre.</li> </ul>
7	Etat/Fournitures	<ul style="list-style-type: none"> <li>Afficher un message d'avertissement ou d'erreur de l'imprimante dès qu'une intervention est requise pour que le processus en cours sur l'imprimante se poursuive.</li> <li>Afficher des informations supplémentaires sur l'avertissement ou le message de l'imprimante ainsi que sur la manière de le supprimer.</li> </ul>
8	Conseils	Afficher les informations d'aide contextuelles.

Les éléments suivants peuvent également s'afficher sur l'écran d'accueil :

Appuyez sur	Pour
Recherche des travaux suspendus	Rechercher des travaux actuellement suspendus.
Tâches par utilisateur	Accéder à des travaux d'impression enregistrés par l'utilisateur.
Profils et solutions	Accéder à des profils et des solutions.

## Fonctionnalités

Fonction	Description
Alerte maintenance 	Si un message de présence affecte une fonction, cette icône apparaît et le témoin lumineux rouge clignote.
Avertissement 	Si une condition d'erreur se produit, cette icône apparaît.
Adresse IP de l'imprimante Exemple : 123 . 123 . 123 . 123	L'adresse IP de votre imprimante est située dans le coin supérieur gauche de l'écran d'accueil et apparaît sous la forme de quatre séries de chiffres séparés par des points. Vous pouvez utiliser l'adresse IP lorsque vous accédez au serveur Web intégré, afin d'afficher et de configurer à distance les paramètres de l'imprimante, même lorsque vous ne vous trouvez pas à proximité de l'imprimante.



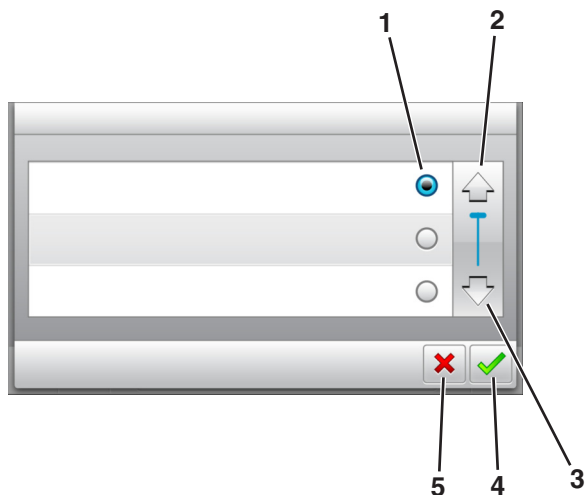

## Utilisation des boutons de l'écran tactile

**Remarque :** Votre écran d'accueil peut varier selon vos paramètres de personnalisation de l'écran d'accueil, de votre configuration administrative et des solutions intégrées actives.



	Appuyez sur	A
1	Case d'option	Sélectionner ou supprimer un élément.
2	Flèche vers le haut	Faire défiler vers le haut.
3	Flèche vers le bas	Faire défiler vers le bas.
4	Bouton Accepter	Enregistrer un paramètre.
5	touche Annuler	<ul style="list-style-type: none"> <li>Annuler une action ou une sélection.</li> <li>Revenir à l'écran précédent.</li> </ul>

### Autres boutons de l'écran tactile

Appuyez sur	A
	Revenir à l'écran d'accueil.
	Ouvrir une boîte de dialogue d'aide contextuelle sur le panneau de commandes de l'imprimante.
	Faire défiler vers la gauche.
	Faire défiler vers la droite.

### Connexion des câbles

Reliez l'imprimante à l'ordinateur à l'aide d'un câble USB ou d'un câble parallèle, ou au réseau à l'aide d'un câble Ethernet.

Assurez-vous de faire correspondre les éléments suivants :

- Le symbole USB du câble avec le symbole USB de l'imprimante
- Le câble parallèle approprié avec le port parallèle

**Remarque :** Le port parallèle n'est disponible qu'en cas d'installation d'un port ISP ( Internal Solutions Port).

- Le câble Ethernet approprié avec le port Ethernet

**Attention — Dommages potentiels :** Lors de l'impression, ne touchez pas au câble USB, à l'adaptateur réseau ou à la zone de l'imprimante illustrée. Vous risqueriez de perdre des données ou de causer un dysfonctionnement.

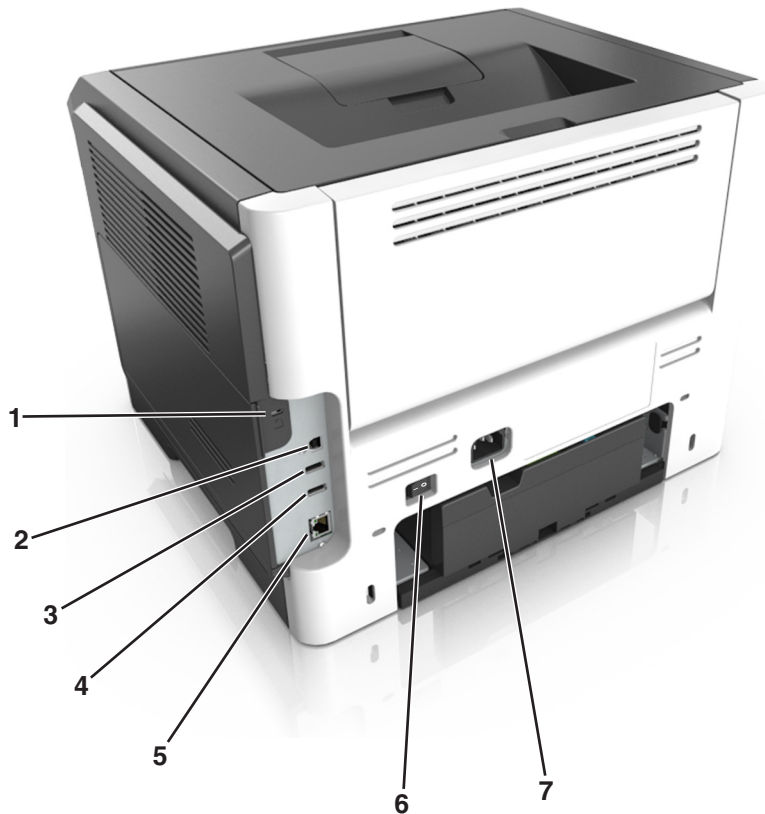

	Utilisez	Pour
1	Fente de sécurité	Installer un verrou qui sécurisera la carte contrôleur.
2	Port USB de l'imprimante	Connectez l'imprimante à un ordinateur.
3	Port USB	Connecter un lecteur flash à l'imprimante.
4	Port USB	Connectez un adaptateur réseau sans fil en option.
5	Port Ethernet	Raccordez l'imprimante à un réseau Ethernet.
6	Commutateur d'alimentation	Allumez ou éteignez l'imprimante.
7	Prise du cordon d'alimentation de l'imprimante	Connecter l'imprimante à une prise électrique.

## Accès à la carte contrôleur

**⚠ MISE EN GARDE—RISQUE D'ELECTROCUTION :** Si vous accédez à la carte contrôleur ou installez du matériel en option ou des périphériques mémoire alors que l'imprimante est déjà en service, mettez celle-ci hors tension et débranchez son câble d'alimentation de la prise électrique avant de poursuivre. Si d'autres périphériques sont connectés à l'imprimante, mettez-les également hors tension et débranchez tous les câbles reliés à l'imprimante.

- 1 Ouvrez la porte d'accès à la carte contrôleur.

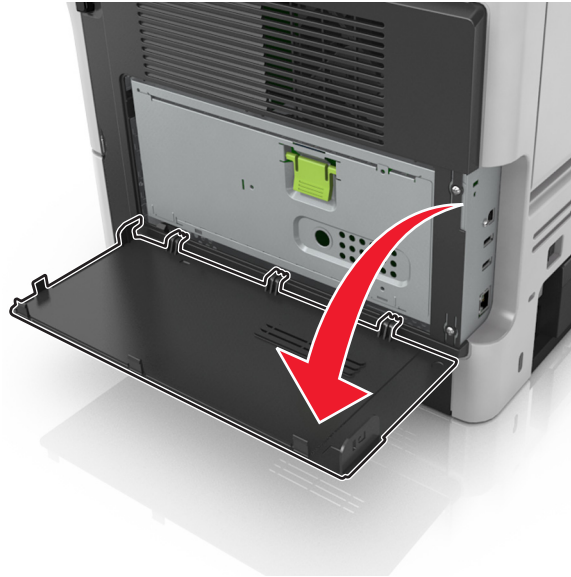

- 2 Ouvrez la plaque de protection de la carte contrôleur à l'aide de la poignée verte.

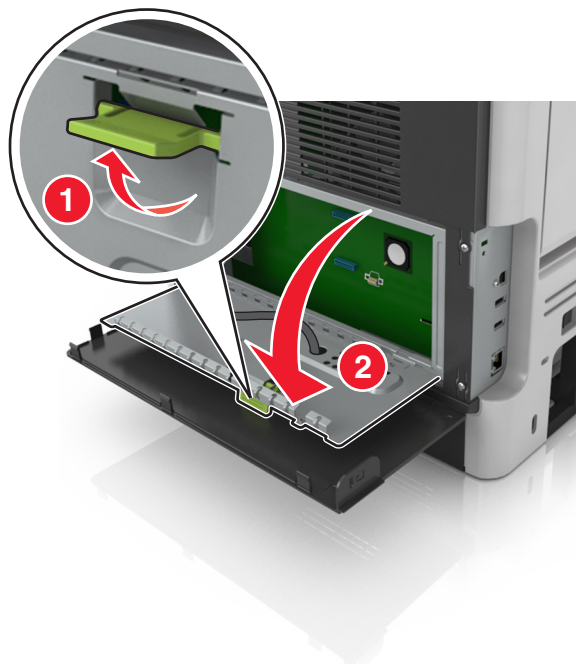

3 Reportez-vous à l'illustration suivante pour localiser le connecteur approprié.

**Attention — Dommages potentiels :** Les composants électroniques de la carte contrôleur sont très vulnérables à l'électricité statique. Touchez une partie métallique de l'imprimante avant de manipuler les composants électroniques ou connecteurs de la carte contrôleur.

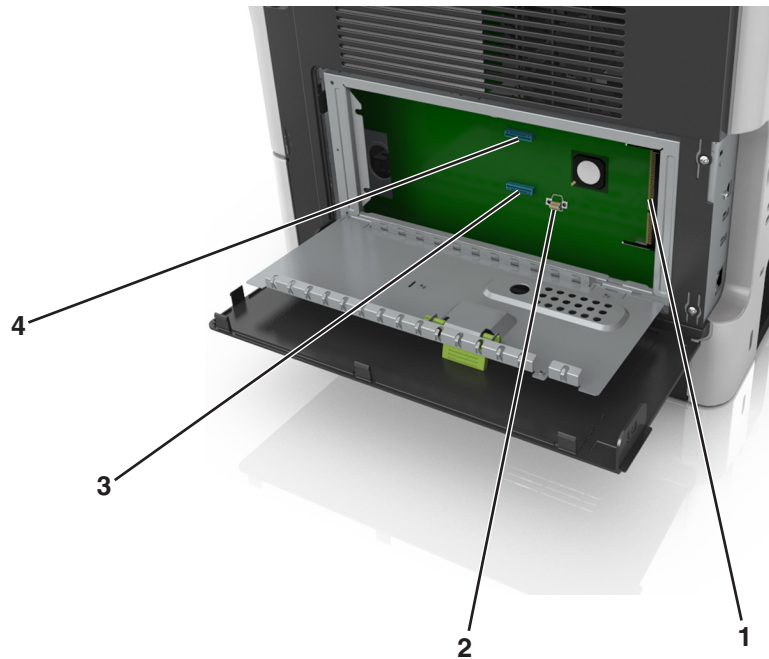

1	Connecteur de carte mémoire
2	Connecteur de carte en option
3	Connecteur du disque dur de l'imprimante
4	Connecteur Internal Solutions Port

4 Fermez la plaque de protection de la carte contrôleur, puis sa porte d'accès.

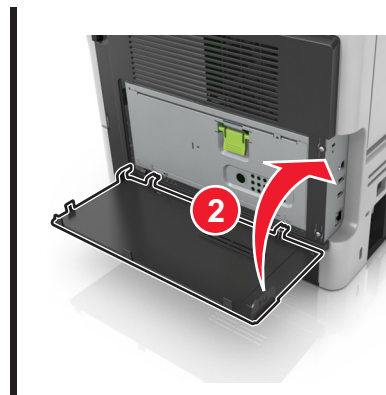
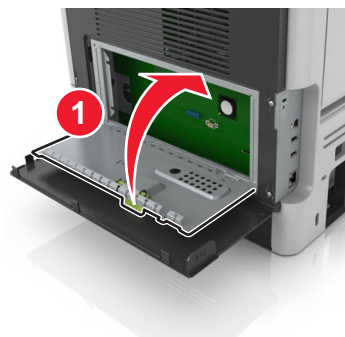

# Configuration et utilisation des applications présentes sur l'écran d'accueil

## Remarques :

- Votre écran d'accueil peut varier selon vos paramètres de personnalisation de l'écran d'accueil, votre configuration administrative et les applications intégrées actives. Certaines applications sont prises en charge uniquement pour certains modèles d'imprimantes.
- Des solutions et applications complémentaires peuvent être disponibles à la vente. Pour plus d'informations, visitez [www.lexmark.com](http://www.lexmark.com) ou adressez-vous à votre fournisseur.

## Accès au serveur Web incorporé

Le serveur Web incorporé est la page Web de l'imprimante qui vous permet d'afficher et de configurer à distance les paramètres de l'imprimante même lorsque vous n'êtes pas physiquement proche de celle-ci.

### 1 Obtenez l'adresse IP de l'imprimante :

- Depuis l'écran d'accueil du panneau de commandes de l'imprimante
- Depuis la section **TCP/IP** du menu **Réseau/Ports** menu
- En imprimant une page de configuration réseau ou une page des paramètres du menu, puis en localisant la section **TCP/IP**

**Remarque :** Une adresse IP apparaît sous la forme de quatre séries de chiffres séparées par des points, par exemple 123 . 123 . 123 . 123 .

### 2 Ouvrez un navigateur Web, puis tapez l'adresse IP de l'imprimante dans le champ d'adresse.

La page Web du serveur Web incorporé apparaît.

## Personnalisation de l'écran d'accueil

### 1 Ouvrez un navigateur Web, puis tapez l'adresse IP de l'imprimante dans le champ d'adresse.

**Remarque :** Voir l'adresse IP de l'imprimante sur l'écran d'accueil. L'adresse IP apparaît sous la forme de quatre séries de chiffres séparées par des points, par exemple 123.123.123.123.

### 2 Essayez une ou plusieurs des solutions suivantes :

- Affichez ou masquez les icônes des fonctions de base de l'imprimante.
  - a Cliquez sur **Paramètres > Paramètres généraux > Personnalisation de l'écran d'accueil**.
  - b Activez les cases à cocher pour spécifier les icônes qui s'affichent sur l'écran d'accueil.

**Remarque :** Si vous décochez la case en regard d'une icône, l'icône n'apparaît pas sur l'écran d'accueil.

- c Cliquez sur **Envoyer**.
- Personnalisez l'icône d'une application. Pour plus d'informations, reportez-vous à la section « Recherche d'informations sur les applications de l'écran d'accueil », page 80 ou à la documentation fournie avec l'application.

## Activation des applications d'écran d'accueil

### Recherche d'informations sur les applications de l'écran d'accueil

Votre imprimante est fournie avec des applications préinstallées sur l'écran d'accueil. Avant de pouvoir utiliser ces applications, vous devez les activer et les paramétrer à l'aide du serveur Web incorporé. Pour plus d'informations sur l'accès au serveur Web incorporé, reportez-vous à « Accès au serveur Web incorporé », page 79.

Pour plus d'informations sur la configuration et l'utilisation des applications de l'écran d'accueil, procédez comme suit :

- 1 Accédez à l'adresse <http://support.lexmark.com>, puis cliquez sur **SELECTIONNEZ VOTRE PRODUIT >**.
- 2 Effectuez l'une des opérations suivantes :
  - Cliquez sur **Business Solutions**, puis sélectionnez le nom de l'application.
  - Cliquez sur **Software and Solutions >Other Applications**.
- 3 Cliquez sur l'onglet **Manuels**, puis sélectionnez le document de l'application de l'écran d'accueil.

### Utilisation de la solution Arrière-plan et écran de veille

Icône	Description
	<p>L'application vous permet de personnaliser l'arrière-plan et l'écran de veille de l'écran d'accueil de votre imprimante.</p>

- 1 Dans l'écran d'accueil, accédez à :  
**Changer l'arrière-plan >** sélectionnez l'arrière-plan à utiliser.
- 2 Appuyez sur .

### Configuration de Forms and Favorites

Icône	Description
	<p>Cette application vous aide à simplifier et à rationaliser vos processus de travail en vous permettant de rechercher et d'imprimer rapidement des formulaires en ligne fréquemment utilisés, directement à partir de l'écran d'accueil de l'imprimante.</p> <p><b>Remarque :</b> L'imprimante doit être autorisée à accéder au dossier réseau, site FTP ou site Web où le signet est enregistré. À partir de l'ordinateur sur lequel le signet est enregistré, utilisez Partage, Sécurité et Paramètres du pare-feu pour octroyer au moins un accès en <i>lecture</i> à l'imprimante. Pour obtenir de l'aide, consultez la documentation fournie avec votre système d'exploitation.</p>

- 1 Ouvrez un navigateur Web, puis tapez l'adresse IP de l'imprimante dans le champ d'adresse.  
**Remarque :** Voir l'adresse IP de l'imprimante sur l'écran d'accueil. L'adresse IP apparaît sous la forme de quatre séries de chiffres séparées par des points, par exemple 123.123.123.123.
- 2 Cliquez sur **Paramètres >App. >Gest. app. >Forms and Favorites**.



**3** Définissez les signets, puis personnalisez les paramètres.

**4** Cliquez sur **Appliquer**.

Pour utiliser l'application, appuyez sur **Forms and Favorites** sur l'écran d'accueil de l'imprimante, puis parcourez les catégories de formulaires ou recherchez des formulaires d'après le numéro, le nom ou la description d'un formulaire.

## Présentation des paramètres Eco

Icône	Description
	<p>L'application vous permet de gérer facilement les paramètres de consommation d'énergie, de bruit, de tonnerre et d'utilisation du papier afin de réduire l'impact environnemental de votre imprimante.</p>

## Configuration du panneau de commandes distant

Cette application affiche le panneau de commandes de l'imprimante sur votre ordinateur et vous permet d'interagir avec le panneau de commandes, même si vous ne vous trouvez pas à proximité de l'imprimante réseau. À partir de l'écran de votre ordinateur, vous pouvez consulter l'état de l'imprimante, relancer les travaux d'impression suspendus, créer des signets et effectuer d'autres tâches associées qui requièrent habituellement votre présence à proximité de l'imprimante réseau.

**1** Ouvrez un navigateur Web, puis tapez l'adresse IP de l'imprimante dans le champ d'adresse.

**Remarque :** Voir l'adresse IP de l'imprimante sur l'écran d'accueil. L'adresse IP apparaît sous la forme de quatre séries de chiffres séparées par des points, par exemple 123.123.123.123.

**2** Cliquez sur **Paramètres >Paramètres du Panneau de commandes distant**.

**3** Cochez la case **Activé**, puis personnalisez les paramètres.

**4** Cliquez sur **Envoyer**.

Pour utiliser l'application, cliquez sur **Panneau de commandes distant >Lancer l'applet VNC**.

## Exportation et importation d'une configuration

Vous pouvez exporter les paramètres de configuration dans un fichier texte que vous pouvez ensuite importer pour appliquer les paramètres à d'autres imprimantes.

**1** Ouvrez un navigateur Web, puis tapez l'adresse IP de l'imprimante dans le champ d'adresse.

**Remarque :** Voir l'adresse IP de l'imprimante sur l'écran d'accueil. L'adresse IP apparaît sous la forme de quatre séries de chiffres séparées par des points, par exemple 123.123.123.123.

**2** Cliquez sur **Paramètres >App. >Gest. app.**

**3** Dans la liste des applications installées, cliquez sur le nom de l'application à configurer.

4 Cliquez sur **Configurer**, puis effectuez une des procédures suivantes :

- Pour exporter un fichier de configuration, cliquez sur **Exporter**, puis suivez les instructions sur l'écran de l'ordinateur afin d'enregistrer le fichier de configuration.

**Remarques :**

- Lors de l'enregistrement du fichier de configuration, vous pouvez saisir un nom de fichier unique ou le nom par défaut.
- Si l'erreur JVM saturée se produit, répétez la procédure d'exportation jusqu'à ce que le fichier de configuration soit enregistré.
- Pour importer une configuration à partir d'un fichier, cliquez sur **Importer**, puis parcourez l'arborescence pour sélectionner le fichier de configuration enregistré exporté d'une imprimante précédemment configurée.

**Remarques :**



- Avant d'importer le fichier de configuration, vous pouvez choisir de le prévisualiser d'abord ou de le charger directement.
- Si le délai expire et un écran vide apparaît, réactualisez le navigateur Web, puis cliquez sur **Appliquer**.

## Chargement du papier et des supports spéciaux

Le choix et la gestion du papier et des supports spéciaux peuvent affecter la fiabilité de l'impression des documents. Pour plus d'informations, reportez-vous aux rubriques « Réduction des risques de bourrage », page 184 et « Stockage du papier », page 120.

### Définition du type et du format de papier

Dans l'écran d'accueil, accédez à :

 > **Menu papier** > **Format/Type de papier** > sélectionnez un bac > sélectionnez le format ou le type de papier > 

### Configuration des paramètres de papier Universel

Le format papier Universel est un paramètre défini par l'utilisateur qui permet d'imprimer sur des formats de papier qui ne sont pas prédéfinis dans les menus de l'imprimante.

**Remarques :**

- Le plus petit format Universel pris en charge est 6 x 127 mm (3 x 5 pouces). Il n'est pris en charge qu'à partir du dispositif d'alimentation polyvalent.
- Le plus grand format Universel pris en charge est 216 x 355,6 mm (8,5 x 14 pouces). Il est pris en charge à partir de toutes les sources d'alimentation.

1 A partir du panneau de commandes de l'imprimante, naviguez jusqu'à :

 > **Menu Papier** > **Configuration Universel** > **Unités de mesure** > sélectionnez une unité de mesure > 

2 Appuyez sur **Largeur portrait** ou **Hauteur portrait**.

3 Sélectionnez la largeur ou la hauteur, puis appuyez sur .

## Utilisation du réceptacle standard et de la butée

Le réceptacle standard peut contenir jusqu'à 150 feuilles de papier 75 g/m<sup>2</sup>. Il réceptionne les impressions face vers le bas. Le réceptacle standard dispose d'une butée qui empêche le papier de glisser vers l'avant de l'imprimante.

Pour ouvrir la butée, tirez-la droit vers vous.

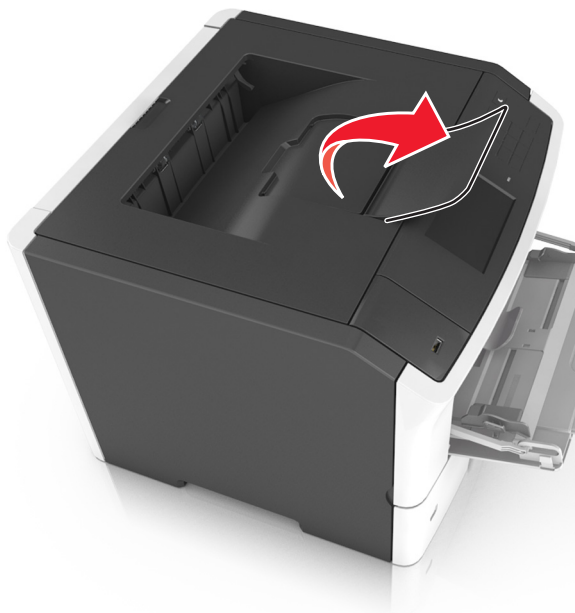

**Remarque :** Lorsque vous déplacez l'imprimante, vérifiez que la butée est fermée.

## Chargement des tiroirs

**⚠ AVERTISSEMENT—RISQUE DE BLESSURE :** Pour réduire le risque d'instabilité de l'appareil, chargez chaque bac séparément. Laissez tous les bacs fermés aussi longtemps que vous ne les utilisez pas.

- 1 Retirez complètement le bac.

**Remarque :** Ne retirez pas les bacs lorsqu'un t est en cours d'impression ou lorsque le message **Occupé** apparaît à l'écran de l'imprimante. Vous risqueriez de provoquer des brouillages.



- 2** Pincez le taquet du guide de largeur et glissez-le jusqu'à la position correspondant au format du papier que vous chargez

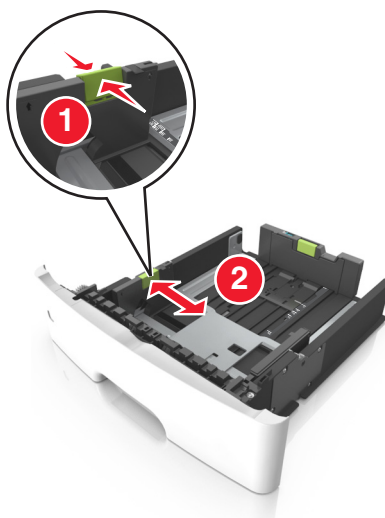

- 3 Déverrouillez le guide de longueur. Pincez le taquet du guide de longueur et glissez-le jusqu'à la position correspondant au format du papier que vous chargez.

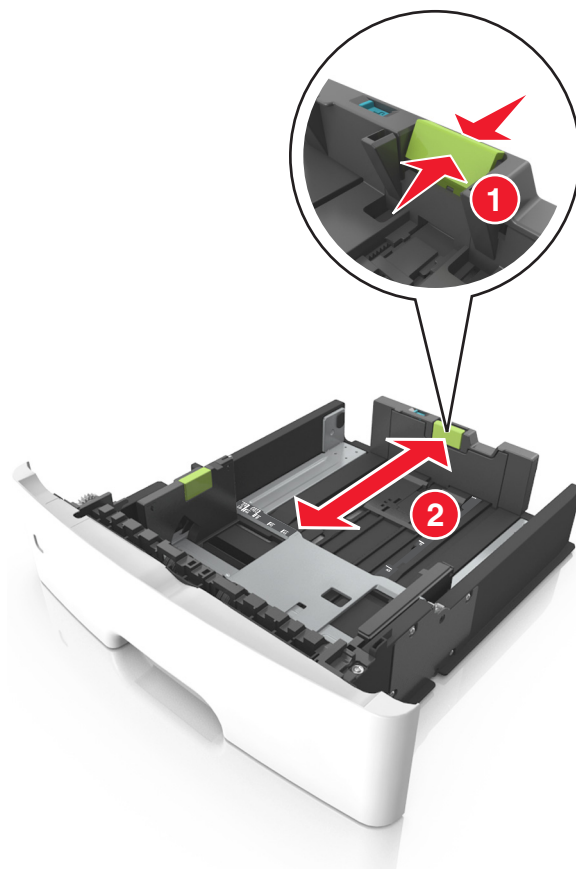

**Remarques :**

- Avec certains formats de papier tels que les formats Lettre, Légal et A4, pincez le taquet du guide de longueur et faites-le glisser vers l'arrière de façon à l'ajuster à la longueur du papier.
- Lorsque vous chargez du papier de format Légal, le guide de longueur dépasse de la base et expose le papier à la poussière. Pour protéger le papier contre la poussière, vous pouvez acheter séparément un couvercle anti-poussière. Pour plus d'informations, contactez l'assistance clientèle.
- Si vous chargez du papier de format A6 dans le tiroir standard, pincez le taquet du guide de longueur et glissez-le vers le centre du tiroir, sur la position du format A6.
- Assurez-vous que les guides de largeur et de longueur sont alignés sur les repères de format de papier, sur le dessous du tiroir.

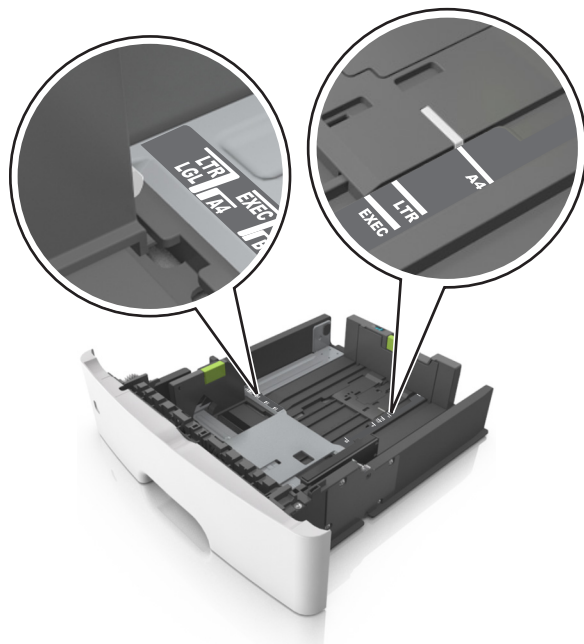

**4** Déramez les feuilles pour les détacher, puis ventilez-les. Ne pliez pas le papier et ne le froissez pas. Egalisez les bords sur une surface plane.

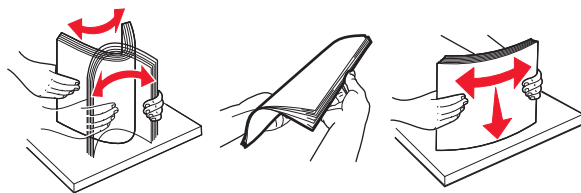

**5** Chargez la pile de papier.

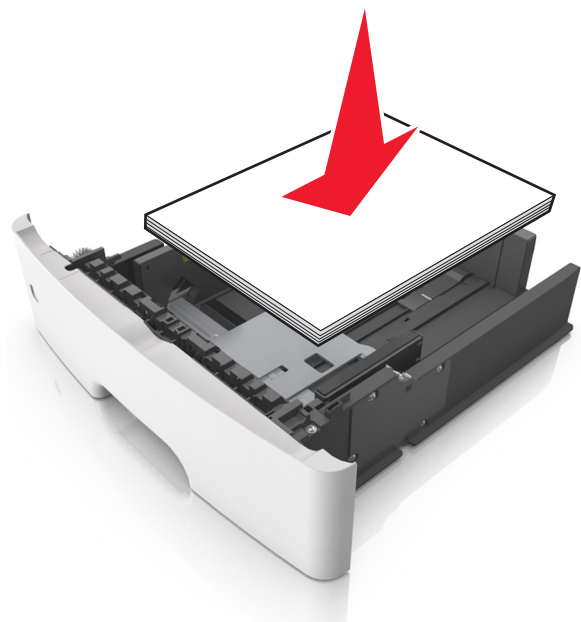

**Remarques :**

- Chargez le papier recyclé ou préimprimé en orientant la face à imprimer vers le bas.
- Placez le papier préperforé en orientant les trous sur le bord supérieur vers l'avant du tiroir.
- Chargez le papier à en-tête face vers le bas, en orientant le bord supérieur de la feuille vers l'avant du tiroir. Pour l'impression recto verso, chargez le papier à en-tête face à imprimer vers le haut, le bord inférieur de la feuille étant dirigé vers l'avant du tiroir.
- Vérifiez que le papier n'atteint pas le repère de chargement maximal indiqué sur le bord du guide de largeur.

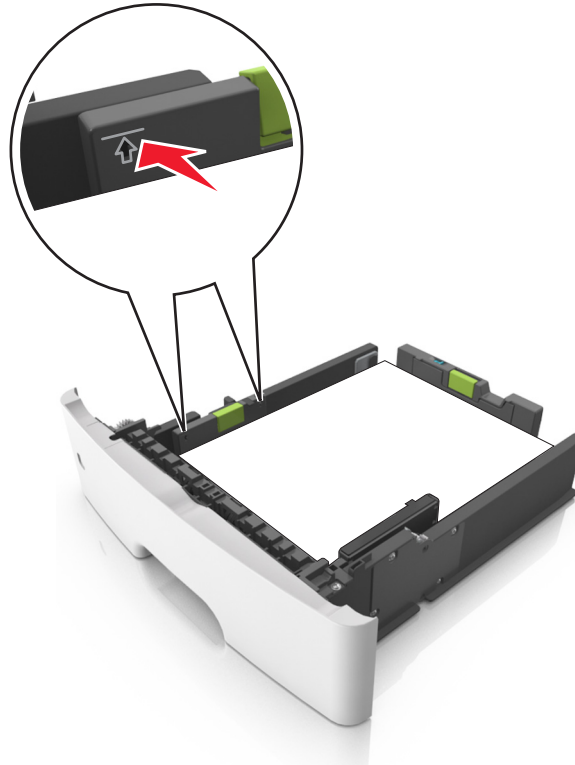

**6** Insérez le bac.**7** A partir du panneau de commandes de l'imprimante, définissez le format et le type de papier dans le menu Papier de manière à ce qu'ils correspondent au papier chargé dans le bac.

**Remarque :** Réglez le format et le type de papier corrects afin d'éviter les problèmes de bourrage papier et de qualité d'impression.

## Alimentation du chargeur multifonction

Utilisez le dispositif d'alimentation polyvalent lorsque vous imprimez sur différents types et formats de papier ou sur du papier spécial, notamment des bostols, des transparents, des étiquettes en papier et des enveloppes. Vous pouvez également l'utiliser pour des travaux d'impression d'une seule page sur du papier à en-tête.

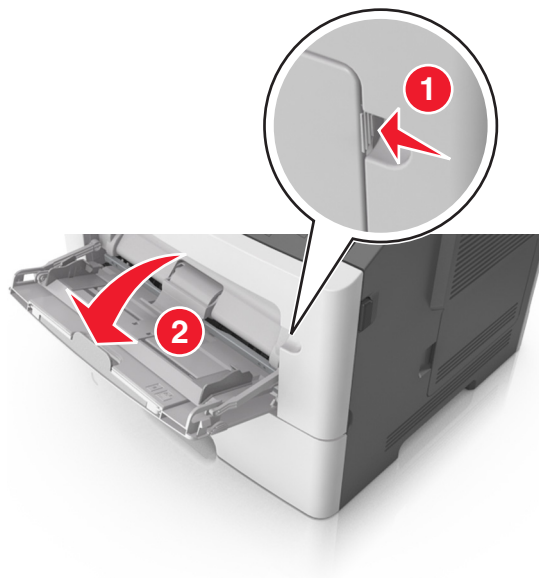
**1** Ouvrez le chargeur multifonction.



- a** Tirez le prolongateur du chargeur multifonction.



- b** Tirez délicatement le prolongateur pour agrandir et ouvrir complètement le dispositif d'alimentation polyvalent.



- 2** Pincez la patte du guide de largeur gauche, puis déplacez les guides de façon à les ajuster au format du papier que vous chargez.

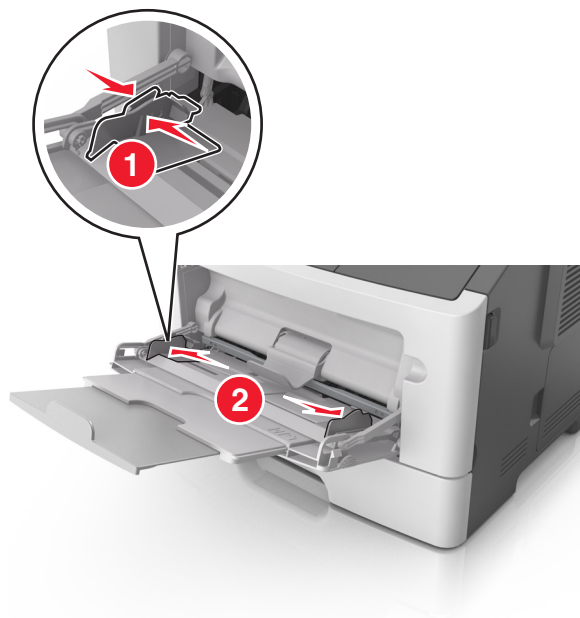

### 3 Préparez le papier ou les supports spéciaux à charger.

- Déramez les feuilles de papier pour les assouplir, puis ventilez-les. Ne pliez pas le papier et ne le froissez pas. Egalisez les bords sur une surface plane.

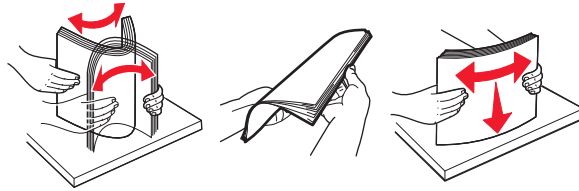

- Tenez les transparents par les bords. Déramez la pile de transparents pour les assouplir, puis ventilez-les. Egalisez les bords sur une surface plane.

**Remarque :** Evitez de toucher la face d'impression des transparents. Attention à ne pas les rayer.

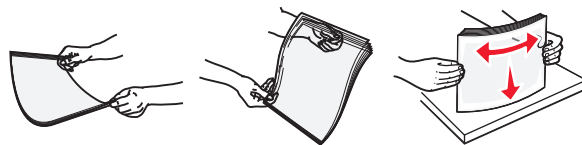

- Déramez la pile d'enveloppes pour les assouplir, puis ventilez-les. Egalisez les bords sur une surface plane.



### 4 Chargez le papier ou le support spécial.

**Remarque :** Veillez à ce que le papier ou le support spécial ne dépasse le repère de chargement maximal situé sur les guide-papier. Tout chargement excessif peut provoquer des brouillages.

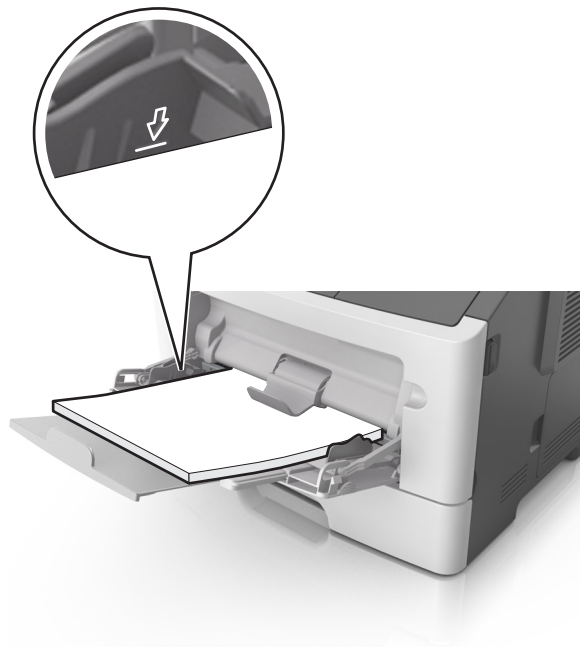

- Chargez le papier, les brouillons et les transparents en positionnant la face imprimable recommandée vers le haut, bord supérieur en premier. Pour plus d'informations sur le chargement des transparents, reportez-vous à leur emballage.



- Chargez le papier à en-tête, face à imprimer vers le haut et bord supérieur en premier. Pour l'impression recto verso, chargez le papier à en-tête face à imprimer vers le bas et bord inférieur en premier.



- Chargez les enveloppes rabat vers la gauche, face imprimable vers le bas.



**Attention — Dommages potentiels :** n'utilisez jamais d'enveloppes avec timbre, agrafe, fermoir, fenêtre, revêtement intérieur couché ou bande autocollante. Ces enveloppes peuvent endommager sérieusement l'imprimante.

- 5 A partir du panneau de commandes de l'imprimante, définissez le format et le type du papier dans le menu Papier de manière à ce qu'ils correspondent au papier ou au papier spécial qui est chargé dans le dispositif d'alimentation polyvalent.

## Chaînage et annulation du chaînage de tiroirs

### Chaînage et annulation du chaînage de bacs

- 1 Ouvrez un navigateur Web, puis tapez l'adresse IP de l'imprimante dans le champ d'adresse.

**Remarques :**

- Voir l'adresse IP de l'imprimante sur l'écran d'accueil. L'adresse IP apparaît sous la forme de quatre séries de chiffres séparées par des points, par exemple 123.123.123.123.
- Si vous utilisez un serveur proxy, désactivez-le temporairement pour charger correctement la page Web.

**2** Cliquez sur **Paramètres >Menu papier**.

**3** Modifier les paramètres de format et de type de papier pour les bacs que vous chaîne.

- Pour chaîner des bacs, assurez-vous que le format et le type de papier du bac correspondent à ceux de l'autre bac.
- Pour annuler le chaînage de bacs, assurez-vous que le format et le type de papier du bac ne correspondent *pas* à ceux de l'autre bac.

**4** Cliquez sur **Envoyer**.

**Remarque :** Vous pouvez également modifier le format et le type de papier à l'aide du panneau de commandes de l'imprimante. Pour plus d'informations, reportez-vous à la section « Définition du type et du format de papier », page 82.

**Attention — Dommages potentiels :** Le papier chargé dans le bac doit correspondre au type de papier utilisé par l'imprimante. La température de l'unité de fusion varie en fonction du type de papier spécifié. Des problèmes d'impression peuvent survenir si les paramètres ne sont pas correctement configurés.

## Création d'un nom personnalisé pour un type de papier

### Utilisation d'Embedded Web Server

**1** Ouvrez un navigateur Web, puis tapez l'adresse IP de l'imprimante dans le champ d'adresse.

**Remarques :**

- Voir l'adresse IP de l'imprimante sur l'écran d'accueil. L'adresse IP apparaît sous la forme de quatre séries de chiffres séparées par des points, par exemple 123.123.123.123.
- Si vous utilisez un serveur proxy, désactivez-le temporairement pour charger correctement la page Web.

**2** Cliquez sur **Paramètres >Menu papier >Noms personnalisés**.

**3** Sélectionnez un nom personnalisé, puis entrez un nom de type de papier personnalisé.

**4** Cliquez sur **Envoyer**.

**5** Cliquez sur **Types personnalisés**, puis vérifiez si le nouveau type de papier personnalisé est associé au nom personnalisé.

### A partir du panneau de commandes de l'imprimante

**1** Dans l'écran d'accueil, accédez à :



**>Menu papier >Noms personnalisés**

**2** Sélectionnez un nom personnalisé, puis entrez un nom de type de papier personnalisé.

**3** Appuyez sur .

**4** Cliquez sur **Types personnalisés**, puis vérifiez si le nouveau type de papier personnalisé est associé au nom personnalisé.

## Attribution d'un type de papier personnalisé

### Utilisation d'Embedded Web Server

Vous pouvez attribuer un nom de type de papier personnalisé à un bac lorsque vous activez ou désactivez le chaînage des bacs.

- 1 Ouvrez un navigateur Web, puis tapez l'adresse IP de l'imprimante dans le champ d'adresse.

#### Remarques :

- Voir l'adresse IP de l'imprimante sur l'écran d'accueil. L'adresse IP apparaît sous la forme de quatre séries de chiffres séparées par des points, par exemple 123.123.123.123.
- Si vous utilisez un serveur proxy, désactivez-le temporairement pour charger correctement la page Web.

- 2 Cliquez sur **Paramètres >Menu papier >Types personnalisés**.

- 3 Sélectionnez un nom de type de papier personnalisé, puis sélectionnez un type de papier

**Remarque :** Papier est le type de papier associé par défaut à tous les noms personnalisés définis par l'utilisateur.

- 4 Cliquez sur **Envoyer**.

### A partir du panneau de commandes de l'imprimante

- 1 Dans l'écran d'accueil, accédez à :



>Menu papier >Types personnalisés

- 2 Sélectionnez un nom de type de papier personnalisé, puis sélectionnez un type de papier

**Remarque :** Papier est le type de papier associé par défaut à tous les noms personnalisés définis par l'utilisateur.

- 3 Appuyez sur .

## Impression

### Impression de formulaires

Utilisez l'application Formulaires et favoris pour un accès rapide et simple aux formulaires fréquemment utilisés ou aux autres informations régulièrement imprimées. Configurez l'imprimante sur un réseau avant d'utiliser cette application. Pour plus d'informations, reportez-vous à la section « Configuration de Forms and Favorites », page 80.

- 1 Dans l'écran d'accueil de l'imprimante, accédez à :

**Formulaires et favoris** > sélectionnez le formulaire dans la liste > entrez le nombre de copies > réglez d'autres paramètres

- 2 Appuyez sur , , ou **Envoyer** selon votre modèle d'imprimante..

## Impression d'un document

### Impression d'un document

- 1 A partir du menu Papier sur le panneau de commandes de l'imprimante, définissez les paramètres Type et format de papier de manière à ce qu'ils correspondent au papier chargé.
- 2 Lancez la tâche d'impression :

#### Pour les utilisateurs Windows

- a Un document étant ouvert, cliquez sur **Fichier >Impression**.
- b Cliquez sur **Propriétés, Préférences, Options, ou Configuration**.
- c Réglez les paramètres, si nécessaire.
- d Cliquez sur **OK >Impression**.

#### Pour les utilisateurs Macintosh

- a Personnalisez les paramètres dans la boîte de dialogue Configuration page :
  - 1 Le document étant ouvert, cliquez sur **Fichier >Configuration page**.
  - 2 Choisissez le format de papier ou créez un format personnalisé correspondant au papier chargé.
  - 3 Cliquez sur **OK**.
- b Personnalisez les paramètres dans la boîte de dialogue Impression :
  - 1 Un document étant ouvert, cliquez sur **Fichier >Impression**  
Au besoin, cliquez sur le triangle de développement pour afficher davantage d'options.
  - 2 A partir de la boîte de dialogue Impression et des menus contextuels, réglez les paramètres si nécessaire.  
**Remarque** : Pour l'impression sur un type de papier spécifique, réglez les paramètres de type de papier de manière à ce qu'ils correspondent au papier chargé ou sélectionnez le tiroir ou le chargeur approprié.
  - 3 Cliquez sur **Impression**.

## Réglage de l'intensité du toner

### Utilisation d'Embedded Web Server

- 1 Ouvrez un navigateur Web, puis tapez l'adresse IP de l'imprimante dans le champ d'adresse.

#### Remarques :

- Voir l'adresse IP de l'imprimante sur l'écran d'accueil. L'adresse IP apparaît sous la forme de quatre séries de chiffres séparées par des points, par exemple 123.123.123.123.
- Si vous utilisez un serveur proxy, désactivez-le temporairement pour charger correctement la page Web.

- 2 Cliquez sur **Paramètres >Paramètres d'impression >Menu qualité >Intensité toner**.
- 3 Réglez le paramètre, puis cliquez sur **Envoyer**.

## A partir du panneau de commandes de l'imprimante

1 Dans l'écran d'accueil, accédez à :



>Paramètres >Paramètres d'impression >Menu qualité >Intensité toner

2 Réglez le paramètre, puis appuyez sur .

## Impression à partir d'un lecteur flash

### Impression à partir d'un lecteur flash

#### Remarques :

- Avant d'imprimer un fichier PDF chiffré, vous serez invité à entrer le mot de passe du fichier à partir du panneau de commandes de l'imprimante.
- Vous ne pouvez pas imprimer des fichiers si vous ne disposez pas des autorisations nécessaires d'impression.

1 Insérez un lecteur flash dans le port USB.



#### Remarques :

- Une icône de lecteur flash apparaît sur l'écran d'accueil de l'imprimante lorsqu'un lecteur flash est inséré.
- Si vous insérez le lecteur flash alors que l'imprimante nécessite une intervention (en cas de bouchage, par exemple), il risque d'être ignoré.
- Si vous insérez le lecteur flash pendant que l'imprimante traite d'autres travaux d'impression, le message **Occupée** s'affiche. Une fois le traitement de ces travaux d'impression terminé, vous devez afficher la liste des travaux suspendus pour imprimer des documents à partir du lecteur flash.

**Attention — Dommages potentiels :** Ne touchez pas la zone de l'imprimante ou du lecteur flash indiquée lorsque des opérations d'impression, de lecture ou d'écriture sont en cours à partir du périphérique. Vous risquez de perdre des données.



**2** Dans le panneau de commandes de l'imprimante, appuyez sur le document à imprimer.

**3** Appuyez sur les flèches pour spécifier le nombre de copies à imprimer, puis sur **Impression**.

**Remarques :**

- Ne retirez pas le lecteur flash du port USB avant que le document ne soit imprimé.
- Si vous laissez le lecteur flash dans l'imprimante après avoir quitté le premier écran du menu USB, appuyez sur **Travaux suspendus** dans l'écran d'accueil pour continuer à imprimer des fichiers depuis le lecteur flash.

## Lecteurs Flash et types de fichiers pris en charge

lecteur flash	Type de fichier
<ul style="list-style-type: none"> <li>• Lexar JumpDrive 2.0 Pro (tailles 256 Mo, 512 Mo ou 1 Go)</li> <li>• SanDisk Cruzer Mini (256 Mo, 512 Mo ou 1 Go)</li> </ul> <p><b>Remarques :</b></p> <ul style="list-style-type: none"> <li>• Les lecteurs flash USB haute vitesse doivent prendre en charge la norme pleine vitesse. Les périphériques USB à faible vitesse ne sont pas pris en charge.</li> <li>• Les lecteurs flash USB doivent prendre en charge le système de fichiers FAT (File Allocation Tables). Les lecteurs formatés avec NTFS (New Technology File System) ou n'importe quel autre système de fichiers ne sont pas pris en charge.</li> </ul>	<p>Documents :</p> <ul style="list-style-type: none"> <li>• .pdf</li> <li>• .xps</li> </ul> <p>&amp;Images :</p> <ul style="list-style-type: none"> <li>• .dcx</li> <li>• .gif</li> <li>• .jpeg ou .jpg</li> <li>• .bmp</li> <li>• .pcx</li> <li>• .tiff ou .tif</li> <li>• .png</li> <li>• .fls</li> </ul>

## Impression de travaux confidentiels et suspendus

### Stockage des travaux d'impression dans l'imprimante

**1** Dans l'écran d'accueil, accédez à :





>**Sécurité** >**Impression confidentielle** >, puis sélectionnez un type de travail d'impression

Utilisation	A
PIN non valide maximum	<p>Limiter le nombre de codes PIN non valides qu'il est possible de saisir.</p> <p><b>Remarque :</b> Lorsque le nombre limite est atteint, les travaux d'impression correspondant au nom d'utilisateur et au code PIN sont supprimés.</p>
Expiration des travaux confidentiels	<p>Conserver les travaux d'impression dans l'ordinateur jusqu'à ce que vous entriez le code PIN à partir du panneau de commandes de l'imprimante.</p> <p><b>Remarque :</b> le code PIN est défini depuis l'ordinateur. Il doit comporter quatre chiffres compris entre 0 et 9.</p>
Répéter. expir. travail	<p>Imprimer et stocker les travaux d'impression dans la mémoire de l'imprimante.</p>
Vérifier expir. travail	<p>Imprimer une copie du travail d'impression tandis que les autres copies sont conservées. Ceci permet de vérifier si la première copie est satisfaisante. Le travail d'impression est automatiquement supprimé de la mémoire de l'imprimante lorsque toutes les copies sont imprimées.</p>
Différer expir. travail	<p>Stocker les travaux d'impression pour une impression ultérieure.</p> <p><b>Remarque :</b> Les travaux d'impression sont conservés jusqu'à ce que vous les supprimiez du menu Travaux suspendus.</p>
<p><b>Remarques :</b></p> <ul style="list-style-type: none"> <li>• Les travaux de type Confidentiel, Répéter, Différer et Vérifier l'impression sont supprimés si l'imprimante nécessite davantage de mémoire pour traiter des travaux suspendus supplémentaires.</li> <li>• Vous pouvez configurer l'imprimante pour stocker les travaux d'impression dans sa mémoire jusqu'à ce que vous les démarriez à partir du panneau de commandes de l'imprimante.</li> <li>• Tous les travaux d'impression que l'utilisateur peut lancer depuis l'imprimante sont appelés des <i>travaux suspendus</i>.</li> </ul>	

2 Appuyez sur .

## Impression de travaux confidentiels et suspendus

**Remarque :** les travaux d'impression confidentiels et vérifiés sont automatiquement supprimés de la mémoire à la fin de l'impression. Les travaux d'impression répétés et différés sont *conservés* dans l'imprimante jusqu'à ce que vous décidiez de les supprimer.

### Pour les utilisateurs Windows

- 1 Un document étant ouvert, cliquez sur **Fichier** >**Impression**.
- 2 Cliquez sur **Propriétés, Préférences, Options, ou Configuration**.
- 3 Cliquez sur **Impression et conserver**.
- 4 Sélectionnez le type de travail d'impression (Confidentiel, Différer l'impression, Répéter l'impression ou Vérifier l'impression), puis attribuez un nom d'utilisateur. Pour un travail d'impression confidentiel, entrez également un code PIN à 4 chiffres.
- 5 Cliquez sur **OK** ou sur **Impression**.

6 A partir de l'écran d'accueil de l'imprimante, lancez le travail d'impression.

- Pour les travaux d'impression confidentiels, accédez à :  
**Tâches suspendues** > sélectionnez votre nom d'utilisateur > **Travaux confidentiels** > entrez le PIN > **Impression**
- Pour les autres travaux d'impression, accédez à :  
**Tâches suspendues** > sélectionnez votre nom d'utilisateur > sélectionnez le travail d'impression > spécifiez le nombre de copies > **Impression**

#### Pour les utilisateurs Macintosh

1 Un document étant ouvert, cliquez sur **Fichier** > **Impression**

Au besoin, cliquez sur le triangle de développement pour afficher davantage d'options.

2 A partir des options d'impression ou du menu contextuel Copies & pages, choisissez l'option **Routage du travail**.

3 Sélectionnez le type de travail d'impression (Confidentiel, Différer l'impression, Répéter l'impression ou Vérifier l'impression), puis attribuez un nom d'utilisateur. Pour un travail d'impression confidentiel, entrez également un code PIN à 4 chiffres.

4 Cliquez sur **OK** ou sur **Impression**.

5 A partir de l'écran d'accueil de l'imprimante, lancez le travail d'impression.

- Pour les travaux d'impression confidentiels, accédez à :  
**Tâches suspendues** > sélectionnez votre nom d'utilisateur > **Travaux confidentiels** > entrez le PIN > **Impression**
- Pour les autres travaux d'impression, accédez à :  
**Tâches suspendues** > sélectionnez votre nom d'utilisateur > sélectionnez le travail d'impression > spécifiez le nombre de copies > **Impression**

## Impression de pages d'informations

### Impression de la liste des échantillons de polices

1 Dans l'écran d'accueil, accédez à :



> **Rapports** > **Imprimer polices**

2 Appuyez sur **Polices PCL** ou **Polices PostScript**.

### Impression de la liste des répertoires

La liste des répertoires indique toutes les ressources stockées dans une mémoire flash ou sur le disque dur de l'imprimante.

Dans l'écran d'accueil, accédez à :



> **Rapports** > **Imprimer répertoire**

## Annulation d'un travail d'impression

### Annulation d'un travail d'impression depuis le panneau de commandes de l'imprimante

- 1 Appuyez sur **Annuler travaux** sur l'écran tactile ou sur  sur le pavé numérique.
- 2 Appuyez sur le travail que vous souhaitez annuler, puis sur **Supprimer les travaux sélectionnés**.

### Annulation d'un travail d'impression depuis l'ordinateur

#### Utilisateurs de Windows

- 1 Ouvrez le dossier Imprimantes.
  - a Cliquez sur  ou sur **Démarrer**, puis sur **Exécuter**.
  - b Dans la boîte de dialogue Démarrer Recherche ou Exécuter, saisissez **contrôler les imprimantes**.
  - c Appuyez sur la touche **Entrée**, ou cliquez sur **OK**.
- 2 Cliquez deux fois sur cette icône.
- 3 Sélectionnez le travail d'impression à annuler.
- 4 Cliquez sur **Supprimer**.

#### Utilisateurs de Mac

- 1 Dans le menu Pomme, naviguez jusqu'à l'une des options suivantes :
  - **Préférences système > Imprimantes & scanners > Ouvrir la liste d'attente d'impression**
  - **Préférences système > Imprimantes & télécopieurs > Ouvrir la liste d'attente d'impression**
- 2 Dans la fenêtre d'imprimante, sélectionnez le travail d'impression à annuler.
- 3 Dans la barre d'icônes située en haut de la fenêtre, cliquez sur l'icône **Supprimer**.

## Gestion de votre imprimante

### Configuration de l'impression série

Utilisez l'impression série pour imprimer lorsque l'ordinateur est éloigné de l'imprimante ou pour imprimer à vitesse réduite.

Après avoir installé le port série ou le port de communication (COM), configurez l'imprimante et l'ordinateur. Assurez-vous d'avoir branché le câble série au port COM de votre imprimante.

- 1 Définissez les paramètres de l'imprimante.
  - a A partir du panneau de commandes de l'imprimante, accédez au menu des paramètres du port.
  - b Recherchez le menu des paramètres du port série et réglez les paramètres si nécessaire.
  - c Enregistrez les paramètres modifiés, puis imprimez une page des paramètres de menus.

**2** Installez le pilote de l'imprimante.**a** Insérez le CD *Logiciel et Documentation*.

Si la boîte de dialogue d'installation n'apparaît pas après une minute, lancez le CD manuellement :

**1** Cliquez sur  ou sur **Démarrer**, puis sur **Exécuter**.

**2** Dans la boîte de dialogue Démarrer Recherche ou Exécuter, tapez **D: \setup.exe**, où **D** correspond à la lettre du lecteur CD ou DVD.

**3** Appuyez sur **Entrée** ou cliquez sur **OK**.

**b** Cliquez sur **Installer**.

**c** Suivez les instructions qui s'affichent à l'écran.

**d** Sélectionnez **Avancé**, puis cliquez sur **Continuer**.

**e** Dans la boîte de dialogue Configurer la connexion de l'imprimante, sélectionnez un port.

**f** Si le port n'apparaît pas sur la liste, cliquez sur **Actualiser** ou accédez à :

**Ajouter un port** > sélectionnez un type de port > entrez les informations nécessaires >**OK**

**g** Cliquez sur **Continuer** > **Terminer**.

**3** Définissez les paramètres du port COM.

Une fois le pilote d'imprimante installé, définissez les paramètres série du port COM affecté au pilote d'imprimante.

**Remarque** : vérifiez que les paramètres série du port COM correspondent aux paramètres série que vous avez définis dans l'imprimante.

**a** Ouvrez le Gestionnaire de périphériques.

**1** Cliquez sur  ou sur **Démarrer**, puis sur **Exécuter**.

**2** Dans la boîte de dialogue Démarrer Recherche ou Exécuter, tapez **devmgmt.msc**.

**3** Appuyez sur **Entrée** ou cliquez sur **OK**.

**b** Cliquez sur **+** en regard de Ports pour développer la liste des ports disponibles.

**c** Cliquez avec le bouton droit sur le port COM sur lequel est branché le câble série à l'ordinateur (par exemple : COM1), puis cliquez sur **Propriétés**.

**d** Sous l'onglet Paramètres du port, définissez les mêmes paramètres série que ceux définis dans l'imprimante. Recherchez les paramètres de l'imprimante dans l'en-tête série de la page des paramètres de menus.

**e** Cliquez sur **OK** puis fermez toutes les boîtes de dialogue.

**f** Imprimez une page de test afin de vérifier l'installation de l'imprimante.

## Modification des paramètres du port après l'installation d'un nouveau ISP réseau

Lorsqu'un nouveau Lexmark port ISP (Internal Solutions Port) est installé sur l'imprimante, les configurations de l'imprimante doivent être mises à jour sur les ordinateurs y ayant accès car une nouvelle adresse IP sera attribuée à l'imprimante. Tous les ordinateurs qui ont accès à l'imprimante doivent être mis à jour avec cette nouvelle adresse IP.

### Remarques :

- Si l'imprimante utilise une adresse IP statique, vous n'aurez pas à modifier les configurations de l'ordinateur.
- Si les ordinateurs sont configurés pour utiliser le nom de réseau (au lieu d'une adresse IP) qui n'est pas modifié, vous n'aurez pas à modifier les configurations de l'ordinateur.
- Si vous ajoutez un port ISP sans fil à une imprimante déjà configurée pour une connexion Ethernet, vérifiez que l'imprimante est déconnectée du réseau Ethernet lorsque vous configurez l'imprimante pour fonctionner sans fil. Si l'imprimante n'est pas déconnectée du réseau Ethernet, la configuration sans fil se terminera mais le port ISP sans fil ne sera pas actif. Pour activer le port ISP sans fil, déconnectez l'imprimante du réseau Ethernet, éteignez l'imprimante, puis rallumez-la.
- Une seule connexion réseau est active à la fois. Pour basculer entre les types de connexion Ethernet et sans fil, mettez l'imprimante hors tension, branchez le câble (pour basculer sur une connexion Ethernet) ou débranchez le câble (pour basculer sur une connexion sans fil), puis remettez l'imprimante sous tension.

### Pour les utilisateurs Windows

- 1 Ouvrez un navigateur Web, puis tapez l'adresse IP de l'imprimante dans le champ d'adresse.

#### Remarques :

- Voir l'adresse IP de l'imprimante sur son panneau de commandes. L'adresse IP apparaît sous la forme de quatre séries de chiffres séparées par des points, par exemple 123.123.123.123.
- Si vous utilisez un serveur proxy, désactivez-le temporairement pour charger correctement la page Web.

- 2 Cliquez sur  ou sur **Démarrer**, puis sur **Exécuter**.

- 3 Dans la boîte de dialogue Démarrer Recherche ou Exécuter, saisissez **contrôler les imprimantes**.

- 4 Appuyez sur **Entrée** ou cliquez sur **OK**.

- 5 Recherchez l'imprimante qui a été modifiée.

**Remarque :** S'il existe plusieurs copies de l'imprimante, mettez-les toutes à jour avec la nouvelle adresse IP.

- 6 Cliquez avec le bouton droit sur l'imprimante.

- 7 Cliquez sur l'onglet **Propriétés >Ports**.

- 8 Sélectionnez le port dans la liste, puis cliquez sur **Configurer le port**.

- 9 Tapez la nouvelle adresse IP dans le champ « Nom de l'imprimante ou adresse IP ».

- 10 Cliquez sur **OK >Fermer**.

### Pour les utilisateurs Macintosh

- 1 Ouvrez un navigateur Web, puis tapez l'adresse IP de l'imprimante dans le champ d'adresse.

#### Remarques :

- Voir l'adresse IP de l'imprimante sur son panneau de commandes. L'adresse IP apparaît sous la forme de quatre séries de chiffres séparées par des points, par exemple 123.123.123.123.

- Si vous utilisez un serveur proxy, désactivez-le temporairement pour charger correctement la page Web.

## 2 Ajoutez l'imprimante.

- Pour l'impression IP :
  - a A partir du menu Pomme, naviguez jusqu'à l'une des options suivantes :
    - **Préférences système >Imprimantes et scanners**
    - **Préférences système >Imprimantes et télécopieurs**
  - b Cliquez sur +.
  - c Cliquez sur l'onglet IP.
  - d Tapez l'adresse IP de l'imprimante dans le champ d'adresse, puis cliquez sur **Ajouter**.
- Pour l'impression AppleTalk :

### Remarques :

- assurez-vous qu'AppleTalk est activé sur l'imprimante.
- Cette fonction n'est prise en charge que sur Mac OS X version 10.5.

- a Dans le menu Pomme, naviguez jusqu'à :  
**Préférences système >Imprimantes et télécopieurs**
- b Cliquez sur +, puis accédez à :  
**AppleTalk >**, sélectionnez l'imprimante **>Ajouter**

## Recherche d'informations sur l'administrateur et la mise en réseau avancée

Ce chapitre traite des tâches de support administratif de base à l'aide d'Embedded Web Server. Pour des tâches de support système avancées, reportez-vous au *Guide de mise en réseau* sur le CD *Logiciel et documentation* ou au *Guide de l'administrateur d'Embedded Web Server* à l'adresse : <http://support.lexmark.com>.

## Consultation de l'écran virtuel

- 1 Ouvrez un navigateur Web, puis tapez l'adresse IP de l'imprimante dans le champ d'adresse.

### Remarques :

- Voir l'adresse IP de l'imprimante sur l'écran d'accueil. L'adresse IP apparaît sous la forme de quatre séries de chiffres séparées par des points, par exemple 123.123.123.123.
- Si vous utilisez un serveur proxy, désactivez-le temporairement pour charger correctement la page Web.

- 2 Consultez l'écran virtuel qui apparaît à l'angle supérieur gauche de votre ordinateur.

L'écran virtuel fonctionne comme un écran qui serait relié au panneau de commandes de l'imprimante.

## Configuration de notifications de fournitures à l'aide du serveur Web incorporé

Vous pouvez choisir la manière dont vous souhaitez être alerté lorsque le niveau des fournitures est presque bas, bas, très bas ou totalement épuisé en définissant des alertes sélectionnables.

### Remarques :

- Des alertes sélectionnables peuvent être définies sur la cartouche de toner, l'unité de traitement d'images et le kit de maintenance.

- Toutes les alertes sélectionnables peuvent être définies pour les niveaux de fournitures presque bas, bas et très bas. Toutes les alertes sélectionnables ne peuvent pas être définies pour le niveau des fournitures totalement épuisé. L'alerte sélectionnable par courrier électronique est possible pour tous les niveaux des fournitures.
- Le pourcentage de fourniture restante approximatif de déclenchement de l'alerte peut être défini sur certaines fournitures et pour certains niveaux.

**1** Ouvrez un navigateur Web, puis tapez l'adresse IP de l'imprimante dans le champ d'adresse.

**Remarques :**

- Voir l'adresse IP de l'imprimante sur l'écran d'accueil. L'adresse IP apparaît sous la forme de quatre séries de chiffres séparées par des points, par exemple 123.123.123.123.
- Si vous utilisez un serveur proxy, désactivez-le temporairement pour charger correctement la page Web.

**2** Cliquez sur **Paramètres >Paramètres d'impression >Notifications fournitures**.

**3** Dans le menu déroulant de chaque fourniture, sélectionnez l'une des options de notification suivantes :

Notification	Description
Désactivé	Comportement normal de l'imprimante pour tous les consommables.
E-mail uniquement	L'imprimante génère un courrier électronique lorsque le niveau de la fourniture est atteint. L'état de la fourniture s'affiche sur la page de menus et la page d'état.
Avertissement	L'imprimante affiche le message d'avertissement et génère un courrier électronique sur l'état de la fourniture. L'imprimante ne s'arrête pas lorsque le niveau est atteint.
Arrêt réversible <sup>1</sup>	L'imprimante cesse de traiter les travaux lorsque le niveau de la fourniture est atteint et l'utilisateur doit appuyer sur un bouton pour poursuivre l'impression.
Arrêt irréversible <sup>1,2</sup>	L'imprimante cesse de traiter les travaux lorsque le niveau de la fourniture est atteint. La fourniture doit être remplacée pour poursuivre l'impression.

<sup>1</sup> L'imprimante génère un courrier électronique sur l'état de la fourniture lorsque les notifications de fournitures sont activées.  
<sup>2</sup> L'imprimante s'arrête lorsque des fournitures sont épuisées avant de ne pas l'endommager.

**4** Cliquez sur **Envoyer**.

## Modification des paramètres d'impression confidentielle

**Remarque :** Cette fonction est disponible uniquement pour les imprimantes réseau et les imprimantes connectées à des serveurs d'impression.

**1** Ouvrez un navigateur Web, puis tapez l'adresse IP de l'imprimante dans le champ d'adresse.

**Remarques :**

- Voir l'adresse IP de l'imprimante sur l'écran d'accueil. L'adresse IP apparaît sous la forme de quatre séries de chiffres séparées par des points, par exemple 123.123.123.123.
- Si vous utilisez un serveur proxy, désactivez-le temporairement pour charger correctement la page Web.

**2** Cliquez sur **Configuration >onglet Autres paramètres >Sécurité >Config. impression confidentielle**.

### 3 Modifiez les paramètres :

- Définissez un nombre maximum de tentatives de saisie du code PIN. Lorsqu'un utilisateur dépasse ce nombre de tentatives, tous ses travaux d'impression sont supprimés.
- Définissez un délai d'expiration pour les travaux d'impression confidentiels. Lorsqu'un utilisateur n'imprime pas ses travaux dans le délai imparti, ceux-ci sont supprimés.

### 4 Enregistrez les paramètres modifiés.

## Copie des paramètres de l'imprimante sur d'autres imprimantes

**Remarque :** Cette fonction est disponible uniquement pour les imprimantes réseau.

### 1 Ouvrez un navigateur Web, puis tapez l'adresse IP de l'imprimante dans le champ d'adresse.

#### Remarques :

- Voir l'adresse IP de l'imprimante sur l'écran d'accueil. L'adresse IP apparaît sous la forme de quatre séries de chiffres séparées par des points, par exemple 123.123.123.123.
- Si vous utilisez un serveur proxy, désactivez-le temporairement pour charger correctement la page Web.

### 2 Cliquez sur **Copier les paramètres de l'imprimante**.

### 3 Pour changer la langue, sélectionnez une langue dans le menu déroulant, puis cliquez sur **Cliquer ici pour ajouter une langue**.

### 4 Cliquez sur **Paramètres de l'imprimante**.

### 5 Saisissez l'adresse IP des imprimantes source et cible.

**Remarque :** Si vous souhaitez ajouter ou supprimer une imprimante cible, cliquez ensuite sur **Ajouter IP cible** ou **Supprimer IP cible**.

### 6 Cliquez sur **Copier les paramètres de l'imprimante**.

## Création d'un code PIN du panneau de commandes de l'imprimante.

Le menu Protection du panneau de commandes par code PIN vous permet de limiter l'accès aux menus à partir du panneau de commandes de l'imprimante. Pour limiter l'accès aux menus, créez un code PIN (Personal Identification Number), puis affectez-le à chaque menu.

### 1 Ouvrez un navigateur Web, puis tapez l'adresse IP de l'imprimante dans le champ d'adresse.

#### Remarques :

- L'adresse IP de l'imprimante figure dans la section TCP/IP du menu Réseau/Ports. L'adresse IP apparaît sous la forme de quatre séries de chiffres séparées par des points, par exemple 123.123.123.123.
- Si vous utilisez un serveur proxy, désactivez-le temporairement pour charger correctement la page Web.

### 2 Cliquez sur **Paramètres >Sécurité >Protection du panneau par code PIN**.

### 3 Dans la section Créer PIN util. ou Créer PIN admin, entrez votre code PIN.

**Remarque :** Vous pouvez entrer jusqu'à 16 chiffre pour votre code PIN.

### 4 Cliquez sur **Modifier**.



- 5 Dans n'importe quel menu des sections Menus administrateur, Gestion ou Accès aux fonctions, sélectionnez **Prot par PIN util**, **Prot par PIN admin** ou **Prot par PIN admin et PIN util**.

**Remarque :** Le code PIN administrateur vous permet toujours d'accéder à un menu affecté à l'aide d'un code PIN utilisateur.

- 6 Cliquez sur **Envoyer**.

Si vous essayez d'accéder à un menu protégé par code PIN à partir du panneau de commandes de l'imprimante, l'imprimante exige la saisie du code PIN.

**Remarque :** Quand vous avez saisi le dernier chiffre du code PIN, n'oubliez pas d'appuyer pendant plus de trois secondes sur  à partir du panneau de commandes de l'imprimante.

## Impression d'une page des paramètres de menu

Dans l'écran d'accueil, accédez à :

 > **Rapports** > **Page des paramètres de menus**

## Impression d'une page de configuration réseau

Si l'imprimante est en réseau, imprimez une page de configuration réseau pour vérifier la connexion réseau. Cette page permet également d'obtenir des informations importantes qui vous aident à configurer les impressions réseau.

- 1 Dans l'écran d'accueil, accédez à :

 > **Rapports** > **Page de configuration réseau**

- 2 Vérifiez la première section de la page de configuration du réseau et assurez-vous que l'état est « **Connectée** ».

Si l'état est « **Non connectée** », il se peut que la connexion de réseau local ne soit pas activée ou que le câble réseau ne fonctionne pas correctement. Consultez un agent du support technique pour trouver une solution, puis imprimez une nouvelle page de configuration du réseau.

## Vérification de l'état des pièces et fournitures

Lorsqu'une fourniture doit être remplacée ou qu'une opération de maintenance est nécessaire, un message apparaît sur l'écran de l'imprimante.

### Vérification de l'état des pièces et fournitures à partir du panneau de commandes de l'imprimante

Sur l'écran d'accueil, appuyez sur **Etat/Fournitures** > **Affichage fournitures**.

### Vérification de l'état des pièces et fournitures à partir du serveur Web incorporé

**Remarque :** Vérifiez que l'ordinateur et l'imprimante sont connectés au même réseau.

- 1 Ouvrez un navigateur Web, puis tapez l'adresse IP de l'imprimante dans le champ d'adresse.

**Remarques :**

- Voir l'adresse IP de l'imprimante sur l'écran d'accueil. L'adresse IP apparaît sous la forme de quatre séries de chiffres séparées par des points, par exemple 123.123.123.123.
- Si vous utilisez un serveur proxy, désactivez-le temporairement pour charger correctement la page Web.

**2** Cliquez sur **Etat du périphérique >Plus de détails**.

## Economie d'énergie

### Utilisation du mode Eco

**1** Ouvrez un navigateur Web, puis tapez l'adresse IP de l'imprimante dans le champ d'adresse.

**Remarques :**

- Voir l'adresse IP de l'imprimante sur l'écran d'accueil. L'adresse IP apparaît sous la forme de quatre séries de chiffres séparées par des points, par exemple 123.123.123.123.
- Si vous utilisez un serveur proxy, désactivez-le temporairement pour charger correctement la page Web.

**2** Cliquez sur **Paramètres >Paramètres généraux >Mode Eco >** sélectionnez un paramètre

Utilisation	Pour
Hors fonction	Utiliser les paramètres usine par défaut pour tous les paramètres associés au mode Eco. Ce paramètre hors fonction prend en charge les spécifications de performance de l'imprimante.
Energie	Réduire la consommation d'énergie, notamment quand l'imprimante est inactive. <ul style="list-style-type: none"> <li>• Les moteurs de l'imprimante ne démarrent pas avant qu'un document soit prêt pour l'impression. Vous constaterez peut-être un bref délai avant l'impression de la première page.</li> <li>• L'imprimante entre en mode Veille après une minute d'inactivité.</li> </ul>
Energie/Papier	Utiliser tous les paramètres associés aux modes Energie et Papier.
Papier normal	<ul style="list-style-type: none"> <li>• Activer la fonction Recto verso automatique.</li> <li>• Désactiver les fonctions de journal d'impression.</li> </ul>

**3** Cliquez sur **Envoyer**.

### Réduction du bruit de l'imprimante

Activer le mode silencieux pour réduire le bruit de l'imprimante.

**1** Ouvrez un navigateur Web, puis tapez l'adresse IP de l'imprimante dans le champ d'adresse.

**Remarques :**

- Voir l'adresse IP de l'imprimante sur l'écran d'accueil. L'adresse IP apparaît sous la forme de quatre séries de chiffres séparées par des points, par exemple 123.123.123.123.
- Si vous utilisez un serveur proxy, désactivez-le temporairement pour charger correctement la page Web.

**2** Cliquez sur **Paramètres >Paramètres généraux >Mode silencieux >** sélectionnez un paramètre

Utiliser	Pour
En fonction	Réduire le bruit de l'imprimante.  <b>Remarques :</b> <ul style="list-style-type: none"> <li>• La vitesse de traitement des travaux d'impression est réduite.</li> <li>• Les moteurs de l'imprimante ne démarrent pas avant qu'un document soit prêt pour l'impression. Il y a un court délai avant l'impression de la première page.</li> </ul>
Hors fonction	Utiliser les paramètres usine par défaut.  <b>Remarque :</b> Ce paramètre prend en charge les spécifications de performance de l'imprimante.

**3** Cliquez sur **Envoyer**.

## Réglage du Mode veille

Pour économiser de l'énergie, réduisez le délai d'attente avant la mise en veille de l'imprimante. Choisissez entre 1 et 120. 30 minutes correspond au paramètre usine.

**Remarque :** Lorsque l'imprimante est en mode Veille, elle continue d'accepter des travaux d'impression.

### Utilisation d'Embedded Web Server

**1** Ouvrez un navigateur Web, puis tapez l'adresse IP de l'imprimante dans le champ d'adresse.

**Remarques :**

- Voir l'adresse IP de l'imprimante sur l'écran d'accueil. L'adresse IP apparaît sous la forme de quatre séries de chiffres séparées par des points, par exemple 123.123.123.123.
- Si vous utilisez un serveur proxy, désactivez-le temporairement pour charger correctement la page Web.

**2** Cliquez sur **Paramètres >Paramètres généraux >Délais**.

**3** Dans le champ Mode veille, indiquez le délai d'attente (en minutes) avant la mise en veille de l'imprimante.

**4** Cliquez sur **Envoyer**.

### A partir du panneau de commandes de l'imprimante

**1** Dans l'écran d'accueil, accédez à :

 **>Paramètres >Paramètres généraux >Délais >Mode veille**

**2** Dans le champ Mode Veille, indiquez le délai d'attente (en minutes) avant la mise en veille de l'imprimante.

**3** Appuyez sur .

## Utilisation du mode Hibernation

Le mode Hibernation est un mode de consommation électrique ultra-basse. En mode Hibernation, l'imprimante est pratiquement éteinte et tous les autres systèmes et périphériques sont éteints en toute sécurité.

### Remarques :

- Veillez à ce que l'imprimante quitte le mode Hibernation avant d'envoyer un travail d'impression. L'imprimante quitte le mode Hibernation lors d'une réinitialisation matérielle ou de l'appui prolongé sur le bouton Veille.
- Le mode Hibernation peut être planifié. Pour plus d'informations, reportez-vous à la section « Utilisation de l'option Progr. modes alim. », page 109.
- Si l'imprimante est en mode Hibernation, Embedded Web Server est désactivé.

### Utilisation d'Embedded Web Server

**1** Ouvrez un navigateur Web, puis tapez l'adresse IP de l'imprimante dans le champ d'adresse.

#### Remarques :

- Voir l'adresse IP de l'imprimante sur l'écran d'accueil. L'adresse IP apparaît sous la forme de quatre séries de chiffres séparées par des points, par exemple 123.123.123.123.
- Si vous utilisez un serveur proxy, désactivez-le temporairement pour charger correctement la page Web.

**2** Cliquez **Paramètres >Paramètres généraux >Paramètres du bouton Veille**.

**3** Dans le menu déroulant « Appuyer sur le bouton Veille » ou « Maintenir le bouton Veille enfoncé », sélectionnez **Hibernation**.

**4** Cliquez sur **Envoyer**.

### A partir du panneau de commandes de l'imprimante

**1** A partir de l'écran d'accueil, parcourez :



**>Paramètres >Paramètres généraux**

**2** Appuyez **Appuyer sur le bouton veille** ou **Appuyer ou Maintenir le bouton veille enfoncé**.

**3** Appuyez **Mode hibernation** > .

### Remarques :

- Lorsque Appuyer sur le bouton Veille est défini sur Hibernation, une pression de moins de trois secondes sur le bouton Veille entraîne le passage de l'imprimante en mode Hibernation.
- Lorsque Maintenir le bouton Veille enfoncé est défini sur Hibernation, une pression de plus de trois secondes sur le bouton Veille entraîne le passage de l'imprimante en mode Hibernation.

## Définition du Délai d'hibernation

Délai d'hibernation permet de fixer la durée entre le traitement d'un travail d'impression et le passage de l'imprimante en mode Economie énergie.

### Utilisation d'Embedded Web Server

**1** Ouvrez un navigateur Web, puis tapez l'adresse IP de l'imprimante dans le champ d'adresse.

**Remarques :**

- L'adresse IP de l'imprimante figure dans la section TCP/IP du menu Réseau/Ports. L'adresse IP apparaît sous la forme de quatre séries de chiffres séparées par des points, par exemple 123.123.123.123.
- Si vous utilisez un serveur proxy, désactivez-le temporairement pour charger correctement la page Web.

**2** Cliquez sur **Paramètres >Paramètres généraux >Délais**.

**3** Dans le menu Délai d'hibernation, sélectionnez le nombre d'heures, de jours, de semaines ou de mois que l'imprimante doit attendre avant de passer en mode Economie énergie.

**4** Cliquez sur **Envoyer**.

**A partir du panneau de commandes de l'imprimante**

**1** A partir du panneau de commandes de l'imprimante, naviguez jusqu'à :



**>Paramètres >Paramètres généraux >Délais >Délai d'hibernation**

**2** Sélectionnez la durée entre le traitement d'un travail d'impression et le passage de l'imprimante en mode Hibernation.

**3** Appuyez sur .

**Utilisation de l'option Progr. modes alim.**

L'option Progr. modes alim. vous permet de planifier le passage de l'imprimante en mode Economie énergie ou à l'état Prêt.

**Remarque :** Cette fonctionnalité n'est disponible que sur les imprimantes réseau et les imprimantes connectées à des serveurs d'impression.

**1** Ouvrez un navigateur Web, puis tapez l'adresse IP de l'imprimante dans le champ d'adresse.

**Remarques :**

- L'adresse IP de l'imprimante figure dans la section TCP/IP du menu Réseau/Ports. L'adresse IP apparaît sous la forme de quatre séries de chiffres séparées par des points, par exemple 123.123.123.123.
- Si vous utilisez un serveur proxy, désactivez-le temporairement pour charger correctement la page Web.

**2** Cliquez sur **Paramètres >Paramètres généraux >Progr. modes alim..**

**3** Dans le menu Action, sélectionnez le mode d'alimentation.

**4** Dans le menu Heure, sélectionnez l'heure.

**5** Dans le menu Jour(s), sélectionnez le ou les jours.

**6** Cliquez sur **Ajouter**.

## Réglage de la luminosité de l'écran

Pour faire des économies d'énergie ou si vous n'arrivez pas à lire les informations affichées à l'écran, vous pouvez régler la luminosité de l'écran.

La plage des paramètres disponibles est comprise entre 20 et 100. 100 correspond au paramètre usine.

### Utilisation du serveur Web incorporé

- 1 Ouvrez un navigateur Web, puis tapez l'adresse IP de l'imprimante dans le champ d'adresse.

#### Remarques :

- Voir l'adresse IP de l'imprimante sur l'écran d'accueil. L'adresse IP apparaît sous la forme de quatre séries de chiffres séparées par des points, par exemple 123.123.123.123.
- Si vous utilisez un serveur proxy, désactivez-le temporairement pour charger correctement la page Web.

- 2 Cliquez sur **Paramètres >Paramètres généraux**.
- 3 Dans le champ Luminosité de l'écran, saisissez le pourcentage de luminosité de votre choix pour l'écran.
- 4 Cliquez sur **Envoyer**.

### Utilisation du panneau de commandes de l'imprimante

- 1 A partir de l'écran d'accueil, parcourez :



>Paramètres >Paramètres généraux >Luminosité écran

- 2 Dans le champ Luminosité de l'écran, saisissez le pourcentage de luminosité de votre choix pour l'écran.
- 3 Appuyez sur .

## Restauration des paramètres d'usine

Si vous souhaitez conserver une liste des paramètres de menus actuels pour référence, imprimez une page de paramètres de menus avant de restaurer les paramètres usine. Pour plus d'informations, reportez-vous à la section « Impression d'une page des paramètres de menu », page 105.

Si vous souhaitez une méthode plus complète de restauration des paramètres usine par défaut de l'imprimante, choisissez l'option Effacer tous les paramètres. Pour plus d'informations, reportez-vous à la section « Effacement de la mémoire non volatile », page 112.

**Attention — Dommages potentiels :** restaurer les paramètres usine permet de rétablir la plupart des paramètres usine de l'imprimante. Parmi les exceptions figurent la langue d'affichage, les formats et les messages personnalisés ainsi que les paramètres du menu Réseau/Port. L'ensemble des ressources téléchargées stockées dans la mémoire vive est supprimé. Cette suppression n'affecte pas les ressources téléchargées stockées dans la mémoire flash ou dans le disque dur de l'imprimante.

A partir de l'écran d'accueil, naviguez jusqu'à :



>Paramètres >Paramètres généraux >Paramètres usine >Restaurer maintenant > 

## Sécurisation de l'imprimante

### Utilisation de la fonction de verrouillage

Installez un verrou compatible avec la majorité des ordinateurs portables à l'emplacement indiqué afin d'empêcher l'accès à la carte contrôleur.



### Déclaration relative à la volatilité

Votre imprimante comporte différents types de mémoires pouvant stocker les paramètres de l'imprimante et du réseau, ainsi que les données d'utilisateur.

Type de mémoire	Description
Mémoire volatile	Votre imprimante utilise une mémoire vive (RAM) standard pour mettre temporairement en mémoire tampon les données d'utilisateur durant les travaux d'impression simples.
Mémoire non volatile	Votre imprimante peut utiliser deux types de mémoire non volatile : EEPROM et NAND (mémoire flash). Ces deux types sont utilisés pour stocker le système d'exploitation, les paramètres du périphérique, les informations réseau et les paramètres des signets, ainsi que les solutions intégrées.
Mémoire disque dur	certaines imprimantes ont un disque dur installé. Le disque dur de l'imprimante est conçu pour les fonctionnalités spécifiques de l'imprimante. Cela permet à celle-ci de conserver les données d'utilisateur mises en mémoire tampon à partir de travaux d'impression complexes, ainsi que les données des formulaires et des polices.

Dans les circonstances suivantes effacez le contenu de toute mémoire installée dans l'imprimante :

- L'imprimante est mise hors service.
- Le disque dur de l'imprimante est remplacé.
- L'imprimante est déplacée dans un autre service ou site.
- L'entretien de l'imprimante est effectué par une personne externe à votre organisation.
- L'imprimante est envoyée en réparation.
- L'imprimante est vendue à une autre organisation.

### Mise au rebut du disque dur de l'imprimante

**Remarque :** Certains modèles d'imprimantes ne sont pas équipés d'un disque dur.

Dans les environnements de haute sécurité, il peut être nécessaire de prendre des mesures supplémentaires pour vous assurer que les données confidentielles stockées dans le disque dur de l'imprimante ne sont pas accessibles lorsque l'imprimante ou son disque dur ont été enlevés de vos locaux.

- **Démagnétisation** : utilise un champ magnétique pour effacer les données stockées sur le disque dur
- **Compactage** : compresse physiquement le disque dur pour casser les composants et les rendre illisibles
- **Broyage** : broie physiquement le disque dur pour le transformer en petits morceaux métalliques

**Remarque :** La plupart des données peuvent être effacées de manière électronique, mais la seule façon de garantir un effacement complet des données consiste à détruire physiquement chaque disque dur où sont stockées des données.

### Effacement de la mémoire volatile

La mémoire volatile (RAM) installée sur votre imprimante nécessite une source d'alimentation pour conserver les informations. Mettez l'imprimante hors tension pour effacer les données en mémoire tampon.

### Effacement de la mémoire non volatile

Effacez des paramètres individuels, des paramètres de périphérique et du réseau, des paramètres de sécurité et des solutions intégrées en procédant comme suit :

**1** Eteignez l'imprimante.

**2** Maintenez les boutons **2** et **6** du clavier enfoncées pendant la mise sous tension de l'imprimante. Relâchez les boutons uniquement lorsque l'écran de la barre de progression apparaît.

L'imprimante effectue une séquence de tests de mise sous tension, puis le menu Configuration apparaît. Une fois l'imprimante sous tension, une liste de fonctions s'affiche sur l'écran de l'imprimante au lieu des icônes d'écran d'accueil standard.

**3** Sélectionnez **Effacer tous les paramètres**.

L'imprimante redémarre à plusieurs reprises au cours du processus.

**Remarque :** La fonction Effacer tous les paramètres supprime en toute sécurité les paramètres du périphérique, les solutions, les travaux et les mots de passe de la mémoire de l'imprimante.

**4** Appuyez **Retour > Quitter le menu Configuration**.

L'imprimante active la réinitialisation, puis rétablit son mode de fonctionnement normal.



## Effacement de la mémoire du disque dur de l'imprimante

**Remarque :** Certains modèles d'imprimantes ne sont pas équipés d'un disque dur.

La configuration de l'effacement du disque dans les menus de l'imprimante permet de supprimer les documents confidentiels laissés par les travaux d'impression, grâce à l'effacement sécurisé des fichiers marqués pour suppression.

### Utilisation du panneau de commandes de l'imprimante

- 1 Eteignez l'imprimante.
- 2 Maintenez enfoncées les touches **2** et **6** pendant que vous mettez l'imprimante sous tension. Relâchez les touches uniquement lorsque l'écran de la barre de progression apparaît.  
L'imprimante effectue une séquence de tests de mise sous tension, puis le menu Configuration apparaît. Quand l'imprimante est totalement sous tension, l'écran tactile affiche une liste de fonctions.
- 3 Appuyez sur **Nettoyage du disque**, puis sur l'une des options suivantes :
  - **Nettoyage du disque (rapide)** : permet d'effacer en un seul passage le disque avec tous les zéros.
  - **Nettoyage du disque (sécurisé)** : permet d'effacer plusieurs fois le disque dur selon des profils binaires aléatoires, suivi d'un passage de vérification. Un effacement sécurisé est conforme à la norme DoD 5220.22-M relative à l'effacement sécurisé des données stockées sur un disque dur. Les informations hautement confidentielles doivent être effacées selon cette méthode.
- 4 Appuyez sur **Oui** pour effacer le disque.

#### Remarques :

- Une barre d'état indique la progression de l'effacement du disque.
- l'effacement du disque peut prendre plusieurs minutes à plus d'une heure. Durant cette opération, l'imprimante n'est pas disponible pour d'autres tâches.

- 5 Appuyez sur **Précédent** > **Quitter le menu Configuration**.

L'imprimante active la réinitialisation, puis rétablit son mode de fonctionnement normal.

## Configuration du chiffrement du disque dur de l'imprimante

Activez le chiffrement du disque dur pour éviter la perte de données sensibles en cas de vol de votre imprimante et de son disque dur.

**Remarque :** Certains modèles d'imprimantes ne sont pas équipés d'un disque dur.

### Utilisation d'Embedded Web Server

- 1 Ouvrez un navigateur Web, puis tapez l'adresse IP de l'imprimante dans le champ d'adresse.

#### Remarques :

- Voir l'adresse IP de l'imprimante sur l'écran d'accueil. L'adresse IP apparaît sous la forme de quatre séries de chiffres séparées par des points, par exemple 123.123.123.123.
- Si vous utilisez un serveur proxy, désactivez-le temporairement pour charger correctement la page Web.

- 2 Cliquez sur **Paramètres** > **Sécurité** > **Chiffrement disq.dur**.

**Remarque :** L'option Chiffrement du disque n'apparaît dans le menu Sécurité que si le disque dur, installé sur l'imprimante, est formaté et non défectueux.

- 3 Dans le menu Chiffrement du disque, sélectionnez **Activer**.

**Remarques :**

- l'activation du chiffrement du disque efface le contenu du disque dur de l'imprimante.
- le chiffrement du disque peut prendre plusieurs minutes à plus d'une heure. Durant cette opération, l'imprimante n'est pas disponible pour d'autres tâches.

**4** Cliquez sur **Envoyer**.

**A partir du panneau de commandes de l'imprimante**

**1** Eteignez l'imprimante.

**2** Maintenez enfoncées les touches **2** et **6** pendant que vous mettez l'imprimante sous tension. Relâchez les boutons uniquement lorsque l'écran de la barre de progression apparaît.

L'imprimante effectue une séquence de tests de mise sous tension, puis le menu Configuration apparaît. Une fois l'imprimante sous tension, une liste de fonctions s'affiche sur l'écran de l'imprimante.

**3** Appuyez sur **Chiffrement disq. dur > Activer**.

**Remarque :** l'activation du chiffrement du disque efface le contenu du disque dur de l'imprimante.

**4** Appuyez sur **Oui** pour effacer le disque.

**Remarques :**

- ne mettez pas l'imprimante hors tension pendant le processus de chiffrement. Vous risquez de perdre des données.
- le chiffrement du disque peut prendre plusieurs minutes à plus d'une heure. Durant cette opération, l'imprimante n'est pas disponible pour d'autres tâches.
- Une barre d'état indique la progression de l'effacement du disque. Une fois le chiffrement du disque terminé, l'imprimante rétablit l'écran Activer/Désactiver.

**5** Appuyez **Retour > Quitter le menu Configuration**.

L'imprimante active la réinitialisation, puis rétablit son mode de fonctionnement normal.

**Recherche des informations de sécurité sur l'imprimante**

Dans les environnements de haute sécurité, il peut être nécessaire de prendre des mesures supplémentaires pour vous assurer que les données confidentielles stockées dans l'imprimante ne sont pas accessibles à des personnes non autorisées. Pour plus d'informations, reportez-vous à la [Page Web de Lexmark consacrée à la sécurité](#).

Pour plus d'informations, vous pouvez également consulter le *Guide de l'administrateur d'Embedded Web Server* :

- 1** Visitez <http://support.lexmark.com>, puis cliquez sur **SELECTIONNEZ VOTRE PRODUIT**.
- 2** Dans la section « Recherche par catégorie de produit », naviguez jusqu'à **Logiciels et solutions > Autres applications**.
- 3** Cliquez sur l'onglet **Manuels**, puis sélectionnez le *Guide de l'administrateur d'Embedded Web Server*.

# Spécifications relatives au papier et aux supports spéciaux

## Chargement de support spécial

### Conseils sur l'utilisation des bostols

Le bostol est un papier spécial, épais et monocouche. Ses caractéristiques très variables, telles que sa teneur en eau, son épaisseur et sa texture, peuvent considérablement affecter la qualité d'impression. Imprimez toujours un échantillon sur le bostol que vous prévoyez d'utiliser avant d'en acheter en grande quantité.

Lorsque vous imprimez des bostols :

- Assurez-vous que Type de papier est Bristol.
- Sélectionnez le paramètre Texture du papier approprié.
- Sachez que la préimpression, la perforation et le pliage peuvent affecter de manière significative la qualité de l'impression et entraîner des problèmes de gestion ou de bourrage des supports.
- Pour savoir si le papier bostol peut supporter des températures atteignant jusqu'à 240 °C sans libérer d'émanations dangereuses, consultez le fabricant ou le revendeur.
- N'utilisez pas de bostol préimprimé fabriqué avec des produits chimiques susceptibles de contaminer l'imprimante. La préimpression introduit des composants semi-liquides et volatiles dans l'imprimante.
- Lorsque cela est possible, nous vous recommandons d'utiliser du bostol sens machine sur largeur.

### Conseils sur l'utilisation des enveloppes

Imprimez toujours un échantillon sur les enveloppes que vous prévoyez d'utiliser avant de les acheter en grande quantité.

- Utilisez des enveloppes spécialement destinées aux imprimantes laser. Pour savoir si les enveloppes peuvent supporter des températures de 230 °C sans coller, se froisser, se recourber de manière excessive ou libérer des émanations dangereuses, consultez le fabricant ou le revendeur.
- Pour obtenir un niveau de performance optimal, utilisez des enveloppes de 90 g/m<sup>2</sup> ou de qualité 25 % de coton. Les enveloppes contenant 100 % de coton ne doivent pas dépasser 70 g/m<sup>2</sup>.
- Utilisez exclusivement des enveloppes neuves et en bon état.
- Pour obtenir des performances optimales et réduire le risque de bourrages, n'utilisez pas d'enveloppes qui :
  - sont trop recourbées ou tordues
  - adhèrent les unes aux autres ou sont endommagées d'une manière quelconque
  - contiennent des fenêtres, des trous, des perforations, des zones découpées ou du gaufrage
  - ont des agrafes métalliques, des cordons, des attaches métalliques pliantes
  - s'assemblent
  - sont préaffranchies
  - présentent une bande adhésive exposée lorsque le rabat est en position scellée ou fermée

- présentent des coins pliés
- présentent une finition grossière, irrégulière ou vergée
- Réglez les guides de largeur afin qu'ils correspondent à la largeur des enveloppes.

**Remarque :** un taux d'humidité important (supérieur à 60 %) associé à une température d'impression élevée risque d'entraîner le collage ou le froissement des enveloppes.

## Conseils sur l'utilisation des étiquettes

Imprimez toujours un échantillon sur les étiquettes que vous prévoyez d'utiliser avant d'en acheter en grande quantité.

**Remarque :** utilisez uniquement des étiquettes en papier. Les étiquettes en vinyle, spéciales pharmacie ou recto verso ne sont pas prises en charge.

Pour plus d'informations sur l'impression, les caractéristiques et la conception des étiquettes, reportez-vous au *Card Stock & Label Guide (en anglais uniquement)*, disponible à l'adresse : <http://support.lexmark.com>.

Lorsque vous imprimez des étiquettes :

- Utilisez des étiquettes spécialement destinées aux imprimantes laser. Consultez le fabricant ou le revendeur, pour savoir si :
  - Les étiquettes peuvent supporter des températures allant jusqu'à 240 °C (464 °F) sans se coller, se froisser, se recourber de manière excessive ou libérer des émanations dangereuses.
  - Les parties adhésives, la face (support imprimable) et les revêtements des étiquettes peuvent supporter une pression allant jusqu'à 25 psi sans suinter, se décoller sur les bords ou libérer des émanations dangereuses.
- N'utilisez pas d'étiquettes avec support lisse.
- Utilisez des feuilles d'étiquettes entières. Les feuilles partielles risquent de provoquer un bourrage papier car les étiquettes restantes ont tendance à se décoller. Les feuilles partiellement utilisées salissent également votre imprimante et votre cartouche de toner avec de l'adhésif, annulant ainsi leur garantie respective.
- N'utilisez pas d'étiquettes dont l'adhésif est apparent.
- N'imprimez pas à moins de 1 mm (0,04 pouce) du bord de l'étiquette, des perforations ou entre les découpes de l'étiquette.
- Assurez-vous que le revêtement adhésif ne recouvre pas les bords de la feuille. Le revêtement de zone de l'adhésif doit être situé à 1 mm (0,04 pouce) minimum des bords. L'adhésif salit votre imprimante et peut entraîner l'annulation de votre garantie.
- S'il n'est pas possible d'appliquer un revêtement de zone sur l'adhésif, une bande de 2 mm (0,06 pouce) doit être détachée le long du bord d'entraînement. Veillez à utiliser de l'adhésif qui ne suinte pas.
- L'orientation portrait est recommandée, en particulier pour l'impression de codes à barres.

## Conseils sur l'utilisation du papier à en-tête

- Utilisez du papier à en-tête spécialement conçu pour les imprimantes laser.
- Imprimez toujours un échantillon sur le papier à en-tête que vous prévoyez d'utiliser avant d'en commander en grande quantité.
- Avant de charger le papier à en-tête, déramez et redressez la pile de papier pour éviter que les feuilles adhèrent entre elles.

- L'orientation de la page est importante lorsque vous imprimez sur du papier à en-tête. Pour plus d'informations sur le chargement du papier à en-tête, reportez-vous à :
  - « Chargement des tiroirs », page 44
  - « Alimentation du chargeur multifonction », page 49

## Conseils sur l'utilisation des transparents

- Imprimez une page de test sur les transparents que vous prévoyez d'acheter avant de les commander en grande quantité.
- Chargez les transparents à partir du bac standard ou du chargeur multifonction.
- Utilisez des transparents spécialement conçus pour les imprimantes laser. Les transparents doivent pouvoir supporter des températures atteignant 185°C sans fondre, se décolorer, se décaler ou libérer des émanations dangereuses.

**Remarque** : Si le grammage du transparent est réglé sur Lourd et si sa texture est réglée sur Grenée dans le menu Papier, il est possible d'imprimer les transparents à une température atteignant 195 °C.
- Ne laissez pas de traces de doigts sur les transparents pour éviter tout problème de qualité d'impression.
- Avant de charger des transparents, déramez, ventilez et égalisez la pile de papier pour éviter que les feuilles adhèrent entre elles.

## Recommandations relatives au papier

Le choix de papier ou de supports spéciaux approprié réduit le risque de problèmes d'impression. Pour assurer une qualité d'impression maximale, imprimez sur des échantillons de papier ou de supports spéciaux que vous prévoyez d'utiliser avant d'en acheter de grandes quantités.

### Caractéristiques du papier

Les caractéristiques de papier suivantes affectent la fiabilité et la qualité de l'impression. Tenez compte de ces caractéristiques lors du choix d'un nouveau support.

#### Grammage

Les tiroirs standard de l'imprimante peuvent automatiquement charger des grammages atteignant 90 g/m<sup>2</sup>, papier de qualité sens machine sur longueur. Les tiroirs en option de l'imprimante peuvent automatiquement charger des grammages atteignant 120 g/m<sup>2</sup>, papier de qualité sens machine sur longueur. Le dispositif d'alimentation polyvalent peut automatiquement charger des grammages atteignant 163 g/m<sup>2</sup>, papier de qualité sens machine sur longueur. La rigidité des papiers dont le grammage est inférieur à 60 g/m<sup>2</sup> (16 lb) peut être insuffisante et empêcher que l'alimentation se fasse correctement, ce qui provoque des bourrages. Pour obtenir des performances optimales, utilisez du papier sens machine sur longueur de 75 g/m<sup>2</sup> (20 lb). Pour les formats inférieurs à 182 x 257 mm (7,2 x 10,1 pouces), il est conseillé d'utiliser un grammage de 90 g/m<sup>2</sup> ou supérieur.

**Remarque** : L'impression recto verso est prise en charge pour le papier de 60–90-g/m<sup>2</sup>.

## Roulage

On appelle roulage la tendance du support à se recourber aux extrémités. Si le papier se recourbe d'une manière excessive, cela peut provoquer des problèmes d'alimentation. Cela se produit généralement lorsque le papier a transité à l'intérieur de l'imprimante, où il est exposé à des températures élevées. Stocker du papier non emballé dans des endroits chauds, humides, froids et secs, même à l'intérieur des tiroirs, peut contribuer à ce qu'il se recourbe avant l'impression, provoquant des problèmes d'alimentation.

## Lissage

Le degré de lissage du papier affecte directement la qualité de l'impression. Si le papier est trop rugueux, le toner n'est pas réparti correctement. Si le papier est trop lisse, cela peut provoquer des problèmes d'alimentation ou de qualité d'impression. Utilisez toujours des supports dont le degré de lissage est compris entre 100 et 300 points Sheffield ; néanmoins, sachez qu'un degré de lissage compris entre 150 et 200 points Sheffield permet d'obtenir un niveau de qualité optimal.

## Teneur en eau

La teneur en eau du papier affecte à la fois la qualité de l'impression et la possibilité, pour l'imprimante, d'alimenter correctement le papier. Conservez le papier dans son emballage d'origine jusqu'à l'utilisation. Vous limiterez ainsi l'exposition du papier aux variations de taux d'humidité susceptibles de réduire les performances.

Soumettez le papier aux conditions ambiantes avant de l'utiliser. Pour cela, stockez-le dans le même environnement que l'imprimante pendant 24 à 48 heures sans le sortir de son emballage. Si l'environnement de stockage ou de transport est très différent de celui de l'imprimante, prolongez ce temps d'adaptation de quelques jours. Le papier épais peut également nécessiter un temps d'adaptation plus important.

## Sens du papier

Le sens du papier correspond à l'alignement des fibres du papier sur une feuille. Vous avez le choix entre *sens machine sur longueur* (dans le sens de la longueur du papier) et *sens machine sur largeur* (dans le sens de la largeur du papier).

Pour le papier dont le grammage est compris entre 60 et 90 g/m<sup>2</sup> (16–24 lb), il est conseillé d'utiliser du papier sens machine sur longueur.

## Teneur en fibres

La plupart des papiers xérogaphiques de qualité supérieure sont constitués de bois réduit en pulpe à 100 % selon un procédé chimique. Il s'agit dans ce cas d'un papier très stable engendrant peu de problèmes d'alimentation et offrant un niveau de qualité supérieur. Le papier qui contient des fibres telles que le coton peut affecter la manipulation.

## Supports déconseillés

Les types de supports suivants sont déconseillés pour une utilisation avec l'imprimante :

- Supports traités par un procédé chimique pour permettre d'effectuer des copies sans papier carbone, également appelés papiers autocopiant (CCP) ou papiers NCR (No Carbon Required Paper).
- Supports préimprimés fabriqués avec des produits chimiques susceptibles de contaminer l'imprimante.
- Supports préimprimés susceptibles d'être affectés par la température de l'unité de fusion.
- Papiers préimprimés exigeant un repérage (emplacement d'impression précis sur la page) supérieur ou inférieur à  $\pm 2,5$  mm ( $\pm 0,10$  pouce), notamment les formulaires de reconnaissance optique des caractères (ROC)

Il est parfois possible de régler le repérage dans le logiciel pour imprimer sur les types de formulaire suivant :

- Supports couchés (de qualité effaçable), supports synthétiques et thermiques.

- Supports à bords irréguliers, supports présentant une surface rugueuse ou très texturée ou supports recourbés.
- Les papiers recyclés qui ne sont pas conformes à la norme EN 12281:2002 (Européenne)
- Supports de grammage inférieur à 60 g/m<sup>2</sup> (16 lb)
- Supports reliés

## Choix du papier

Le choix d'un support papier approprié évite les problèmes d'impression et réduit le risque de bourrages.

Pour éviter les bourrages de papier et obtenir une qualité d'impression optimale :

- Utilisez *toujours* du papier neuf en bon état.
- Avant de charger du papier, repérez la face à imprimer recommandée. Cette information est généralement indiquée sur l'emballage.
- *N'utilisez pas* de papier découpé ou rogné manuellement.
- *Ne mélangez pas* plusieurs formats, grammages ou types de papier du même bac d'alimentation, car cela provoquerait des bourrages.
- *N'utilisez pas* de papier couché à moins qu'il soit spécialement conçu pour l'impression électrophotographique.

## Sélection de formulaires préimprimés et de papier à en-tête

Conformez-vous aux instructions suivantes lorsque vous sélectionnez des formulaires préimprimés et du papier à en-tête :

- Utilisez du papier sens machine sur longueur dont le grammage est compris entre 60 et 90 g/m<sup>2</sup> (16 à 24 lb).
- Utilisez uniquement des formulaires et du papier à en-tête imprimés à l'aide d'un procédé d'impression lithographique offset ou par gravure.
- Evitez d'utiliser du papier présentant une surface rugueuse ou très texturée.

Utilisez du papier imprimé avec de l'encre résistant à la chaleur et destiné aux copieurs xérogaphiques. L'encre doit pouvoir résister à une température maximale de 230 °C sans fondre ou libérer d'émanations dangereuses. Utilisez un type d'encre non affecté par la résine du toner. Les types d'encres oxydantes ou à base d'huile répondent généralement à ces exigences, mais pas nécessairement les types d'encre latex. En cas de doute, contactez votre fournisseur de papier.

Le papier préimprimé, tel que le papier à en-tête, doit pouvoir résister à une température maximale de 230 °C sans fondre ou libérer d'émanations dangereuses.

## Utilisation de papier recyclé et d'autres papiers de bureau

En tant qu'entreprise sensible au respect de l'environnement, Lexmark prend en charge l'utilisation du papier recyclé spécialement destiné aux imprimantes laser (électrophotographiques). En 1998, Lexmark a présenté à l'administration américaine une étude démontrant que le papier recyclé produit par les grandes papeteries des Etats-Unis s'imprimait aussi bien dans les imprimantes que le papier non recyclé. Cependant, il serait mensongé d'affirmer que *tous* les papiers recyclés sont correctement alimentés.

Lexmark teste systématiquement ses imprimantes avec du papier recyclé (20 à 100 % de récupération) et une variété de papiers de test provenant du monde entier, au moyen d'essais d'environnement testant différentes conditions de température et d'humidité. Lexmark ne voit aucune raison de décourager l'utilisation des papiers recyclés actuels, mais fournit les recommandations de propriétés suivantes pour ce type de papier.

- Faible teneur en eau (4 à 5 %)

- Degré de lissage adéquat (100–200 unités Sheffield ou 140–350 unités Bendtsen, Europe)

**Remarque :** certains papiers plus lisses (tels que les papiers laser premium 24 lb, 50–90 unités Sheffield) et les papiers plus rugueux (tels que les papiers chiffon premium, 200–300 unités Sheffield) ont été conçus afin d’être parfaitement pris en charge par les imprimantes laser, en dépit de la texture de leur surface. Avant d'utiliser ces types de papier, demandez conseil à votre fournisseur de papier.

- Coefficient de friction feuille à feuille approprié (0,4 à 0,6)
- Résistance suffisante à la flexion dans le sens de l'alimentation

Le papier recyclé, le papier de faible grammage (<60 g/m<sup>2</sup> [qualité 16 lb]) et/ou de faible épaisseur (<3,8 mils [0,1 mm]) et le papier découpé dans le sens machine sur largeur pour les imprimantes à alimentation portrait (ou bord court) peuvent présenter une résistance à la flexion inférieure au niveau requis pour garantir une alimentation sans encombre. Avant d'utiliser ces types de papier pour l'impression laser (électrophotographique), demandez conseil à votre fournisseur de papier. Gardez à l'esprit qu'il s'agit de recommandations générales uniquement et que même du papier affichant ces propriétés peut provoquer des problèmes d'alimentation sur une imprimante laser (par exemple, si le papier se recourbe de façon excessive dans des conditions normales d'impression).

## Stockage du papier

Suivez les recommandations ci-après afin d'éviter les bourrages et les problèmes de qualité d'impression :

- Pour un résultat optimal, stockez le papier à une température de 21°C (70°F), avec une humidité relative de 40 pour cent. La plupart des fabricants d'étiquettes recommandent d'imprimer à des températures comprises entre 18 et 24°C (65 et 75°F) avec une humidité relative de 40 à 60 pour cent.
- Stockez le papier dans des cartons, sur une palette ou une étagère plutôt que sur le sol.
- Stockez les ramettes sur une surface plane.
- Ne placez rien sur les ramettes de supports d'impression.
- Ne retirez le papier du carton ou de l'emballage que lorsque vous êtes prêt à le charger dans l'imprimante. Le carton et l'emballage contribuent à maintenir le papier, propre, sec et à plat.

## Formats, grammages et types de papiers pris en charge

### Formats de papier pris en charge

**Remarque :** si le format de papier que vous recherchez ne figure pas dans la liste, sélectionnez le format de papier *supérieur* le plus proche dans la liste. Pour plus d'informations sur les bostols et les étiquettes, reportez-vous au *Guide des bostols & et étiquettes*.



Format de papier	Tiroir standard	Tiroir 250 ou 500 feuilles optionnel	Chargeur & multi-fonction	Mode recto verso
<b>A4</b> 210 x 297 mm (8,3 x 11,7 po.)	✓	✓	✓	✓
<b>A5</b> 148 x 210 mm (5,8 x 8,3 po.)	✓	✓	✓	x
<b>A6</b> 105 x 148 mm (4,1 x 5,8 po.)	✓	x	✓	x
<b>JIS B5</b> 182 x 257 mm (7,2 x 10,1 po.)	✓	✓	✓	x
<b>Lettre US</b> 216 x 279 mm (8,5 x 11 po.)	✓	✓	✓	✓
<b>Légal US</b> 216 x 356 mm (8,5 x 14 po.)	✓	✓	✓	✓
<b>Exécutive US</b> 184 x 267 mm (7,3 x 10,5 po.)	✓	✓	✓	x
<b>Oficio (Mexico)<sup>1</sup></b> 216 x 340 mm (8,5 x 13,4 po.)	✓	✓	✓	✓
<b>Folio</b> 216 x 330 mm (8,5 x 13 po.)	✓	✓	✓	✓
<b>Statement</b> 140 x 216 mm (5,5 x 8,5 po.)	✓	✓	✓	x
<b>Universal<sup>2</sup></b> 76.2 x 127 mm (3 x 5 po.) jusqu'à 216 x 356 mm (8,5 x 14 po.)	✓	✓	✓	✓
<b>Enveloppe 7 3/4 (Monarch)</b> 98 x 191 mm (3,9 x 7,5 po.)	x	x	✓	x
<b>Enveloppe 9</b> 98 x 225 mm (3,9 x 8,9 po.)	x	x	✓	x
<b>Enveloppe 10</b> 105 x 241 mm (4,1 x 9,5 po.)	x	x	✓	x
<b>Enveloppe DL</b> 110 x 220 mm (4,3 x 8,7 po.)	x	x	✓	x
<b>Enveloppe C5</b> 162 x 229 mm (6,4 x 9 po.)	x	x	✓	x

<sup>1</sup> Ce paramètre de format ajuste la page au format 216 x 356 mm (8,5 x 14 po.) à moins que le format ne soit spécifié par l'application.

<sup>2</sup> Le format universel n'est pris en charge que dans le tiroir standard si le format de papier minimal est 105 x 148 mm (4,1 x 5,8 po.). Le format universel n'est pris en charge que dans le tiroir 250 ou 500 feuilles en option si le format de papier minimal est 148 x 210 mm (5,8 x 8,3 po.). Le format universel n'est pris en charge en mode recto verso que si la largeur minimale est 210 mm (8,3 po.) et la longueur minimale, 279 mm (11 po.). Le plus petit format de papier universel pris en charge n'est accepté que dans le chargeur multifonction.

Format de papier	Tiroir standard	Tiroir 250 ou 500 feuilles optionnel	Chargeur & multi-fonction	Mode recto verso
<b>Enveloppe B5</b> 176 x 250 mm (6,9 x 9,8 po.)	X	X	✓	X
<b>Autre enveloppe</b> 229 x 356 mm (9 x 14 po.)	X	X	✓	X

<sup>1</sup> Ce paramètre de format ajuste la page au format 216 x 356 mm (8,5 x 14 po.) à moins que le format ne soit spécifié par l'application.

<sup>2</sup> Le format universel n'est pris en charge que dans le tiroir standard si le format de papier minimal est 105 x 148 mm (4,1 x 5,8 po.). Le format universel n'est pris en charge que dans le tiroir 250 ou 550 feuilles en option si le format de papier minimal est 148 x 210 mm (5,8 x 8,3 po.). Le format universel n'est pris en charge en mode recto verso que si la largeur minimale est 210 mm (8,3 po.) et la longueur minimale, 279 mm (11 po.). Le plus petit format de papier universel pris en charge n'est accepté que dans le chargeur multifonction.

## Types et grammages de papier pris en charge

Le tiroir standard prend en charge les grammages de papier allant de 60 à 90 g/m<sup>2</sup> (16 à 24 lb). Le tiroir en option prend en charge les grammages de papier allant de 60 à 120 g/m<sup>2</sup> (16 à 32 lb). Le dispositif d'alimentation polyvalent prend en charge les grammages de papier allant de 60 à 163 g/m<sup>2</sup> (16 à 43 lb).

Type de support	Tiroir 250 ou 550 feuilles	Dispositif d'alimentation polyvalent	Mode recto verso
<b>Papier normal</b>	✓	✓	✓
<b>Bristol</b>	X	✓	X
<b>Transparents</b>	✓	✓	X
<b>Recyclé</b>	✓	✓	✓
<b>Papier glacé</b>	X	X	X
<b>Étiquettes en papier<sup>1</sup></b>	✓	✓	X
<b>Étiquettes vinyl</b>	X	X	X
<b>Qualité<sup>2</sup></b>	✓	✓	✓
<b>Enveloppe</b>	X	✓	X
<b>Enveloppe grenée</b>	X	✓	X
<b>Papier à en-tête</b>	✓	✓	✓
<b>Préimprimé</b>	✓	✓	✓
<b>Papier couleur</b>	✓	✓	✓
<b>Papier léger</b>	✓	✓	✓

Type de support	Tiroir 250 ou 550 feuilles	Dispositif d'alimentation polyvalent	Mode recto verso
Papier lourd <sup>2</sup>	✓	✓	✓
Chiffon/grené	✓	✓	x

<sup>1</sup> Les étiquettes papier à une seule face conçues pour les imprimantes laser sont prises en charge pour une utilisation occasionnelle. Il est recommandé de ne pas imprimer plus de 20 pages d'étiquettes en papier par mois. Les étiquettes en vinyle, spéciales pharmacie ou recto verso ne sont pas prises en charge.

<sup>2</sup> Le dispositif recto verso prend en charge le papier qualité d'un grammage atteignant 90 g/m<sup>2</sup> (24 lb).

# Présentation des menus de l'imprimante

## Liste des menus

Menu Papier	Rapports	Réseau/Ports	
Alimentation par défaut	Page des paramètres de menus	NIC actif	
Format/Type papier	Statistiques du périphérique	Réseau standard <sup>3</sup>	
Configurer MF	Page de configuration réseau <sup>2</sup>	Rapports	
Changer format	Liste des profils	Carte réseau	
Texture du papier	Imprimer polices	TCP/IP	
Grammage du papier	Imprimer répertoire	IPv6	
Chargement du papier types personnalisés	Imprimer démo	Sans fil	
Noms personnalisés <sup>1</sup>	Rapport d'inventaire	AppleTalk	
Configuration générale		USB standard	
		Parallèle <sup>4</sup>	
		Configuration SMTP	
<b>Sécurité</b>	<b>&amp;Paramètres</b>	<b>&amp;Aide</b>	
Divers paramètres de sécurité <sup>4</sup>	Paramètres généraux	Imprimer tous les guides	
Impression confidentielle	Menu carte Flash <sup>4</sup>	Qualité impression	
Effacement du disque <sup>4</sup>	Paramètres d'impression	Guide des supports	
Journal d'audit de sécurité		Guide des défauts d'impression	
Définir la date et l'heure		Affichage des menus	
		Guide d'information	
		Guide raccordement	
		Guide de transport	
		Guide des fournitures	

<sup>1</sup> Ce menu apparaît uniquement dans les modèles d'imprimantes à écran tactile.

<sup>2</sup> En fonction de la configuration de l'imprimante, cette option de menu est Page de configuration du réseau ou Page de configuration réseau [x].

<sup>3</sup> En fonction de la configuration de l'imprimante, cette option de menu est Réseau standard ou Réseau [x].

<sup>4</sup> Cette fonctionnalité n'est disponible que sur certains modèles d'imprimante.

## Papier, menu

### Alimentation par défaut, menu

Utilisation	A
<b>Alimentation par défaut</b> Tiroir [x] Chargeur MF Manuel Papier Manuel enveloppe	Choisir l'alimentation papier par défaut pour tous les travaux d'impression  <b>Remarques :</b> <ul style="list-style-type: none"> <li>• Tiroir 1 (tiroir standard) correspond au paramètre usine.</li> <li>• Dans le menu Papier, définissez Configurer MF sur Casette pour que le chargeur MF s'affiche en tant que paramètre du menu.</li> <li>• Si vous avez chargé le même format et le même type de papier dans deux tiroirs, et si les tiroirs sont configurés avec les mêmes options, les tiroirs sont automatiquement liés. Lorsqu'un tiroir est vide, le papier de l'autre tiroir lié est utilisé pour l'impression.</li> </ul>

### Menu Format/Type papier

Utiliser	Pour
<b>Format tiroir [x]</b> A4 A5 A6 JIS-B5 Lettre US Légal US Exécutive US Oficio (Mexico) Folio Statement Universel	Spécifiez le format du papier chargé dans chaque bac.  <b>Remarques :</b> <ul style="list-style-type: none"> <li>• Lettre US correspond au format par défaut aux Etats-Unis. A4 correspond au format international par défaut.</li> <li>• Si deux tiroirs contiennent du papier de même format et de même type, et s'ils possèdent les mêmes paramètres, ils sont automatiquement liés. Lorsqu'un tiroir est vide, le papier de l'autre tiroir lié est utilisé pour l'impression.</li> <li>• Le papier de format A6 n'est pris en charge que dans le Tiroir 1 et le chargeur multifonction.</li> </ul>
<b>Type tiroir [x]</b> Papier normal Transparent Recyclé Etiquettes Pap. qualité Papier à en-tête Préimprimé Papier couleur Papier léger Papier lourd Chiffon/grené Type perso [x]	Indiquer le type de papier chargé dans chaque bac d'alimentation.  <b>Remarques :</b> <ul style="list-style-type: none"> <li>• Papier ordinaire correspond au paramètre usine pour Tiroir 1. Type perso [x] correspond au paramètre usine pour tous les autres tiroirs.</li> <li>• Le cas échéant, le nom défini par l'utilisateur s'affiche à la place de Type perso [x].</li> <li>• Ce menu permet de configurer le chaînage automatique des tiroirs.</li> </ul>
<b>Remarque :</b> Seuls les tiroirs et les chargeurs installés sont répertoriés dans ce menu.	

Utiliser	Pour
<b>Frmt chargeur MF</b> A4 A5 A6 JIS B5 Lettre US Légal Executive Oficio (Mexique) Folio Statement Universal Enveloppe 7 3/4 Enveloppe 9 Enveloppe 10 Enveloppe DL Enveloppe C5 Enveloppe B5 Autre enveloppe	Indiquez le format du papier chargé dans le dispositif d'alimentation polyvalent. <b>Remarques :</b> <ul style="list-style-type: none"> <li>• Lettre correspond au format par défaut aux Etats-Unis. A4 correspond au format international par défaut.</li> <li>• Dans le menu Papier, définissez Configurer MF sur « Casette » pour que Frmt chargeur MF apparaisse en tant que menu.</li> <li>• Le dispositif d'alimentation polyvalent ne détecte pas automatiquement le format du papier. Veillez à définir la valeur du format de papier.</li> </ul>
<b>Type chargeur MF</b> Papier normal Bristol Transparent Recyclé Etiquettes Pap. qualité Enveloppe Enveloppe grenée Papier à en-tête Préimprimé Papier couleur Papier léger Papier lourd Chiffon/grené Type perso [x]	Indiquez le type de papier chargé dans le dispositif d'alimentation polyvalent. <b>Remarques :</b> <ul style="list-style-type: none"> <li>• Papier normal correspond au paramètre usine.</li> <li>• Dans le menu Papier, définissez Configurer MF sur « Casette » pour que Type chargeur MF apparaisse en tant que menu.</li> </ul>
<b>Remarque :</b> Seuls les tiroirs et les chargeurs installés sont répertoriés dans ce menu.	

Utiliser	Pour
<b>Format de papier manuel</b> A4 A5 A6 JIS B5 Lettre US Légal US Exécutive US Oficio (Mexico) Folio Statement Universel	Définissez le format de papier chargé manuellement. <b>Remarque :</b> Lettre US correspond au format par défaut aux Etats-Unis. A4 correspond au format international par défaut.
<b>Type de papier manuel</b> Papier normal Bristol Transparent Recyclé Etiquettes Pap. qualité Papier à en-tête Préimprimé Papier couleur Papier léger Papier lourd Chiffon/grené Type perso [x]	Définissez le type de papier chargé manuellement. <b>Remarques :</b> <ul style="list-style-type: none"> <li>• Papier normal correspond au paramètre usine.</li> <li>• Dans le menu Papier, définissez Configurer MF sur « Manuel » afin que Type de papier manuel s'affiche en tant que menu.</li> </ul>
<b>Format d'enveloppe manuel</b> Enveloppe 7 3/4 Enveloppe 9 Enveloppe 10 Enveloppe DL Enveloppe C5 Enveloppe B5 Autre enveloppe	Définissez le format d'enveloppe chargé manuellement. <b>Remarque :</b> Enveloppe 10 correspond au format par défaut aux Etats-Unis. Enveloppe DL correspond au format international par défaut.
<b>Type d'enveloppe manuel</b> Enveloppe Enveloppe grenée Type perso [x]	Définissez le type d'enveloppe chargé manuellement <b>Remarque :</b> Enveloppe correspond au paramètre usine.
<b>Remarque :</b> Seuls les tiroirs et les chargeurs installés sont répertoriés dans ce menu.	

## Menu Configurer MF

Utilisation	Pour
<b>Configurer MF</b> Cassette Manuel Premier	Déterminer le temps d'alimentation en papier dans le chargeur multifonction.  <b>Remarques :</b> <ul style="list-style-type: none"> <li>• Cassette correspond au paramètre usine. Il permet de configurer le chargeur multifonction comme source d'alimentation automatique.</li> <li>• Manuel permet de configurer le chargeur multifonction uniquement pour les travaux d'impression manuelle.</li> <li>• Premier permet de configurer le chargeur multifonction comme principale source d'alimentation.</li> </ul>

## Menu Changer format

Utilisation	A
<b>Changer format</b> Hors fonction Statement/A5 Lettre / A4 Liste complète	Changez le format de papier spécifiée si le format de papier demandé n'est pas disponible.  <b>Remarques :</b> <ul style="list-style-type: none"> <li>• Liste complète est le paramètre par défaut. Tous les changements possibles sont autorisés.</li> <li>• Hors fonction indique qu'aucun changement de format n'est autorisé.</li> <li>• La configuration d'un format de substitution permet que le travail d'impression continue sans que <b>Modifier papier</b> n'apparaisse.</li> </ul>

## Texture du papier, menu

Utiliser	Pour
<b>Texture normale</b> Lisse Normal Grenée	Indiquez la texture relative du papier ordinaire chargé. <b>Remarque :</b> Normale correspond au paramètre usine.
<b>Texture bristol</b> Lisse Normal Grenée	Indiquez la texture relative du bristol chargé. <b>Remarques :</b> <ul style="list-style-type: none"> <li>• Normale correspond au paramètre usine.</li> <li>• Les options apparaissent uniquement si le bristol est pris en charge</li> </ul>
<b>Texture transparent</b> Lisse Normal Grenée	Indiquez la texture relative des transparents chargés. <b>Remarque :</b> Normale correspond au paramètre usine.
<b>Text. papier recyclé</b> Lisse Normal Grenée	Indiquez la texture relative du papier recyclé chargé. <b>Remarque :</b> Normale correspond au paramètre usine.
<b>Texture étiquettes</b> Lisse Normal Grenée	Indiquez la texture relative des étiquettes chargées. <b>Remarque :</b> Normale correspond au paramètre usine.



Utiliser	Pour
<b>Texture papier qualité</b> Lisse Normal Grenée	Indiquez la texture relative du papier à lettre chargé. <b>Remarque :</b> Grenée correspond au paramètre usine.
<b>Texture enveloppe</b> Lisse Normal Grenée	Indiquez la texture relative des enveloppes chargées. <b>Remarque :</b> Normale correspond au paramètre usine.
<b>Texture enveloppe grenée</b> Grenée	Indiquez la texture relative des enveloppes grenées chargées.
<b>Texture papier en-tête</b> Lisse Normal Grenée	Indiquez la texture relative du papier à en-tête chargé. <b>Remarque :</b> Normale correspond au paramètre usine.
<b>Texture préimprimés</b> Lisse Normal Grenée	Indiquez la texture relative du papier préimprimé chargé. <b>Remarque :</b> Normale correspond au paramètre usine.
<b>Texture papier couleur</b> Lisse Normal Grenée	Indiquez la texture relative du papier couleur chargé. <b>Remarque :</b> Normale correspond au paramètre usine.
<b>Texture légère</b> Lisse Normal Grenée	Spécifiez la texture relative du papier chargé. <b>Remarque :</b> Normale correspond au paramètre usine.
<b>Texture lourde</b> Lisse Normal Grenée	Spécifiez la texture relative du papier chargé. <b>Remarque :</b> Normale correspond au paramètre usine.
<b>Texture grenée/chiffon</b> Grenée	Indiquez la texture relative du papier coton chargé.
<b>Texture [x] personnalisé</b> Lisse Normal Grenée	Indiquez la texture relative du papier personnalisé chargé. <b>Remarques :</b> <ul style="list-style-type: none"> <li>• Normale correspond au paramètre usine.</li> <li>• Les options s'affichent uniquement si le type personnalisé est pris en charge.</li> </ul>

## Menu Grammage du papier

Utilisation	A
<b>Grammage normal</b> Léger Normal Lourd	Indiquez le grammage relatif du papier normal chargé. <b>Remarque :</b> Normale correspond au paramètre usine.
<b>Grammage bristol</b> Léger Normal Lourd	Indiquez le grammage relatif du bristol chargé. <b>Remarque :</b> Normale correspond au paramètre usine.
<b>Grammage transparent</b> Léger Normal Lourd	Indiquez le grammage relatif des transparents chargés. <b>Remarque :</b> Normale correspond au paramètre usine.
<b>Gram papier recyclé</b> Léger Normal Lourd	Indiquez le grammage relatif du papier recyclé chargé. <b>Remarque :</b> Normale correspond au paramètre usine.
<b>Grammage étiquettes</b> Léger Normal Lourd	Indiquez le grammage relatif des étiquettes chargées. <b>Remarque :</b> Normale correspond au paramètre usine.
<b>Grammage qualité</b> Léger Normal Lourd	Indiquez le grammage relatif du papier à lettre chargé. <b>Remarque :</b> Normale correspond au paramètre usine.
<b>Grammage enveloppe</b> Léger Normal Lourd	Indiquez le grammage relatif de l'enveloppe chargée. <b>Remarque :</b> Normale correspond au paramètre usine.
<b>Grammage enveloppe grenée</b> Léger Normal Lourd	Indiquez le grammage relatif de l'enveloppe rugueuse chargée. <b>Remarque :</b> Normale correspond au paramètre usine.
<b>Grammage en-tête</b> Léger Normal Lourd	Indiquez le grammage relatif du papier à en-tête chargé. <b>Remarque :</b> Normale correspond au paramètre usine.
<b>Grammage préimprimés</b> Léger Normal Lourd	Indiquez le grammage relatif du papier préimprimé chargé. <b>Remarque :</b> Normale correspond au paramètre usine.

Utilisation	A
<b>Grammage couleur</b> Léger Normal Lourd	Indiquez le grammage relatif du papier couleur chargé. <b>Remarque :</b> Normale correspond au paramètre usine.
<b>Grammage léger</b> Léger	Pour indiquer que le grammage du papier chargé est léger.
<b>Grammage lourd</b> Lourd	Pour indiquer que le grammage du papier chargé est lourd.
<b>Grammage grené/chiffon</b> Léger Normal Lourd	Indiquez le grammage relatif du papier chiffon ou du papier grené chargé. <b>Remarque :</b> Lourd correspond au paramètre usine.
<b>Grammage perso [x]</b> Léger Normal Lourd	Indiquez le grammage relatif du papier personnalisé chargé. <b>Remarques :</b> <ul style="list-style-type: none"> <li>• Normale correspond au paramètre usine.</li> <li>• Les options s'affichent uniquement lorsque le type personnalisé est pris en charge.</li> </ul>

## Menu Chargement du papier

Utiliser	Pour
<b>Chargt papier recyclé</b> Recto verso Eteinte	Déterminez et configurez les impressions en recto verso pour tous les travaux d'impression qui précisent le type de papier Recyclé.
<b>Chargement qualité</b> Recto verso Eteinte	Déterminez et configurez les impressions en recto verso pour tous les travaux d'impression qui précisent le type de papier Bristol.
<b>Chargement en-tête</b> Recto verso Hors fonction	Déterminez et configurez les impressions en recto verso pour tous les travaux d'impression qui précisent le type de papier à En-tête.
<b>Chargement préimprimés</b> Recto verso Hors fonction	Déterminez et configurez les impressions en recto verso pour tous les travaux d'impression qui précisent le type de papier Pré-imprimé.
<b>Chargement couleur</b> Recto verso Hors fonction	Déterminez et configurez les impressions en recto verso pour tous les travaux d'impression qui précisent le type de papier Couleur.
<b>Remarques :</b> <ul style="list-style-type: none"> <li>• Recto verso définit par défaut l'impression recto verso pour tous les travaux d'impression à moins qu'une impression recto soit définie dans Préférences d'impression ou dans la boîte de dialogue Imprimer.</li> <li>• Si Recto verso est sélectionné, tous les travaux d'impression sont envoyés par le dispositif recto verso, y compris les impressions sur une face.</li> <li>• Hors fonction correspond au paramètre usine pour tous les menus.</li> </ul>	

Utiliser	Pour
<b>Chargement léger</b> Recto verso Hors fonction	Déterminez et configurez les impressions en recto verso pour tous les travaux d'impression qui précisent le type de papier Léger.
<b>Chargement lourd</b> Recto verso Hors fonction	Déterminez et configurez les impressions en recto verso pour tous les travaux d'impression qui précisent le type de papier Lourd.
<b>Chargement perso [x]</b> Recto verso Eteinte	Déterminez et configurez les impressions en recto verso pour tous les travaux d'impression qui précisent le type de papier Personnalisé [x].  <b>Remarque :</b> Chargement perso [x] est disponible uniquement si le type personnalisé est pris en charge.
<b>Remarques :</b> <ul style="list-style-type: none"> <li>• Recto verso définit par défaut l'impression recto verso pour tous les travaux d'impression à moins qu'une impression recto soit définie dans Préférences d'impression ou dans la boîte de dialogue Imprimer.</li> <li>• Si Recto verso est sélectionné, tous les travaux d'impression sont envoyés par le dispositif recto verso, y compris les impressions sur une face.</li> <li>• Hors fonction correspond au paramètre usine pour tous les menus.</li> </ul>	

## Types personnalisés, menu

Utiliser	Pour
<b>Type perso [x]</b> Papier Bristol Transparent Chiffon/grené Etiquettes Enveloppe	Associer un type de papier ordinaire ou de papier spécial à un nom Type perso [x] correspondant au paramètre usine ou à un nom personnalisé défini par l'utilisateur dans Embedded Web Server ou MarkVision™ Professional. Le nom défini par l'utilisateur apparaît à la place de Type perso [x].  <b>Remarques :</b> <ul style="list-style-type: none"> <li>• Papier correspond au paramètre usine pour le Type perso [x].</li> <li>• Pour imprimer à partir de cette source, le type de papier personnalisé doit être pris en charge par le tiroir sélectionné ou le chargeur.</li> </ul>
<b>Recyclé</b> Papier Bristol Transparent Chiffon/grené Etiquettes Enveloppe Chiffon	Indiquer un type de papier lorsque le paramètre Recyclé est sélectionné dans d'autres menus.  <b>Remarques :</b> <ul style="list-style-type: none"> <li>• Papier correspond au paramètre usine.</li> <li>• Pour imprimer à partir de cette source, le type de papier Recyclé doit être pris en charge par le tiroir sélectionné ou le chargeur.</li> </ul>

## Menu Noms personnalisés

Utilisation	Pour
<b>Nom personnalisé [x]</b>	Spécifiez un nom personnalisé pour un type de papier. Ce nom remplace le nom Type perso[x] dans les menus de l'imprimante.  <b>Remarque :</b> Cet élément du menu apparaît uniquement dans les modèles d'imprimante non-tactile.

## Menu Configuration générale

Utilisation	A
<b>Unités de mesure</b> Pouces Millimètres	Identifier l'unité de mesure. <b>Remarques :</b> <ul style="list-style-type: none"> <li>• L'unité par défaut pour les Etats-Unis est le pouce.</li> <li>• L'unité internationale par défaut est le millimètre.</li> </ul>
<b>Largeur portrait</b> 3 à 8,5 pouces 76 à 216 mm	Définir la largeur portrait. <b>Remarques :</b> <ul style="list-style-type: none"> <li>• Si la valeur dépasse la largeur maximum, l'imprimante utilise la valeur maximum autorisée.</li> <li>• La valeur 8,5 pouces correspond au paramètre usine pour les Etats-Unis. Vous pouvez augmenter la largeur par incrément de 0,01 pouce.</li> <li>• La valeur 216 mm correspond au paramètre usine utilisé à l'international. Vous pouvez augmenter la largeur par incrément de 1 mm.</li> </ul>
<b>Hauteur portrait</b> 3 à 14,17 pouces 76 à 360 mm	Définir la hauteur portrait. <b>Remarques :</b> <ul style="list-style-type: none"> <li>• Si la valeur dépasse la hauteur maximum, l'imprimante utilise la valeur maximum autorisée.</li> <li>• La valeur 14 pouces correspond au paramètre usine pour les Etats-Unis. Vous pouvez augmenter la hauteur par incrément de 0,01 pouce.</li> <li>• La valeur 356 mm correspond au paramètre usine utilisé à l'international. Vous pouvez augmenter la hauteur par incrément de 1 mm.</li> </ul>
<b>Sens d'alimentation</b> Bord court Bord long	Indiquer le sens d'alimentation si le papier peut être chargé dans les deux sens. <b>Remarques :</b> <ul style="list-style-type: none"> <li>• Bord court correspond au paramètre par défaut.</li> <li>• Bord long est affiché uniquement lorsque le bord le plus long est plus court que la largeur maximum prise en charge par le bac.</li> </ul>

## Menu Rapports

### Menu Rapports

Utilisation	A
<b>Page des paramètres du menu</b>	Imprimer un rapport contenant les informations relatives au papier chargé dans les plateaux, à la mémoire installée, au nombre total de page, à l'alarme, aux délais, au langage du panneau de commandes de l'imprimante, à l'adresse TCP/IP, au status des fournitures, au status de la connexion du réseau et autre information.
<b>Statistiques du périphérique</b>	Imprimer un rapport contenant les statistiques de l'imprimante, notamment des informations sur les fournitures et sur les pages imprimées.
<b>Page de configuration du réseau</b>	Imprimer un rapport contenant des informations utiles sur les paramètres de l'imprimante réseau telles que les informations d'adresse TCP/IP. <b>Remarque :</b> Cette option de menu est disponible uniquement sur les imprimantes réseau et les imprimantes connectées à des serveurs d'impression.

Utilisation	A
<b>Liste des profils</b>	Imprimer la liste des profils stockés dans l'imprimante. <b>Remarque :</b> Cette option de menu s'affiche uniquement lorsque LDSS est activé.
<b>Imprimer polices</b> Polices PCL Polices PostScript	Imprimer un rapport de toutes les polices disponibles pour le langage d'imprimante sélectionné. <b>Remarque :</b> Une liste distincte est disponible pour les émulations PostScript et PCL.
<b>Imprimer répertoire</b>	Imprimer la liste des ressources stockées sur une carte mémoire flash ou sur un disque dur en option. <b>Remarques :</b> <ul style="list-style-type: none"> <li>• La taille du tampon de travail doit être définie sur 100 %.</li> <li>• Vérifiez que la carte mémoire flash en option ou le disque dur de l'imprimante est installé correctement et fonctionne convenablement.</li> <li>• Cette option de menu apparaît uniquement lorsqu'une option flash et/ou une option disque est installée.</li> </ul>
<b>Rapport d'inventaire</b>	Imprimer un rapport contenant des informations d'inventaire, notamment le numéro de série et le nom de modèle de l'imprimante.

## Menu Réseau/Ports

### Menu Carte réseau active

Utilisation	A
<b>Carte réseau active</b> Auto [liste des cartes réseau disponibles]	<b>Remarques :</b> <ul style="list-style-type: none"> <li>• Auto correspond au paramètre usine.</li> <li>• Cette option de menu apparaît uniquement lorsqu'une carte réseau en option est installée.</li> </ul>

### Menu Réseau standard ou Réseau [x]

**Remarque :** Seuls les ports actifs apparaissent dans ce menu. Tous les ports inactifs sont omis.

Utilisation	A
<b>PCL SmartSwitch</b> En fonction Hors fonction	Configurer l'imprimante afin qu'elle passe automatiquement en mode d'émulation PCL lorsqu'un travail d'impression le requiert, quel que soit le langage par défaut de l'imprimante. <b>Remarques :</b> <ul style="list-style-type: none"> <li>• En fonction correspond au paramètre usine.</li> <li>• Sur Hors fonction, l'imprimante n'analyse pas les données entrantes. Elle utilise l'émulation PostScript si PS SmartSwitch est activé. Si PS SmartSwitch est désactivé, elle utilise le langage d'imprimante par défaut spécifié dans le menu Configuration.</li> </ul>

Utilisation	A
<b>PS SmartSwitch</b> En fonction Hors fonction	Configurer l'imprimante afin qu'elle passe automatiquement en mode d'émulation PS lorsqu'un travail d'impression le requiert, quel que soit le langage par défaut de l'imprimante.  <b>Remarques :</b> <ul style="list-style-type: none"> <li>• En fonction correspond au paramètre usine.</li> <li>• Sur Hors fonction, l'imprimante n'analyse pas les données entrantes. Elle utilise l'émulation PCL si PCL SmartSwitch est activé. Si PCL SmartSwitch est désactivé, elle utilise le langage d'imprimante par défaut spécifié dans le menu Configuration.</li> </ul>
<b>Mode NPA</b> Hors fonction Auto	Configurez l'imprimante afin qu'elle effectue le traitement spécial requis pour le mode de communication bidirectionnelle, conformément au protocole NPA.  <b>Remarques :</b> <ul style="list-style-type: none"> <li>• Auto correspond au paramètre usine.</li> <li>• La modification de ce paramètre depuis le panneau de commandes de l'imprimante entraîne le redémarrage de l'imprimante lorsque vous quittez le menu. La sélection de menu est ensuite mise à jour.</li> </ul>
<b>Tampon réseau</b> Auto De 3 Ko à [taille maximale autorisée]	Configurer la taille du tampon d'entrée du réseau.  <b>Remarques :</b> <ul style="list-style-type: none"> <li>• Auto correspond au paramètre usine.</li> <li>• Cette valeur est modifiable par incrément de 1 Ko.</li> <li>• La taille maximale dépend de la quantité de mémoire de l'imprimante, de la taille des autres mémoires tampon et de la valeur définie pour l'option Economiser ressource (Activé ou Désactivé).</li> <li>• Pour augmenter au maximum la taille du tampon réseau, désactivez ou réduisez la taille des tampons parallèle, série et USB.</li> <li>• La modification de ce paramètre depuis le panneau de commandes de l'imprimante entraîne le redémarrage de l'imprimante lorsque vous quittez le menu. La sélection de menu est ensuite mise à jour.</li> </ul>
<b>Tampon d'impression</b> Hors fonction En fonction Auto	Stockez temporairement les travaux d'impression dans le disque dur de l'imprimante avant de l'imprimer. Ce menu s'affiche uniquement lorsqu'un disque formaté est installé.  <b>Remarques :</b> <ul style="list-style-type: none"> <li>• Hors fonction correspond au paramètre usine.</li> <li>• Si cette option est activée, les travaux d'impression sont mis en mémoire tampon sur le disque dur de l'imprimante.</li> <li>• Si elle est définie sur Auto, les travaux d'impression sont mis en mémoire tampon uniquement lorsque l'imprimante traite des données provenant d'un autre port.</li> <li>• La modification de ce paramètre depuis le panneau de commandes de l'imprimante entraîne le redémarrage de l'imprimante lorsque vous quittez le menu. La sélection de menu est ensuite mise à jour.</li> </ul>
<b>PS binaire Mac</b> En fonction Hors fonction Auto	Configurez l'imprimante afin qu'elle traite les travaux d'impression PostScript binaire Macintosh.  <b>Remarques :</b> <ul style="list-style-type: none"> <li>• Auto correspond au paramètre usine.</li> <li>• Si l'option est désactivée, les travaux d'impression sont filtrés à l'aide d'un protocole standard.</li> <li>• Si l'option est activée, l'imprimante traite les travaux d'impression PostScript binaire bruts.</li> </ul>

Utilisation	A
<b>Configuration réseau standard OU Configuration réseau [x]</b> Rapports Carte réseau TCP/IP IPv6 Sans fil AppleTalk	Afficher et définir les paramètres réseau de l'imprimante. <b>Remarque :</b> le menu Sans fil s'affiche uniquement quand l'imprimante est connectée à un réseau sans fil.

## Menu Rapports

Pour accéder au menu, naviguez jusqu'à l'une des options suivantes :

- Menu **Réseau/Ports >Réseau/Ports >Réseau standard >Configuration de réseau standard >Rapports**
- Menu **Réseau/Ports >Réseaux/Ports >Réseau [x] >Configuration réseau [x] >Rapports**

Utilisation	A
<b>Imprimer la page de configuration</b>	Imprimer un rapport contenant des informations utiles sur les paramètres de l'imprimante réseau telles que l'adresse TCP/IP.

## Menu Carte Réseau

Pour accéder au menu, naviguez jusqu'à l'une des options suivantes :

- **Réseau/Ports >Réseau standard >Configuration du réseau standard >Carte réseau**
- **Réseau/Ports >Réseau [x] >Configuration réseau [x] >Carte réseau**

Utilisation	Pour
<b>Afficher l'état de la carte</b> Connectée Déconnectée	Affiche l'état de la connexion de la carte réseau.
<b>Afficher la vitesse de la carte</b>	Affiche la vitesse de la carte réseau active.
<b>Adresse réseau</b> UAA AAL	Affiche les adresses réseau.
<b>Délai exécution</b> 0 – 255 secondes	Fixe le temps (en secondes) qu'il faut pour annuler un travail d'impression réseau. <b>Remarques :</b> <ul style="list-style-type: none"> <li>• 90 secondes correspond au paramètre usine.</li> <li>• La valeur 0 désactive le délai</li> <li>• Si vous sélectionnez une valeur entre 1 et 9, le paramètre est défini sur 10.</li> </ul>



## Menu TCP/IP

Pour accéder au menu, naviguez jusqu'à l'une des options suivantes :

- Réseau/Ports >Réseau standard >Configuration du réseau standard >TCP/IP
- Réseau/Ports >Réseau [x] >Configuration réseau [x] >TCP/IP

**Remarque :** Ce menu n'est disponible que sur les imprimantes réseau et les imprimantes connectées à des serveurs d'impression.

Utiliser	Pour
<b>Définir le nom d'hôte</b>	Configurer le nom d'hôte  <b>Remarques :</b> <ul style="list-style-type: none"> <li>• Ce paramètre ne peut être modifié qu'à partir du serveur Web incorporé.</li> <li>• Le nom d'hôte est limité à 15 caractères et n'accepte que des caractères alphanumériques US-ASCII et des tirets.</li> </ul>
<b>Adresse IP</b>	Afficher et de modifier l'adresse TCP/IP actuelle.  <b>Remarque :</b> la configuration manuelle de l'adresse IP définit les paramètres Activer DHCP et Activer IP auto sur Hors fonction. Elle définit également les paramètres Activer BOOTP et Activer RARP sur Désactiver sur les systèmes qui prennent en charge le BOOTP et le RARP.
<b>Masque de réseau</b>	Afficher et de modifier le masque de réseau TCP/IP actuel.
<b>Passerelle</b>	Afficher et de modifier la passerelle TCP/IP actuelle.
<b>Activer DHCP</b> En fonction Hors fonction	Spécifier l'affectation de l'adresse et du paramètre DHCP. <b>Remarque :</b> en fonction correspond au paramètre usine.
<b>Activer RARP</b> En fonction Eteinte	Spécifier le paramètre d'affectation de l'adresse RARP. <b>Remarques :</b> <ul style="list-style-type: none"> <li>• en fonction correspond au paramètre usine.</li> <li>• Cet élément du menu apparaît uniquement dans les modèles d'imprimante non-tactile.</li> </ul>
<b>Activer BOOTP</b> En fonction Eteinte	Spécifier le paramètre d'affectation de l'adresse BOOTP. <b>Remarques :</b> <ul style="list-style-type: none"> <li>• en fonction correspond au paramètre usine.</li> <li>• Cet élément du menu apparaît uniquement dans les modèles d'imprimante non-tactile.</li> </ul>
<b>Activer AutoIP</b> Oui Non	Spécifier le paramètre Réseau de configuration zéro. <b>Remarque :</b> Oui correspond au paramètre usine.
<b>Activer FTP/TFTP</b> Oui Non	Activer le serveur FTP intégré qui permet d'envoyer des fichiers à l'imprimante à l'aide du protocole de transfert de fichiers FTP. <b>Remarque :</b> Oui correspond au paramètre usine.
<b>Activer serveur HTTP</b> Oui Non	Activer le serveur Web incorporé (Embedded Web Server). Quand ce paramètre est activé, l'imprimante peut être contrôlée et gérée à distance par le biais d'un navigateur Web. <b>Remarque :</b> Oui correspond au paramètre usine.
<b>Adresse du serveur WINS</b>	Afficher ou modifier l'adresse actuelle du serveur WINS.

Utiliser	Pour
<b>Activer DDNS</b> Oui Non	Afficher et de modifier le paramètre DDNS actuel. <b>Remarque</b> : Oui correspond au paramètre usine.
<b>Activer mDNS</b> Oui Non	Afficher et de modifier le paramètre mDNS actuel. <b>Remarque</b> : Oui correspond au paramètre usine.
<b>Adresse du serveur DNS</b>	Permet d'afficher ou modifier l'adresse actuelle du serveur DNS.
<b>Adresse de sauvegarde du serveur DNS</b>	Permet d'afficher ou de modifier les adresses de sauvegarde du serveur DNS.
<b>Adresse de sauvegarde du serveur DNS 2</b>	
<b>Adresse de sauvegarde du serveur DNS 3</b>	
<b>Activer HTTPS</b> Oui Non	Afficher et de modifier le paramètre HTTPS actuel. <b>Remarque</b> : Oui correspond au paramètre usine.

## Menu IPv6

Pour accéder au menu, naviguez jusqu'à l'une des options suivantes :

- Réseau/Ports > Réseau standard > Configuration du réseau standard > IPv6
- Réseau/Ports > Réseau [x] > Configuration réseau [x] > IPv6

**Remarque** : Ce menu n'est disponible que sur les imprimantes réseau et les imprimantes connectées à des serveurs d'impression.

Utiliser	Pour
<b>Activer IPv6</b> En fonction Eteinte	Activez IPv6 (Internet Protocol Version Six) sur l'imprimante. IPv6 utilise des plus grands nombres pour créer des adresses IP. <b>Remarque</b> : en fonction correspond au paramètre usine.
<b>Configuration auto.</b> En fonction Eteinte	Indique si l'adaptateur réseau accepte ou non les entrées de configuration de l'adresse IPv6 automatiques fournies par un routeur. <b>Remarque</b> : en fonction correspond au paramètre usine.
<b>Définir le nom d'hôte*</b>	Configurer le nom d'hôte <b>Remarque</b> : Le nom d'hôte est limité à 15 caractères et n'accepte que des caractères alphanumériques US-ASCII et des tirets.
<b>Voir l'adresse*</b>	Permet d'afficher les adresses IPv6.
<b>Voir adresse routeur*</b>	Permet d'afficher l'adresse du routeur en cours.
<b>Activer DHCPv6</b> En fonction Eteinte	Active DHCPv6 sur l'imprimante. <b>Remarque</b> : en fonction correspond au paramètre usine.

\* Ces paramètres ne peuvent être modifiés qu'à partir du serveur Web incorporé.

## Menu Sans fil

**Remarque :** Ce menu est disponible uniquement pour les modèles connectés à un réseau sans fil.

Pour accéder au menu, naviguez jusqu'à l'une des options suivantes :

- Réseau/Ports > Réseau standard > Configuration du réseau standard > Sans fil
- Réseau/Ports > Réseau [x] > Réseau Installation [x] > Sans fil

Utilisation	Pour
<b>Wi-Fi Protected Setup (WPS)</b> La méthode Démarrer le bouton de commande Méthode Démarrer PIN	Configurez un réseau sans fil et activez la sécurité du réseau.  <b>Remarques :</b> <ul style="list-style-type: none"> <li>• La méthode Démarrer le bouton de commande permet de connecter l'imprimante à un réseau sans fil en appuyant sur des boutons sur l'imprimante et sur le point d'accès (routeur sans fil) pendant un certain laps de temps</li> <li>• La méthode Démarrer PIN Permet de connecter l'imprimante à un réseau sans fil en utilisant un code PIN sur l'imprimante et en le saisissant dans les paramètres sans fil du point d'accès</li> </ul>
<b>Activer/désactiver la détection automatique WPS</b> Activer Désactiver	Détecte automatiquement la méthode de connexion utilisée par un point d'accès équipé de WPS : méthode Démarrer le bouton de commande ou méthode Démarrer PIN.  <b>Remarque :</b> Désactiver correspond au paramètre usine.
<b>Mode Réseau</b> Infrastructure Ad-hoc	Définit le mode réseau.  <b>Remarques :</b> <ul style="list-style-type: none"> <li>• Ad hoc correspond au paramètre usine. Il configure la connexion sans fil directement entre l'imprimante et un ordinateur.</li> <li>• Infrastructure permet à l'imprimante d'accéder à un réseau via un point d'accès.</li> </ul>
<b>Compatibilité</b> 802.11b/g 802.11b/g/n	Définit la norme sans fil pour le réseau sans fil.  <b>Remarque :</b> 802.11b/g/n correspond au paramètre usine.
<b>Choisir un réseau</b>	Permet de sélectionner un réseau disponible pour l'imprimante.
<b>Afficher la qualité du signal</b>	Permet d'afficher la qualité de la connexion sans fil.
<b>Afficher le mode de sécurité</b>	Consultez la méthode de chiffrement du réseau sans fil.

## Menu AppleTalk

**Remarque :** Ce menu est disponible uniquement pour les modèles d'imprimante connectés à un réseau sans fil ou lorsqu'une carte réseau en option est installée.

Pour accéder au menu, naviguez jusqu'à l'une des options suivantes :

- Réseau/Ports > Réseau standard > Configuration du réseau standard > AppleTalk
- Réseau/Ports > Configuration du réseau [x] > AppleTalk

Utilisation	A
<b>Activer</b> Oui Non	Activer ou désactiver la prise en charge AppleTalk.  <b>Remarque :</b> Oui correspond au paramètre usine.

Utilisation	A
<b>Afficher le nom</b>	Afficher le nom de connexion AppleTalk attribué. <b>Remarque :</b> ce nom peut être modifié uniquement à partir d'Embedded Web Server.
<b>Afficher l'adresse</b>	Afficher l'adresse AppleTalk attribuée. <b>Remarque :</b> cette adresse peut être modifiée uniquement à partir d'Embedded Web Server.
<b>Définir la zone</b> [liste des zones disponibles sur le réseau]	Fournir la liste des zones AppleTalk disponibles sur le réseau. <b>Remarque :</b> La zone par défaut pour le réseau correspond au paramètre usine. Si aucune zone par défaut n'existe, la zone signalée par le symbole astérisque (*) correspond au paramètre par défaut.

## Menu USB standard

Utilisation	A
<b>PCL SmartSwitch</b> En fonction Hors fonction	Configurez l'imprimante afin qu'elle passe automatiquement en mode d'émulation PCL lorsqu'un travail d'impression provenant du port USB le requiert, quel que soit le langage par défaut de l'imprimante. <b>Remarques :</b> <ul style="list-style-type: none"> <li>• En fonction correspond au paramètre usine.</li> <li>• Lorsque cette option est désactivée, l'imprimante n'analyse pas les données entrantes. Elle utilise l'émulation PostScript si PS SmartSwitch est activé. Si PS SmartSwitch est désactivé, elle utilise le langage d'imprimante par défaut spécifié dans le menu Configuration.</li> </ul>
<b>PS SmartSwitch</b> En fonction Hors fonction	Configurez l'imprimante afin qu'elle passe automatiquement en mode d'émulation PS lorsqu'un travail d'impression provenant du port USB le requiert, quel que soit le langage par défaut de l'imprimante. <b>Remarques :</b> <ul style="list-style-type: none"> <li>• En fonction correspond au paramètre usine.</li> <li>• Lorsque cette option est désactivée, l'imprimante n'analyse pas les données entrantes. Elle utilise l'émulation PCL si PCL SmartSwitch est activé. Si PCL SmartSwitch est désactivé, elle utilise le langage d'imprimante par défaut spécifié dans le menu Configuration.</li> </ul>
<b>Mode NPA</b> En fonction Hors fonction Auto	Configurez l'imprimante afin qu'elle effectue le traitement spécial requis pour le mode de communication bidirectionnelle, conformément au protocole NPA. <b>Remarques :</b> <ul style="list-style-type: none"> <li>• Auto correspond au paramètre usine. Auto configure l'imprimante pour analyser les données, déterminer leur format et effectuer le traitement approprié.</li> <li>• La modification de ce paramètre à partir du panneau de commandes de l'imprimante entraîne le redémarrage automatique de l'imprimante. La sélection de menu est ensuite mise à jour.</li> </ul>

Utilisation	A
<b>Tampon USB</b> Désactivé Auto De 3 Ko à [taille maximale autorisée]	Configurez la taille du tampon d'entrée USB. <b>Remarques :</b> <ul style="list-style-type: none"> <li>• Auto correspond au paramètre usine.</li> <li>• Si cette option est désactivée, le tampon d'impression est désactivé. Les travaux d'impression déjà mis en mémoire tampon sur le disque dur de l'imprimante sont imprimés avant la reprise du traitement normal.</li> <li>• Le paramètre de taille du tampon USB est modifiable par incrément de 1-Ko.</li> <li>• La taille maximale dépend de la quantité de mémoire de l'imprimante, de la taille des autres mémoires tampon et de la valeur définie pour l'option Economiser ressource (Activé ou Désactivé).</li> <li>• Pour augmenter au maximum la taille du tampon USB, désactivez ou réduisez la taille des tampons parallèle, série et réseau.</li> <li>• La modification de ce paramètre à partir du panneau de commandes de l'imprimante entraîne le redémarrage automatique de l'imprimante. La sélection de menu est ensuite mise à jour.</li> </ul>
<b>Tampon d'impression</b> Hors fonction En fonction Auto	Stockez temporairement les travaux d'impression dans le disque dur de l'imprimante avant de l'imprimer. <b>Remarques :</b> <ul style="list-style-type: none"> <li>• Hors fonction correspond au paramètre usine.</li> <li>• Si cette option est activée, les travaux sont mis en mémoire tampon sur le disque dur de l'imprimante.</li> <li>• Si elle est définie sur Auto, les travaux d'impression sont mis en mémoire tampon uniquement si l'imprimante traite des données provenant d'un autre port.</li> <li>• La modification de ce paramètre depuis le panneau de commandes de l'imprimante entraîne le redémarrage de l'imprimante lorsque vous quittez le menu. La sélection de menu est ensuite mise à jour.</li> </ul>
<b>PS binaire Mac</b> En fonction Hors fonction Auto	Configurez l'imprimante afin qu'elle traite les travaux d'impression PostScript binaire Macintosh. <b>Remarques :</b> <ul style="list-style-type: none"> <li>• Auto correspond au paramètre usine.</li> <li>• Si l'option est activée, l'imprimante traite les travaux d'impression PostScript binaire bruts.</li> <li>• Si l'option est désactivée, les travaux d'impression sont filtrés à l'aide d'un protocole standard.</li> </ul>
<b>Adresse ENA</b> YYY.YYY.YYY.YYY	Configurez l'information de l'adresse réseau pour un serveur d'impression externe. <b>Remarque :</b> Cette option de menu est uniquement disponible lorsque l'imprimante est connectée à un serveur d'impression externe via un port USB.
<b>Netmask ENA</b> YYY.YYY.YYY.YYY	Configurez l'information masque de réseau pour un serveur d'impression externe. <b>Remarque :</b> Cette option de menu est uniquement disponible lorsque l'imprimante est connectée à un serveur d'impression externe via un port USB.
<b>Passerelle ENA</b> YYY.YYY.YYY.YYY	Configurez l'information de la passerelle pour un serveur d'impression externe. <b>Remarque :</b> Cette option de menu est uniquement disponible lorsque l'imprimante est connectée à un serveur d'impression externe via un port USB.

## Menu [x] Parallèle

**Remarque :** Ce menu s'affiche uniquement quand une carte parallèle en option est installée.

Utilisation	A
<b>PCL SmartSwitch</b> En fonction Hors fonction	Configurez l'imprimante afin qu'elle passe automatiquement en mode d'émulation PCL lorsqu'un travail d'impression provenant d'un port série le requiert, quel que soit le langage par défaut de l'imprimante.  <b>Remarques :</b> <ul style="list-style-type: none"> <li>• En fonction correspond au paramètre usine.</li> <li>• Lorsque cette option est désactivée, l'imprimante n'analyse pas les données entrantes. Elle utilise l'émulation PostScript si PS SmartSwitch est activé. Si PS SmartSwitch est désactivé, elle utilise le langage d'imprimante par défaut spécifié dans le menu Configuration.</li> </ul>
<b>PS SmartSwitch</b> En fonction Hors fonction	Configurez l'imprimante afin qu'elle passe automatiquement en mode d'émulation PS lorsqu'un travail d'impression provenant d'un port série le requiert, quel que soit le langage par défaut de l'imprimante.  <b>Remarques :</b> <ul style="list-style-type: none"> <li>• En fonction correspond au paramètre usine.</li> <li>• Lorsque cette option est désactivée, l'imprimante n'analyse pas les données entrantes. Elle utilise l'émulation PCL si PCL SmartSwitch est activé. Si PCL SmartSwitch est désactivé, elle utilise le langage d'imprimante par défaut spécifié dans le menu Configuration.</li> </ul>
<b>Mode NPA</b> En fonction Hors fonction Auto	Configurez l'imprimante afin qu'elle effectue le traitement spécial requis pour le mode de communication bidirectionnelle, conformément au protocole NPA.  <b>Remarques :</b> <ul style="list-style-type: none"> <li>• Auto correspond au paramètre usine.</li> <li>• La modification de ce paramètre depuis le panneau de commandes de l'imprimante entraîne le redémarrage de l'imprimante lorsque vous quittez le menu. La sélection de menu est ensuite mise à jour.</li> </ul>
<b>Tampon parallèle</b> Désactivé Auto De 3 Ko à [taille maximale autorisée]	Configurez la taille du tampon d'entrée parallèle.  <b>Remarques :</b> <ul style="list-style-type: none"> <li>• Auto correspond au paramètre usine.</li> <li>• Si cette option est désactivée, le tampon d'impression est désactivé. Les travaux déjà mis en mémoire tampon sur le disque dur de l'imprimante sont imprimés avant la reprise du traitement normal.</li> <li>• Le paramètre de taille du tampon parallèle est modifiable par incrément de 1 Ko.</li> <li>• La taille maximale dépend de la quantité de mémoire de l'imprimante, de la taille des autres mémoires tampon et de la valeur définie pour l'option Economiser ressource (Activé ou Désactivé).</li> <li>• Pour augmenter au maximum la taille du tampon parallèle, désactivez ou réduisez la taille des tampons USB, série et réseau.</li> <li>• La modification de ce paramètre depuis le panneau de commandes de l'imprimante entraîne le redémarrage de l'imprimante lorsque vous quittez le menu. La sélection de menu est ensuite mise à jour.</li> </ul>

Utilisation	A
<b>Tampon d'impression</b> Hors fonction En fonction Auto	Stockez temporairement les travaux d'impression sur le disque dur de l'imprimante avant de les imprimer. <b>Remarques :</b> <ul style="list-style-type: none"> <li>• Hors fonction correspond au paramètre usine.</li> <li>• Si cette option est activée, les travaux d'impression sont mis en mémoire tampon sur le disque dur de l'imprimante.</li> <li>• Si elle est définie sur Auto, les travaux d'impression sont mis en mémoire tampon uniquement si l'imprimante traite des données provenant d'un autre port.</li> <li>• La modification de ce paramètre depuis le panneau de commandes de l'imprimante entraîne le redémarrage de l'imprimante lorsque vous quittez le menu. La sélection de menu est ensuite mise à jour.</li> </ul>
<b>Mode avancé</b> En fonction Hors fonction	Activez la communication bidirectionnelle via le port parallèle. <b>Remarques :</b> <ul style="list-style-type: none"> <li>• En fonction correspond au paramètre usine.</li> <li>• Si cette option est désactivée, la négociation avec le port parallèle est désactivée.</li> </ul>
<b>Protocole</b> Standard Fastbytes	Spécifiez le protocole du port parallèle. <b>Remarques :</b> <ul style="list-style-type: none"> <li>• Fastbytes correspond au paramètre usine. Assure la compatibilité avec la plupart des ports parallèles existants (paramètre conseillé).</li> <li>• Le paramètre Standard permet de résoudre les problèmes de communication des ports parallèles.</li> </ul>
<b>Accepter Init</b> En fonction Hors fonction	Déterminez si l'imprimante accepte ou non les demandes d'initialisation émanant de l'ordinateur. <b>Remarques :</b> <ul style="list-style-type: none"> <li>• Hors fonction correspond au paramètre usine.</li> <li>• L'ordinateur demande l'initialisation en activant le signal INIT depuis le port parallèle. De nombreux ordinateurs activent ce signal chaque fois qu'ils sont mis sous tension.</li> </ul>
<b>Parallèle Mode 2</b> En fonction Hors fonction	Déterminez si les données du port parallèle sont échantillonnées sur le bord avant ou arrière de l'impulsion. <b>Remarque :</b> En fonction correspond au paramètre usine.
<b>PS binaire Mac</b> En fonction Hors fonction Auto	Configurez l'imprimante afin qu'elle traite les travaux d'impression PostScript binaire Macintosh. <b>Remarques :</b> <ul style="list-style-type: none"> <li>• Auto correspond au paramètre usine.</li> <li>• Si l'option est désactivée, les travaux d'impression sont filtrés à l'aide d'un protocole standard.</li> <li>• Si l'option est activée, l'imprimante traite les travaux d'impression PostScript binaire bruts.</li> </ul>
<b>Adresse ENA</b> YYY.YYY.YYY.YYY	Configurez l'information de l'adresse réseau pour un serveur d'impression externe <b>Remarque :</b> cette option de menu est uniquement disponible si l'imprimante est connectée à un serveur d'impression externe via un port USB.
<b>Netmask ENA</b> YYY.YYY.YYY.YYY	Configurez l'information masque de réseau pour un serveur d'impression externe. <b>Remarque :</b> cette option de menu est uniquement disponible si l'imprimante est connectée à un serveur d'impression externe via un port USB.

Utilisation	A
<b>Passerelle ENA</b> YYY·YYY·YYY·YYY	Configurez l'information de la passerelle pour un serveur d'impression externe. <b>Remarque :</b> cette option de menu est uniquement disponible si l'imprimante est connectée à un serveur d'impression externe via un port USB.

## Configuration SMTP, menu

Utiliser	Pour
<b>Serveur SMTP primaire</b> <b>Port SMTP primaire</b> <b>Serveur SMTP secondaire</b> <b>Port SMTP secondaire</b>	Définir les informations relatives à la passerelle et au port du serveur SMTP. <b>Remarque :</b> 25 est le port du serveur SMTP par défaut.
<b>Délai SMTP</b> 5–30	Préciser le délai (en secondes) avant que le serveur arrête d'envoyer un e-mail. <b>Remarque :</b> 30 secondes correspond au paramètre usine.
<b>Adresse pour répondre</b>	Définir une adresse de réponse de 128 caractères maximum dans le message électronique envoyé par l'imprimante.
<b>Utiliser SSL</b> Désactivé Négocier Requis	Déterminer l'imprimante devant utiliser SSL pour plus de sécurité lors de la connexion au serveur SMTP. <b>Remarques :</b> <ul style="list-style-type: none"> <li>Désactivé correspond au paramètre usine.</li> <li>Lorsque le paramètre Négocier est utilisé, le serveur SMTP détermine si SSL sera utilisé.</li> </ul>
<b>Authentification du serveur SMTP</b> Aucune authentification n'est requise Connexion/Ordinaire CRAM-MD5 Digest-MD5 NTLM Kerberos 5	Préciser le type d'authentification des utilisateurs nécessaire pour les privilèges d'impression. <b>Remarque :</b> "Aucune identification requise" correspond au paramètre usine
<b>E-mail du périphérique</b> Aucun Utiliser informations d'authentif. du périphérique SMTP	Définir les informations d'authentification qui seront utilisées pour communiquer avec le serveur SMTP. Certains serveurs SMTP requièrent des informations d'authentification pour envoyer des messages électroniques. <b>Remarques :</b> <ul style="list-style-type: none"> <li>Aucun correspond au paramètre usine de E-mail du périphérique.</li> <li>Les options ID utilisateur du périphérique et Mot de passe du périphérique sont utilisées pour se connecter au serveur SMTP lorsque l'option Utiliser informations d'authentif. SMTP du périphérique est sélectionnée.</li> </ul>
<b>Identification de l'utilisateur du périphérique</b>	
<b>Mot de passe de périphérique</b>	



## Menu Sécurité

### menu Divers paramètres de sécurité

Utiliser	Pour
<b>Restrictions de connexion</b> Echecs de connexion* Délai des échecs* Délai de verrouillage* Délai de connexion au panneau Délai de connexion à distance	Limiter le nombre et les délais d'échec des tentatives de connexion à partir du panneau de commandes de l'imprimante avant le verrouillage de <i>tous</i> les utilisateurs.  <b>Remarques :</b> <ul style="list-style-type: none"> <li>• « Échecs de connexion » indique le nombre d'échecs de tentatives de connexion avant le verrouillage des utilisateurs. Les paramètres peuvent être compris entre 1 et 10. 3 tentatives correspond au paramètre usine.</li> <li>• « Délai des échecs » indique le délai au cours duquel des échecs de connexion peuvent se produire avant le verrouillage des utilisateurs. La plage de paramètres est comprise entre 1 et 60 minutes. 5 minutes correspond au paramètre usine.</li> <li>• La « durée du verrouillage » indique la durée pendant laquelle les utilisateurs sont verrouillés après avoir dépassé la limite d'échecs de connexion. La plage des paramètres est comprise entre 1 et 60 minutes. 5 minutes correspond au paramètre usine.</li> <li>• « Délai de connexion au panneau » indique la durée pendant laquelle l'imprimante reste inactive sur l'écran d'accueil avant de déconnecter l'utilisateur automatiquement. La plage des paramètres est comprise entre 1 et 900 secondes. 3 secondes correspond au paramètre usine.</li> <li>• Délai de connexion à distance indique la durée pendant laquelle une interface distante reste inactive avant de déconnecter l'utilisateur automatiquement. La plage des paramètres est comprise entre 1 et 120 minutes. 10 minutes correspond au paramètre usine.</li> </ul>
<b>Longueur minimum du code PIN</b> 1–16	Limiter le nombre de chiffres du code PIN.  <b>Remarque :</b> 4 correspond au paramètre usine.
* Ces menus apparaissent uniquement sur les modèles d'imprimantes à écran tactile.	

### Menu Impression confidentielle

Utilisation	Pour
<b>PIN non valide maximum</b> Hors fonction 2–10	Limiter le nombre de codes PIN non valides qu'il est possible de saisir.  <b>Remarques :</b> <ul style="list-style-type: none"> <li>• Cette option s'affiche uniquement lorsque l'imprimante est équipée d'un disque dur formaté et non défectueux.</li> <li>• Lorsque le nombre limite est atteint, les travaux d'impression correspondant au nom d'utilisateur et au code PIN sont supprimés.</li> </ul>
<b>Remarque :</b> Hors fonction correspond au paramètre usine.	

Utilisation	Pour
<b>Expiration des travaux confidentiels</b> Hors fonction 1 heure 4 heures 24 heures 1 semaine	Limiter le délai pendant lequel un travail d'impression confidentiel reste dans l'imprimante avant d'être supprimé.  <b>Remarques :</b> <ul style="list-style-type: none"> <li>• Si le paramètre Expiration du travail d'impression confidentiel est modifié alors que des travaux d'impression sont stockés dans la mémoire RAM ou sur le disque dur de l'imprimante, le paramètre précédent est conservé pour ces travaux d'impression.</li> <li>• Si l'imprimante est mise hors tension, tous les travaux confidentiels stockés dans la mémoire RAM de l'imprimante sont supprimés.</li> </ul>
<b>Répéter. expir. travail</b> Hors fonction 1 heure 4 heures 24 heures 1 semaine	Définir une période pendant laquelle l'imprimante stocke les travaux d'impression.
<b>Vérifier expir. travail</b> Hors fonction 1 heure 4 heures 24 heures 1 semaine	Définir une période pendant laquelle l'imprimante stocke les travaux d'impression nécessitant une vérification.
<b>Différer expir. travail</b> Hors fonction 1 heure 4 heures 24 heures 1 semaine	Définir une période pendant laquelle l'imprimante stocke les travaux d'impression pour une impression ultérieure.
<b>Remarque :</b> Hors fonction correspond au paramètre usine.	

## Menu Journal d'audit de sécurité

Utiliser	Pour
<b>Exporter le journal</b>	Permettre à un utilisateur autorisé d'exporter un journal d'audit.  <b>Remarques :</b> <ul style="list-style-type: none"> <li>• Pour exporter le journal d'audit à partir du panneau de commandes de l'imprimante, connectez un lecteur flash à l'imprimante.</li> <li>• Vous pouvez aussi télécharger le journal d'audit à partir du serveur Web incorporé, puis l'enregistrer sur votre ordinateur.</li> </ul>
<b>Supprimer le journal</b> Supprimer maintenant Ne pas supprimer	Indiquer si les journaux d'audit sont supprimés ou non.  <b>Remarque :</b> « Supprimer maintenant » correspond au paramètre usine.

Utiliser	Pour
<b>Configurer le journal</b> Activer l'audit Oui Non Activer syslog distant Non Oui Option de syslog distant 0–23 Sévérité des événements à journaliser 0–7	Indiquer si les journaux d'audit sont créés et de quelle manière.  <b>Remarques :</b> <ul style="list-style-type: none"> <li>• Activer l'audit détermine si les événements sont enregistrés dans le journal d'audit sécurisé et le syslog distant. Non correspond au paramètre usine.</li> <li>• Activer syslog distant détermine si les journaux sont envoyés à un serveur distant. Non correspond au paramètre usine.</li> <li>• Option de syslog distant détermine la valeur utilisée pour envoyer les journaux au serveur du syslog distant. 4 correspond au paramètre usine.</li> <li>• Si le journal d'audit de sécurité est activé, la valeur de gravité de chaque événement est enregistrée. 4 correspond au paramètre usine.</li> </ul>

## Effacement du disque, menu

L'effacement du disque efface *uniquement* les données du travail d'impression stockées sur le disque dur de l'imprimante qui *ne sont pas* actuellement utilisées par le fichier système. Toutes les données permanentes stockées sur le disque dur de l'imprimante sont préservées, telles que les polices téléchargées, les macros ou les travaux suspendus.

**Remarque :** Cette option s'affiche uniquement lorsque l'imprimante est équipée d'un disque dur formaté et non défectueux.

Utilisation	A
<b>Mode d'effacement</b> Auto	Indiquer le mode d'effacement du disque.
<b>Méthode automatique</b> Passage unique Passages multiples	Marque l'espace disque utilisé lors d'un précédent travail d'impression. Cette méthode ne permet pas au système de fichiers de réutiliser cet espace avant qu'il soit effacé.  <b>Remarques :</b> <ul style="list-style-type: none"> <li>• Passage unique correspond au paramètre usine.</li> <li>• Seul l'effacement automatique permet aux utilisateurs d'activer l'effacement du disque sans avoir à mettre l'imprimante hors tension pendant une durée prolongée.</li> <li>• Les informations hautement confidentielles doivent être effacées en utilisant <i>uniquement</i> la méthode Passages multiples.</li> </ul>

## menu Définir la date et l'heure

Utilisation	A
<b>Date et heure actuelles</b>	Afficher les paramètres date et heure pour l'imprimante.

Utilisation	A
<b>Définir heure/date manuellement</b> [date/heure d'entrée]	Entrer la date et l'heure. <b>Remarques :</b> <ul style="list-style-type: none"> <li>• Pour les modèles d'imprimante à écran tactile, la date et l'heure sont définies selon le format AAAA-MM-JJ HH:MM.</li> <li>• La définition manuelle de l'heure et la date désactive l'option Activer NTP.</li> <li>• Pour les modèles d'imprimante sans écran tactile, un assistant vous permet de définir la date et l'heure selon le format AAAA-MM-JJ HH:MM.</li> </ul>
<b>Fuseau horaire</b> [liste des fuseaux horaires]	Sélectionnez le fuseau horaire. <b>Remarque :</b> GMT correspond au paramètre usine pour les modèles d'imprimante sans écran tactile.
<b>Observer auto l'heure d'été</b> Activé Désactivé	Indiquer à l'imprimante d'utiliser les heures de début et de fin du paramètre Heure d'été associé au paramètre Fuseau horaire. <b>Remarque :</b> Activé correspond au paramètre usine.
<b>Activer NTP</b> Activé Désactivé	Activer le protocole NTP (Network Time Protocol), qui synchronise les horloges des périphériques situés sur un réseau. <b>Remarques :</b> <ul style="list-style-type: none"> <li>• Activé correspond au paramètre usine.</li> <li>• Le paramètre est désactivé si vous définissez manuellement l'heure et la date.</li> </ul>

# Menu Paramètres

## Paramètres généraux

### Paramètres généraux, menu

Utiliser	Pour
<b>Langue d'affichage</b> Français Français Allemand Italien Espagnol Danois Norvégien Néerlandais Suédois Portugais Finnois Russe Polonais Grec Magyar Turc Tchèque Chinois simplifié Chinois traditionnel Coréen Japonais	Sélectionner la langue du texte qui s'affiche à l'écran de l'imprimante. <b>Remarque</b> : Toutes les langues ne sont pas disponibles pour tous les modèles d'imprimante. Du matériel complémentaire pourrait être requis pour la gestion de ces langues.
<b>Afficher estimations consommables</b> Afficher estimations Ne pas afficher estimations	Afficher les estimations des fournitures sur le panneau de commandes de l'imprimante, dans Embedded Web Server, dans les paramètres de menu et dans les rapports de statistiques du périphérique.
<b>Mode éco</b> Eteinte Energie Energie/Papier Papier	Réduit la consommation d'énergie, de papier ou de supports spéciaux <b>Remarques</b> : <ul style="list-style-type: none"> <li>• Pour des modèles d'imprimantes à écran tactile, appuyez <b>Mode Eco</b>, et sélectionnez l'une des options.</li> <li>• Hors fonction correspond au paramètre usine. Désactivé permet de rétablir les paramètres usine de l'imprimante.</li> <li>• Le paramètre Energie limite la consommation électrique de l'imprimante.</li> <li>• Énergie/Papier réduit la consommation d'électricité, de papier et de supports spéciaux.</li> <li>• Le paramètre Papier limite la quantité de papier et de supports spéciaux utilisés pour un travail d'impression.</li> </ul>

<sup>1</sup> Cet élément du menu apparaît uniquement sur les modèles d'imprimante à écran tactile.

<sup>2</sup> Cet élément du menu apparaît uniquement sur les modèles d'imprimante dépourvus d'écran tactile.

Utiliser	Pour
<p><b>Mode silencieux</b></p> <p>Eteinte</p> <p>En fonction</p>	<p>Réduire le niveau sonore de l'imprimante.</p> <p><b>Remarques :</b></p> <ul style="list-style-type: none"> <li>• Pour des modèles d'imprimantes à écran tactile, appuyez <b>Mode silencieux</b>, et sélectionnez l'une des options.</li> <li>• Hors fonction correspond au paramètre usine. Ce paramètre prend en charge les spécifications de performance de votre imprimante.</li> <li>• Activé permet de configurer l'imprimante pour qu'elle fonctionne en faisant le moins de bruit possible. Ce paramètre convient surtout à l'impression de texte et d'illustrations.</li> <li>• Pour une impression optimale des documents riches en couleurs, désactivez le mode silencieux.</li> <li>• En sélectionnant Photo dans le pilote d'imprimante, vous pouvez désactiver le mode Silence et bénéficier d'une meilleure qualité et rapidité d'impression.</li> </ul>
<p><b>Exécuter la configuration initiale</b></p> <p>Oui</p> <p>Non</p>	<p>Indiquer à l'imprimante d'exécuter l'assistant de configuration.</p> <p><b>Remarques :</b></p> <ul style="list-style-type: none"> <li>• Oui correspond au paramètre usine.</li> <li>• Après avoir exécuté l'assistant de configuration en sélectionnant Terminé sur l'écran de sélection des pays, la valeur Non devient la valeur par défaut.</li> </ul>
<p><sup>1</sup> Cet élément du menu apparaît uniquement sur les modèles d'imprimante à écran tactile.</p> <p><sup>2</sup> Cet élément du menu apparaît uniquement sur les modèles d'imprimante dépourvus d'écran tactile.</p>	

Utiliser	Pour
<p><b>Clavier<sup>1</sup></b></p> <ul style="list-style-type: none"> <li>Type de clavier <ul style="list-style-type: none"> <li>Français</li> <li>Français</li> <li>Français Canadien</li> <li>Allemand</li> <li>Italien</li> <li>Espagnol</li> <li>Grec</li> <li>Danois</li> <li>Norvégien</li> <li>Néerlandais</li> <li>Suédois</li> <li>Finnois</li> <li>Portugais</li> <li>Russe</li> <li>Polonais</li> <li>Allemand suisse</li> <li>Français suisse</li> <li>Coréen</li> <li>Hongrois</li> <li>Turc</li> <li>Tchèque</li> <li>Chinois simplifié</li> <li>Chinois traditionnel</li> <li>Japonais</li> <li>Clé personnalisée [x]</li> </ul> </li> </ul>	<p>Sélectionner une langue et des informations clés personnalisées pour le clavier du panneau de commandes de l'imprimante. Les onglets supplémentaires permettent d'accéder aux paramètres d'accent et aux symboles à partir du clavier du panneau de commandes d'une imprimante.</p>
<p><b>Formats de papier</b></p> <ul style="list-style-type: none"> <li>Etats-Unis</li> <li>Unités métriques</li> </ul>	<p>Préciser l'unité de mesure des formats de papier.</p> <p><b>Remarques :</b></p> <ul style="list-style-type: none"> <li>• US correspond au paramètre usine.</li> <li>• Le paramètre d'origine est déterminé par le pays ou la région sélectionné dans l'assistant de configuration initial.</li> </ul>
<p><sup>1</sup> Cet élément du menu apparaît uniquement sur les modèles d'imprimante à écran tactile.</p> <p><sup>2</sup> Cet élément du menu apparaît uniquement sur les modèles d'imprimante dépourvus d'écran tactile.</p>	

Utiliser	Pour
<p><b>Informations affichées<sup>1</sup></b>            Volet de gauche            Volet de droite            Texte personnalisé [x]</p>	<p>Indiquer les informations affichées dans les angles supérieurs gauche et droit de l'écran d'accueil.</p> <p>Pour les options du volet de gauche et du volet de droite, effectuez un choix parmi les options suivantes :</p> <ul style="list-style-type: none"> <li>Aucun</li> <li>Adresse IP</li> <li>Nom d'hôte</li> <li>Nom du contact</li> <li>Emplacement</li> <li>Date/Heure</li> <li>Nom de service mDNS/DDNS</li> <li>Nom de configuration zéro</li> <li>Texte personnalisé [x]</li> <li>Nom du modèle</li> </ul> <p><b>Remarques :</b></p> <ul style="list-style-type: none"> <li>• Adresse IP correspond au paramètre usine pour le volet de gauche.</li> <li>• La date/heure correspond au paramètre usine pour le volet de droite.</li> </ul>
<p><b>Information affichée (suite)<sup>1</sup></b>            Toner noir</p>	<p>Personnaliser les informations affichées pour Toner noir.</p> <p>Sélectionnez l'une des options suivantes :</p> <ul style="list-style-type: none"> <li>Quand afficher               <ul style="list-style-type: none"> <li>Ne pas afficher</li> <li>Afficher</li> </ul> </li> <li>Message à afficher               <ul style="list-style-type: none"> <li>Default</li> <li>Autre</li> </ul> </li> <li>Default               <ul style="list-style-type: none"> <li>[saisie de texte]</li> <li>Autre                   <ul style="list-style-type: none"> <li>[saisie de texte]</li> </ul> </li> </ul> </li> </ul> <p><b>Remarques :</b></p> <ul style="list-style-type: none"> <li>• Ne pas afficher correspond au paramètre usine pour Quand afficher.</li> <li>• « Par défaut » correspond au paramètre usine pour Message à afficher.</li> </ul>

<sup>1</sup> Cet élément du menu apparaît uniquement sur les modèles d'imprimante à écran tactile.

<sup>2</sup> Cet élément du menu apparaît uniquement sur les modèles d'imprimante dépourvus d'écran tactile.



Utiliser	Pour
<b>Information affichée (suite)<sup>1</sup></b> Bourrage papier Charger du papier Erreurs de service	Personnaliser les informations affichées pour les messages bouteille de récupération de toner, bourrage papier, charger du papier et erreurs. Sélectionnez l'une des options suivantes : Ecran Oui Non Message à afficher Default Autre Default [saisie de texte] Autre [saisie de texte] <b>Remarques :</b> <ul style="list-style-type: none"> <li>• Non correspond au paramètre usine pour Afficher.</li> <li>• Par défaut correspond au paramètre usine pour Message à afficher.</li> </ul>
<b>Personnalisation de l'écran d'accueil</b> Changer de langue Rechercher dans les travaux suspendus Travaux suspendus Pilote USB Profils et solutions Signets Tâches par utilisateur Formulaires et favoris Paramètres Eco Catalogue Changer l'arrière-plan	Changer les icônes et les boutons qui s'affichent dans l'écran d'accueil. Pour chaque icône ou bouton, choisissez parmi les options suivantes : Ecran Ne pas afficher <b>Remarques :</b> <ul style="list-style-type: none"> <li>• « Afficher » est le réglage par défaut de Rechercher travaux suspendus, Travaux suspendus, Lecteur USB, Formulaires et Favoris, Paramètres Eco, Catalogue et Changer l'arrière-plan.</li> <li>• « Ne pas afficher » est le paramètre par défaut pour Changer de langue, Profils et Solutions, Signets et Travaux par utilisateur.</li> <li>• « Signets » apparaît à l'intérieur de Travaux suspendus pour autant que « Afficher les signets » soit réglé sur Oui et qu'un câble réseau actif soit connecté.</li> </ul>
<b>Format date<sup>1</sup></b> MM-JJ-AAAA JJ-MM-AAAA AAAA-MM-JJ	Définir le format de date de l'imprimante. <b>Remarque :</b> MM-JJ-AAAA est le paramètre par défaut aux Etats-Unis.
<b>Format de l'heure<sup>1</sup></b> 12 heures A.M./P.M. Horloge de 24 heures	Définir le format d'heure de l'imprimante.
<b>Luminosité de l'écran<sup>1</sup></b> 20–100	Spécifier la luminosité de l'écran de l'imprimante. <b>Remarque :</b> 100 correspond au paramètre usine.
<sup>1</sup> Cet élément du menu apparaît uniquement sur les modèles d'imprimante à écran tactile.	
<sup>2</sup> Cet élément du menu apparaît uniquement sur les modèles d'imprimante dépourvus d'écran tactile.	

Utiliser	Pour
<b>Réaction audio<sup>1</sup></b> Button Feedback (Réaction des boutons) En fonction Eteinte Volume 1–10	Indiquer si les icônes et les boutons émettent une confirmation sonore. <b>Remarques :</b> <ul style="list-style-type: none"> <li>• En fonction correspond au paramètre usine pour Button Feedback (Réaction des boutons).</li> <li>• 5 correspond au paramètre usine pour Volume.</li> </ul>
<b>Afficher les signets<sup>1</sup></b> Oui Non	Indiquer si les signets sont affichés dans la zone des travaux suspendus. <b>Remarque :</b> Oui correspond au paramètre usine. Lorsque vous avez sélectionné Oui, les signets apparaissent dans la zone des travaux suspendus.
<b>Débit de rafraîchissement d'une page Web<sup>1</sup></b> 30–300	Préciser le nombre de secondes entre les rafraîchissements d'Embedded Web Server. <b>Remarque :</b> 120 correspond au paramètre usine.
<b>Nom du contact<sup>1</sup></b>	Préciser un nom de contact pour l'imprimante <b>Remarque :</b> le nom du contact sera stocké sur le serveur Web incorporé.
<b>Emplacement<sup>1</sup></b>	Indiquer l'emplacement de l'imprimante. <b>Remarque :</b> L'emplacement sera stocké sur Embedded Web Server.
<b>Délais</b> Mode veille <sup>1</sup> Désactivé 1–240	Préciser le nombre de minutes d'inactivité avant le passage de l'imprimante en mode Economie d'énergie. <b>Remarque :</b> 15 correspond au paramètre usine.
<b>Délais</b> Mode Veille Désactivé 1 - 120 min	Fixer la durée entre l'impression d'un travail et le passage de l'imprimante en mode d'économie énergie. <b>Remarques :</b> <ul style="list-style-type: none"> <li>• « 30 min. » correspond au paramètre usine.</li> <li>• « Désactivé » ne s'affiche que si le paramètre Economie d'énergie est défini sur Hors fonction.</li> <li>• Les paramètres de valeur plus faible permettent d'économiser de l'énergie mais nécessitent un temps de préchauffage plus long.</li> <li>• Si l'imprimante fonctionne en permanence, sélectionnez une valeur élevée. La plupart du temps, ce réglage permet de garder l'imprimante prête à imprimer avec un temps de préchauffage réduit.</li> </ul>

<sup>1</sup> Cet élément du menu apparaît uniquement sur les modèles d'imprimante à écran tactile.

<sup>2</sup> Cet élément du menu apparaît uniquement sur les modèles d'imprimante dépourvus d'écran tactile.

Utiliser	Pour
<b>Délais</b> Délai d'hibernation Désactivé 1 heure 2 heures 3 heures 6 heures 1 jour 2 jour(s) 3 jour(s) 1 semaine 2 semaines 1 mois	Fixer le délai d'attente avant le passage de l'imprimante en mode Hibernation.  <b>Remarques :</b> <ul style="list-style-type: none"> <li>• « Désactivé » correspond au paramètre usine dans tous les pays à l'exception de la Suisse et des pays de l'Union européenne.</li> <li>• « 3 jours » correspond au paramètre usine en Suisse et dans les pays de l'Union européenne.</li> </ul>
<b>Délais</b> Fin de l'hibernation à la connexion Hibernation Ne pas activer l'hibernation	Mettre l'imprimante en mode Hibernation même si une connexion Ethernet est active.  <b>Remarque :</b> « Ne pas activer l'hibernation » correspond au paramètre usine.
<b>Délais</b> Délai d'affichage 15 - 300 sec.	Fixer le délai (en secondes) pendant lequel l'imprimante attend avant que l'écran revienne à l'état Prêt.  <b>Remarque :</b> « 30 sec. » correspond au paramètre usine.
<b>Délais</b> Prolonger délai d'affichage En fonction Eteinte	Afficher un message qui vous permet de réinitialiser la minuterie de délai d'affichage plutôt que de revenir à l'écran d'accueil.  <b>Remarque :</b> Hors fonction correspond au paramètre usine.
<b>Délais</b> Délai d'impression Désactivé 1 – 255 sec.	Fixer le délai en secondes pendant lequel l'imprimante attend un message de fin de travail avant d'annuler le reste de l'impression.  <b>Remarques :</b> <ul style="list-style-type: none"> <li>• « 90 sec. » correspond au paramètre usine.</li> <li>• Lorsque le délai expire, l'imprimante termine l'impression de la page qu'elle renferme éventuellement.</li> <li>• L'option Délai d'impression est disponible uniquement lorsque vous utilisez l'émulation PCL. Ce paramètre n'a aucune incidence sur les travaux imprimés en mode d'émulation PostScript.</li> </ul>
<b>Délais</b> Délai d'attente Désactivé 15 – 65535 sec.	Fixer le délai en secondes pendant lequel l'imprimante peut recevoir des données supplémentaires avant l'annulation d'un travail.  <b>Remarques :</b> <ul style="list-style-type: none"> <li>• « 40 sec. » correspond au paramètre usine.</li> <li>• Ce paramètre n'a aucune incidence sur les travaux imprimés en mode d'émulation PCL.</li> </ul>
<p><sup>1</sup> Cet élément du menu apparaît uniquement sur les modèles d'imprimante à écran tactile.</p> <p><sup>2</sup> Cet élément du menu apparaît uniquement sur les modèles d'imprimante dépourvus d'écran tactile.</p>	

Utiliser	Pour
<b>Récupération d'impression</b> Auto continu Désactivé 5 – 255 sec.	Permet à l'imprimante de poursuivre l'impression lors de certaines situations hors ligne non résolues dans le délai spécifié. <b>Remarque</b> : Désactivé correspond au paramètre usine.
<b>Récupération d'impression</b> Correction bourrage En fonction Hors fonction Auto	Indiquer si l'imprimante doit réimprimer les pages bloquées à la suite d'un bourrage papier. <b>Remarques</b> : <ul style="list-style-type: none"> <li>• Auto correspond au paramètre usine. L'imprimante réimprime les pages à la suite d'un bourrage papier sauf si la mémoire utilisée pour suspendre ces pages est requise pour d'autres travaux d'impression.</li> <li>• Sur En fonction, l'imprimante réimprime toujours les pages bloquées suite à un bourrage.</li> <li>• Sur Hors fonction, l'imprimante ne réimprime jamais les pages bloquées suite à un bourrage.</li> </ul>
<b>Récupération d'impression</b> Assistance bourrage papier En fonction Eteinte	<b>Remarques</b> : <ul style="list-style-type: none"> <li>• en fonction correspond au paramètre usine. En fonction, l'imprimante éjecte automatiquement vers le réceptacle standard les pages vierges ou les pages partiellement imprimées dès qu'une feuille coincée a été dégagée.</li> <li>• Hors fonction nécessite que l'utilisateur retire toutes les feuilles de l'ensemble des points de bourrage éventuels.</li> </ul>
<b>Récupération d'impression</b> Protection page Eteinte En fonction	Utilisez l'imprimante pour l'impression de pages difficiles à imprimer. <b>Remarques</b> : <ul style="list-style-type: none"> <li>• Hors fonction correspond au paramètre usine. Sur Hors fonction l'imprimante imprime partiellement une page si la mémoire est insuffisante pour traiter la page entièrement.</li> <li>• Sur En fonction, l'imprimante traite et imprime la page en entier.</li> </ul>
<b>Fin de l'hibernation à la connexion</b> Hibernation Ne pas activer l'hibernation	Mettre l'imprimante en mode Hibernation même si une connexion Ethernet est active. <b>Remarque</b> : Ne pas activer l'hibernation correspond au paramètre usine.
<b>Appuyer sur le bouton Veille</b> Ne rien faire Veille Hibernation	Déterminer comment l'imprimante réagit à une brève pression sur le bouton Veille lorsqu'elle est inactive. <b>Remarque</b> : Veille correspond au paramètre usine.
<b>Maintenir le bouton Veille enfoncé</b> Ne rien faire Veille Hibernation	Déterminer comment l'imprimante réagit à une longue pression sur le bouton Veille lorsqu'elle est inactive. <b>Remarque</b> : « Ne rien faire » correspond au paramètre usine.
<p><sup>1</sup> Cet élément du menu apparaît uniquement sur les modèles d'imprimante à écran tactile.</p> <p><sup>2</sup> Cet élément du menu apparaît uniquement sur les modèles d'imprimante dépourvus d'écran tactile.</p>	

Utiliser	Pour
<b>Niveau journal GUI<sup>1</sup></b> Tout (0) Clés (1) Débogage (2) Avertissements (3) Erreurs (4) Critique (5) Infos système (6)	<b>Remarque :</b> Ce paramètre n'apparaît que dans les versions de débogage.
<b>Paramètres usine</b> Ne pas restaurer Restaurer maintenant	Rétablir les paramètres usine de l'imprimante.  <b>Remarques :</b> <ul style="list-style-type: none"> <li>• La valeur par défaut est Ne pas restaurer. Cette valeur permet de conserver les paramètres définis par l'utilisateur.</li> <li>• L'ensemble des ressources téléchargées stockées dans la mémoire vive est supprimé. Cette suppression n'affecte pas les ressources téléchargées stockées dans la mémoire flash ou dans le disque dur de l'imprimante.</li> </ul>
<b>Message accueil perso<sup>2</sup></b> Eteinte Adresse IP Nom d'hôte Nom du contact Emplacement Nom de configuration zéro Texte personnalisé [x]	Sélectionner un message d'accueil personnalisé qui apparaît en lieu et place de l'état de l'imprimante.  <b>Remarque :</b> Hors fonction correspond au paramètre usine.
<b>Exporter pack de configuration<sup>1</sup></b> Exporter	Exporter des fichiers du lecteur flash.

<sup>1</sup> Cet élément du menu apparaît uniquement sur les modèles d'imprimante à écran tactile.

<sup>2</sup> Cet élément du menu apparaît uniquement sur les modèles d'imprimante dépourvus d'écran tactile.

## Lecteur Flash

### Menu Lecteur flash

**Remarque :** Ce menu apparaît uniquement dans les modèles d'imprimantes à écran tactile.

Utilisation	Pour
<b>Copies</b> 1–999	Indiquer un nombre de copies par défaut pour chaque impression.  <b>Remarque :</b> correspond au paramètre usine.
<b>Alimentation</b> Bac [x] Chargeur MF Papier manuel Enveloppe manuelle	Indiquer l'alimentation papier par défaut pour tous les travaux d'impression.  <b>Remarque :</b> Le tiroir 1 (tiroir standard) correspond au paramètre usine.

Utilisation	Pour
<b>Assembler</b> Désactivé (1,1,1,2,2,2) Activé (1,2,1,2,1,2)	Imprimer les pages d'un travail d'impression en respectant l'ordre défini lors de l'impression de plusieurs exemplaires de ce travail. <b>Remarque :</b> En fonction correspond au paramètre usine.
<b>Faces (Recto verso)</b> Recto Recto verso	Indique si les documents sont imprimés sur une ou sur les deux faces du papier. <b>Remarque :</b> Recto correspond au paramètre usine.
<b>Reliures recto/verso</b> Bord long Bord court	Indique des reliures pour une impression recto verso en fonction de l'orientation du papier. <b>Remarques :</b> <ul style="list-style-type: none"> <li>• Le paramètre par défaut est Bord long. La reliure bord long suppose que les pages sont reliées par leur bord long (bord gauche pour l'orientation portrait et bord supérieur pour l'orientation paysage).</li> <li>• La reliure bord court suppose que les pages sont reliées par leur bord court (bord supérieur pour l'orientation portrait et bord gauche pour l'orientation paysage).</li> </ul>
<b>Economie papier</b> Eteinte 2 pages/feuille 3 pages/feuille 4 pages/feuille 6 pages/feuille 9 pages/feuille 12 pages/feuille 16 pages/feuille	Indiquer que plusieurs images de pages doivent être imprimées sur une seule face du papier. <b>Remarques :</b> <ul style="list-style-type: none"> <li>• Hors fonction correspond au paramètre usine.</li> <li>• Le numéro sélectionné correspond au nombre de pages imprimées sur une face.</li> </ul>
<b>Paper Saver Ordering (Position économie papier)</b> Horizontal Horizontal inversé Vertical inversé Vertical	Déterminer la position des images sur plusieurs pages. <b>Remarques :</b> <ul style="list-style-type: none"> <li>• Horizontal correspond au paramètre usine.</li> <li>• La position dépend du nombre d'images de page et de l'orientation sélectionnée (Paysage ou Portrait).</li> </ul>
<b>Orientation économie papier</b> Auto Paysage Portrait	Déterminer l'orientation d'un document multipage. <b>Remarque :</b> Auto correspond au paramètre usine. L'imprimante sélectionne automatiquement l'orientation (Portrait ou Paysage).
<b>Bordure économie papier</b> Aucune Unie	Imprimer une bordure sur chaque page. <b>Remarque :</b> Aucun correspond au paramètre usine.

Utilisation	Pour
<b>Séparateurs</b> Eteinte Entre copies Entre travaux Entre pages	Indiquer si des séparateurs vierges sont insérés. <b>Remarques :</b> <ul style="list-style-type: none"> <li>• Hors fonction correspond au paramètre usine. Aucun séparateur n'est inclu dans le travail d'impression.</li> <li>• Entre copies permet d'insérer une feuille vierge entre chaque copie d'un travail d'impression si l'option Assembler est définie sur En fonction. Si l'option Assemblage est définie sur Hors fonction, une page vierge est insérée entre chaque série de pages imprimées (après toutes les pages 1 et toutes les pages 2).</li> <li>• Entre travaux insère une page vierge entre les travaux d'impression.</li> <li>• Entre pages insère une page vierge entre chaque page d'un travail d'impression. Cette fonction est utile si vous imprimez des transparents ou si vous souhaitez insérer des pages vierges dans un document pour ajouter des remarques.</li> </ul>
<b>Source séparateur</b> Bac [x] Chargeur manuel	Indiquer la source d'alimentation pour les séparateurs. <b>Remarques :</b> <ul style="list-style-type: none"> <li>• Bac 1 (bac standard) correspond au paramètre usine.</li> <li>• Dans le menu Papier, Configurer MF doit être défini sur Cassette pour que le chargeur manuel s'affiche en tant que paramètre de menus.</li> </ul>
<b>Pages vierges</b> Ne pas imprimer Impression	Indiquer si des pages vierges sont insérées dans un travail d'impression. <b>Remarque :</b> Ne pas imprimer correspond au paramètre usine.

## Paramètres d'impression

### Menu Configuration

Utiliser	Pour
<b>Langage d'impression</b> Emulation PCL Emulation PS	Définir le langage de l'imprimante par défaut. <b>Remarques :</b> <ul style="list-style-type: none"> <li>• Emulation PCL correspond au paramètre usine.</li> <li>• L'émulation PostScript utilise un interpréteur PostScript pour le traitement des travaux d'impression.</li> <li>• L'émulation PCL utilise un interpréteur PCL pour le traitement des travaux d'impression.</li> <li>• Si vous sélectionnez un langage d'imprimante par défaut, le logiciel peut continuer à envoyer des travaux d'impression utilisant un autre langage.</li> </ul>
<b>Zone d'impression</b> Normal Page entière	Définir la zone d'impression logique et physique. <b>Remarques :</b> <ul style="list-style-type: none"> <li>• Normale correspond au paramètre usine. Si vous essayez d'imprimer des données dans la zone non imprimable définie par la valeur Normale, l'image est tronquée au niveau des limites définies.</li> <li>• L'option Page entière permet de déplacer l'image dans la zone non imprimable définie par la valeur Normale. Ce paramètre affecte uniquement les pages imprimées avec un interpréteur PCL 5e ; il n'a aucune incidence sur les pages imprimées avec un interpréteur PCL XL ou PostScript.</li> </ul>

Utiliser	Pour
<b>Destination télécharg.</b> RAM Mémoire flash	Définir l'emplacement de stockage des ressources téléchargées. <b>Remarques :</b> <ul style="list-style-type: none"> <li>• RAM correspond au paramètre usine. L'enregistrement des ressources téléchargées dans la mémoire vive (RAM) est temporaire.</li> <li>• L'enregistrement des ressources téléchargées dans une mémoire flash ou sur le disque dur de l'imprimante est permanent. Les ressources téléchargées restent dans la mémoire flash ou sur le disque dur de l'imprimante même si celle-ci est mise hors tension.</li> <li>• Cette option de menu apparaît uniquement lorsqu'une option flash et/ou une option disque est installée.</li> </ul>
<b>Economiser ressource</b> En fonction Eteinte	Indiquer comment l'imprimante doit traiter les ressources temporaires téléchargées, telles que les polices et les macros stockées dans la mémoire RAM, lorsqu'elle reçoit un travail d'impression nécessitant une quantité de mémoire supérieure à celle disponible. <b>Remarques :</b> <ul style="list-style-type: none"> <li>• Hors fonction correspond au paramètre usine. L'imprimante conserve les ressources téléchargées tant que la mémoire n'est pas requise pour d'autres travaux. Les ressources téléchargées sont supprimées afin de traiter les travaux d'impression.</li> <li>• Lorsque cette option est activée, l'imprimante conserve les ressources téléchargées lorsqu'elle est réinitialisée ou que le langage est modifié. Si l'imprimante manque de mémoire, le message <b>Mémoire saturée [38]</b> s'affiche sur l'écran de l'imprimante, mais les téléchargements ne sont pas supprimés.</li> </ul>
<b>Imprimer tout - Ordre</b> Alphabétique Plus ancien d'abord Plus récent d'abord	Définir l'ordre dans lequel les travaux suspendus et les travaux confidentiels sont imprimés quand Imprimer tout - Ordre est sélectionné <b>Remarque :</b> L'ordre Alphabétique correspond au paramètre usine.

## Finition, menu

Utiliser	Pour
<b>Faces (recto verso)</b> Recto Recto verso	Définir le mode recto verso (impression sur les deux faces) comme valeur par défaut pour tous les travaux d'impression. <b>Remarques :</b> <ul style="list-style-type: none"> <li>• « Recto » correspond au paramètre usine.</li> <li>• Vous pouvez définir l'impression recto verso à partir du logiciel.</li> </ul> Utilisateurs de Windows : <ol style="list-style-type: none"> <li>1 Cliquez sur <b>Fichier &gt; Imprimer</b>.</li> <li>2 Cliquez sur <b>Propriétés, Préférences, Options</b> ou <b>Configuration</b>.</li> </ol> Utilisateurs de Mac : <ol style="list-style-type: none"> <li>1 Sélectionnez <b>Fichier &gt; Imprimer</b>.</li> <li>2 Réglez les paramètres à partir de la boîte de dialogue Imprimer et des menus contextuels.</li> </ol>



Utiliser	Pour
<b>Reliures recto/verso</b> Bord long Bord court	Définir la façon dont les pages recto verso sont reliées et imprimées. <b>Remarques :</b> <ul style="list-style-type: none"> <li>Le paramètre par défaut est Bord long. L'option Bord long relie les pages par leur bord long (bord gauche pour l'orientation portrait et bord supérieur pour l'orientation paysage).</li> <li>L'option Bord court relie les pages par leur bord court (bord supérieur pour l'orientation portrait et bord gauche pour l'orientation paysage).</li> </ul>
<b>Copies</b> 1–999	Indique le nombre de copies par défaut pour chaque impression. <b>Remarque :</b> 1 correspond au paramètre usine.
<b>Pages vierges</b> Ne pas imprimer Imprimer	Indiquer si des pages vierges doivent être insérées dans un travail d'impression. <b>Remarque :</b> Ne pas imprimer correspond au paramètre usine.
<b>Assembler</b> (1,1,1) (2,2,2) (1,2,3) (1,2,3)	Imprimer les pages d'un travail d'impression en respectant l'ordre défini lors de l'impression de plusieurs exemplaires de ce travail. <b>Remarque :</b> « (1,2,3) (1,2,3) » correspond au paramètre usine.
<b>Séparateurs</b> Hors fonction Entre copies Entre travaux Entre pages	Indiquer si des séparateurs vierges doivent être insérés. <b>Remarques :</b> <ul style="list-style-type: none"> <li>Hors fonction correspond au paramètre usine.</li> <li>Entre copies permet d'insérer une feuille vierge entre chaque copie d'un travail d'impression si l'option Assembler est définie sur (1,1,1) (2,2,2). Si l'option Assemblage est définie sur (1,2,3) (1,2,3), une page vierge est insérée entre chaque série de pages imprimées (après toutes les pages 2 et toutes les pages 3).</li> <li>Entre travaux insère une page vierge entre les travaux d'impression.</li> <li>Entre pages insère une page vierge entre chaque page d'un travail d'impression. Cette fonction est utile si vous imprimez des transparents ou lorsque vous souhaitez insérer des pages vierges dans un document.</li> </ul>
<b>Alim. séparateur</b> Tiroir [x] Chargeur multifonction	Indiquer la source d'alimentation pour les séparateurs. <b>Remarque :</b> Le tiroir 1 (tiroir standard) correspond au paramètre usine.
<b>Economie papier</b> Hors fonction 2 pages/feuille 3 pages/feuille 4 pages/feuille 6 pages/feuille 9 pages/feuille 12 pages/feuille 16 pages/feuille	Imprimer plusieurs pages sur une seule face. <b>Remarques :</b> <ul style="list-style-type: none"> <li>Hors fonction correspond au paramètre usine.</li> <li>Le numéro sélectionné correspond au nombre de pages imprimées sur une face.</li> </ul>
<b>Paper Saver Ordering (Position économie papier)</b> Horizontal Horizontal inversé Vertical inversé Vertical	Déterminer la position des images sur plusieurs pages lorsque l'option Economie papier est utilisée. <b>Remarques :</b> <ul style="list-style-type: none"> <li>Horizontal correspond au paramètre usine.</li> <li>La position dépend du nombre d'images de page et de l'orientation sélectionnée (Paysage ou Portrait).</li> </ul>

Utiliser	Pour
<b>Orientation économie papier</b> Auto Paysage Portrait	Déterminer l'orientation d'un document multipage. <b>Remarque :</b> Auto correspond au paramètre usine. L'imprimante sélectionne automatiquement l'orientation (Portrait ou Paysage).
<b>Paper Saver Border (Bordure économie papier)</b> Aucun Simple	Imprimer une bordure lorsque l'option Economie papier est utilisée. <b>Remarque :</b> Aucun correspond au paramètre usine.

## Qualité, menu

Utilisation	A
<b>Résolution impression</b> 300 ppp 600 ppp 1200 ppp Qualité d'image 1200 Qualité d'image 2400	Indiquer la résolution d'impression en points par pouce. <b>Remarque :</b> 600 ppp correspond au paramètre usine.
<b>Amplificateur de pixels</b> Désactivé Polices Horizontalement Verticalement Les deux sens Isolé	Permet d'augmenter le nombre de pixels à imprimer par grappes afin d'améliorer les images horizontalement ou verticalement, ou d'améliorer les polices. <b>Remarque :</b> Désactivé correspond au paramètre usine.
<b>Intensité toner</b> 1 – 10	Eclaircit ou assombrit les travaux d'impression. <b>Remarques :</b> <ul style="list-style-type: none"> <li>• 8 correspond au paramètre usine.</li> <li>• La sélection d'une valeur plus petite permet d'économiser le toner.</li> </ul>
<b>Accentuer les traits fins</b> Activé Désactivé	Activer un mode d'impression conseillé pour certains fichiers tels que des plans d'architecte, des cartes, des circuits électroniques ou des diagrammes. <b>Remarques :</b> <ul style="list-style-type: none"> <li>• Désactivé correspond au paramètre usine.</li> <li>• Vous pouvez définir cette option à partir du logiciel d'imprimante. Pour les utilisateurs Windows, cliquez sur <b>Fichier &gt; Imprimer</b>, puis sur <b>Propriétés, Préférences, Options</b> ou <b>Configuration</b>. Pour les utilisateurs Macintosh, choisissez <b>Fichier &gt; Imprimer</b>, puis réglez les paramètres depuis la boîte de dialogue Imprimer et les menus déroulants.</li> <li>• Pour définir cette option à partir d'Embedded Web Server, entrez l'adresse IP de l'imprimante réseau dans le champ d'adresse du navigateur Web.</li> </ul>
<b>Correction des gris</b> Auto Désactivé	Régler automatiquement le contraste appliqué aux images. <b>Remarque :</b> Auto correspond au paramètre usine.

Utilisation	A
<b>Luminosité</b> -6 à 6	Ajuste les travaux d'impression en les éclaircissant ou en les assombrissant. Vous pouvez économiser du toner en éclaircissant l'impression. <b>Remarque :</b> 0 correspond au paramètre usine.
<b>Contraste</b> 0 – 5	Contrôle le contraste des impressions. <b>Remarque :</b> 0 correspond au paramètre usine.

## Menu Compta travaux

**Remarque :** Cette option de menu s'affiche uniquement lorsque le disque dur, installé sur l'imprimante, est formaté et non défectueux. Assurez-vous que le disque dur de l'imprimante ne peut pas être protégé en lecture/écriture ou en écriture.

Utilisation	Pour
<b>Job Accounting Log (Journal de compta travaux)</b> Hors fonction En fonction	Déterminer et définir si l'imprimante crée un journal des travaux d'impression reçus. <b>Remarque :</b> Hors fonction correspond au paramètre usine.
<b>Job Accounting Utilities (Utilitaires de compta travaux)</b>	Imprimer et supprimer des fichiers journaux ou les exporter vers un lecteur flash.
<b>Accounting Log Frequency (Fréquence du journal de compta travaux)</b> Hebdomadaire Mensuel	Déterminer et définir la fréquence à laquelle un fichier journal est créé. <b>Remarque :</b> Mensuel correspond au paramètre usine.
<b>Log Action at End of Frequency (Consigner action en fin de fréquence)</b> Aucune Envoyer par e-mail journal actuel Envoyer par e-mail & suppr. journal actuel Poster journal actuel Poster & suppr. journal actuel	Déterminer et définir comment l'imprimante réagit à l'expiration du seuil de fréquence. <b>Remarque :</b> Aucun correspond au paramètre usine.
<b>Disk Near Full Level (Niveau disque presque plein)</b> Hors fonction 1–99	Indiquer la taille maximale du fichier journal avant que l'imprimante exécute l'option Disk Near Full Action (Action disque presque plein). <b>Remarque :</b> 5 correspond au paramètre usine.
<b>Disk Near Full Action (Action disque presque plein)</b> Aucun Envoyer par e-mail journal actuel Envoyer par e-mail & suppr. journal actuel Envoyer par e-mail & suppr. plus ancien journal Poster journal actuel Poster & suppr. journal actuel Poster & suppr. plus ancien journal Suppr. journal actuel Suppr. plus ancien journal Suppr. tous les journaux Suppr. tout sauf actuel	Déterminer comment l'imprimante réagit lorsque son disque dur est presque plein. <b>Remarques :</b> <ul style="list-style-type: none"> <li>• Aucun correspond au paramètre usine.</li> <li>• La valeur définie dans l'option Disk Near Full Level (Niveau disque presque plein) détermine le déclenchement de cette action.</li> </ul>

Utilisation	Pour
<b>Disk Full Action (Action disque plein)</b> Aucun Envoyer par e-mail & suppr. journal actuel Envoyer par e-mail & suppr. plus ancien journal Poster & suppr. journal actuel Poster & suppr. plus ancien journal Suppr. journal actuel Suppr. plus ancien journal Suppr. tous les journaux Suppr. tout sauf actuel	Déterminer et définir comment l'imprimante réagit lorsque l'utilisation du disque atteint la limite maximale (100 Mo). <b>Remarque</b> : Aucun correspond au paramètre usine.
<b>URL pr poster jnal</b>	Déterminer et définir où l'imprimante envoie les journaux de compta travaux.
<b>E-mail pr env. jnal</b>	Indiquer l'adresse email où le périphérique envoie les journaux de compta travaux.
<b>Préfixe fichier journal</b>	Saisir le préfixe que vous souhaitez pour nommer le fichier journal. <b>Remarque</b> : le nom d'hôte actuel défini dans le menu TCP/IP est utilisé comme préfixe de fichier journal par défaut.

## Menu Utilitaires

Utilisation	Pour
<b>Suppr trav. suspendus</b> Confidentiel Suspendu Non restauré Tout	Supprimer tous les travaux confidentiels et suspendus du disque dur de l'imprimante. <b>Remarques</b> : <ul style="list-style-type: none"> <li>Le choix d'une valeur affecte uniquement les travaux d'impression stockés dans l'imprimante. Les signets, les travaux d'impression stockés dans les lecteurs Flash et les autres types de travaux suspendus ne sont pas supprimés.</li> <li>Non restauré supprime les travaux d'impression et les travaux suspendus qui <i>ne sont pas</i> restaurés à partir du disque dur ou de la mémoire de l'imprimante.</li> </ul>
<b>Formater flash</b> Oui Non	Formatez la mémoire flash. <b>Attention — Dommages potentiels</b> : ne mettez pas l'imprimante hors tension pendant le formatage de la mémoire flash. <b>Remarques</b> : <ul style="list-style-type: none"> <li>Si vous sélectionnez Oui, toutes les données de la mémoire flash sont supprimées.</li> <li>Si vous sélectionnez Non, la demande de formatage est annulée.</li> <li>On appelle mémoire flash la capacité de stockage ajoutée grâce à l'installation sur l'imprimante d'une carte flash.</li> <li>La carte mémoire Flash ne doit pas être protégée en lecture/écriture ou en écriture.</li> <li>Cette option s'affiche uniquement lorsque un lecteur flash d'imprimante non défectueux est installé.</li> </ul>

Utilisation	Pour
<b>Supprimer télécharg. sur le disque</b> Suppr. maintenant Ne pas supprimer	Supprimer les ressources téléchargées du disque dur de l'imprimante, y compris tous les travaux suspendus, mémorisés et en attente. <b>Remarques :</b> <ul style="list-style-type: none"> <li>Suppr. maintenant configure la suppression des téléchargements et permet la réinitialisation de l'affichage de l'imprimante au terme du processus de suppression.</li> <li>Ne pas supprimer configure l'affichage de l'imprimante et rétablit le menu principal Utilitaires sur les modèles à écran tactile. Le paramètre Ne pas supprimer configure l'affichage de l'imprimante et le réinitialise après la suppression sur les modèles à écran non tactile.</li> </ul>
<b>Activer le dépistage Hex</b>	Permet d'isoler plus facilement la cause d'un problème d'impression. <b>Remarques :</b> <ul style="list-style-type: none"> <li>Lorsque cette option est activée, toutes les données envoyées à l'imprimante sont imprimées sous la forme d'une représentation hexadécimale et alphabétique et les codes de commande ne sont pas exécutés.</li> <li>Pour quitter ou désactiver le mode Dépistage Hex, réinitialisez l'imprimante ou mettez-la hors tension.</li> </ul>
<b>Taux de couverture</b> Hors fonction En fonction	Fournit une estimation du pourcentage de couverture en toner d'une page. L'estimation est imprimée sur une page distincte à la fin de chaque travail d'impression. <b>Remarque :</b> Hors fonction correspond au paramètre usine.

## Menu XPS

Utilisation	Pour
<b>Imprimer pages err.</b> Hors fonction En fonction	Imprimer une page contenant des informations sur les erreurs, notamment sur les erreurs de marquage XML. <b>Remarque :</b> Hors fonction correspond au paramètre usine.

## Menu PDF

Utilisation	A
<b>Ajuster la page</b> Oui Non	Ajustez le contenu de la page au format du papier sélectionné. <b>Remarque :</b> Non correspond au paramètre usine.
<b>Commentaires</b> Ne pas imprimer Impression	Impression des commentaires dans un fichier PDF. <b>Remarque :</b> Ne pas imprimer correspond au paramètre usine.

## PostScript, menu

Utilisation	A
<b>Impr. erreur PS</b> Activé Désactivé	Impression d'une page mentionnant l'erreur PostScript. <b>Remarque :</b> Désactivé correspond au paramètre usine.

Utilisation	A
<b>Lock PS Startup Mode (Verrouiller le mode de démarrage PS)</b> Activé Désactivé	Désactiver le fichier SysStart. <b>Remarque :</b> Désactivé correspond au paramètre usine.
<b>Priorité des polices</b> Résident Flash/Disque	Etablir l'ordre de recherche des polices. <b>Remarques :</b> <ul style="list-style-type: none"> <li>• Résidente correspond au paramètre usine.</li> <li>• Cette option de menu n'est disponible que lorsque l'imprimante est équipée d'une carte mémoire flash formatée ou d'un disque dur en bon état de marche.</li> <li>• Vérifiez que la carte mémoire flash ou le disque dur de l'imprimante n'est pas protégé en lecture/écriture, en écriture ou par un mot de passe.</li> <li>• La taille du tampon de travail ne doit pas être définie sur 100 %.</li> </ul>

## émul PCL, menu

Utiliser	Pour
<b>Origine police</b> Résidente Téléchargement Mémoire flash Tout	Déterminer l'ensemble des polices utilisées par le menu Nom police. <b>Remarques :</b> <ul style="list-style-type: none"> <li>• « Résidente » correspond au paramètre usine. « Résidente » affiche le jeu de polices par défaut téléchargé dans la RAM.</li> <li>• « Téléchargement » affiche toutes les polices téléchargées dans la mémoire RAM.</li> <li>• « Flash » affiche toutes les polices résidentes de cette option. La carte mémoire flash en option doit être correctement formatée et ne peut pas être protégée en lecture/écriture, en écriture ou en écriture protégée par un mot de passe.</li> <li>• « Tout » affiche toutes les polices disponibles, quelle que soit l'option.</li> </ul>
<b>Nom police</b> Courier 10	Identifier une police particulière ainsi que son emplacement. <b>Remarque :</b> Courier 10 correspond au paramètre usine. Il indique le nom de la police, son ID ainsi que son emplacement de stockage sur l'imprimante. L'abréviation des sources des polices est R pour Resident, F pour Flash, et D pour Download.
<b>Jeu symboles</b> 10U PC-8 12U PC-850	Déterminer le jeu de symboles pour chaque nom de police. <b>Remarques :</b> <ul style="list-style-type: none"> <li>• Le format par défaut aux Etats-Unis est 10U PC-8. Le format international par défaut est 12U PC-850</li> <li>• Un jeu de symboles est un ensemble de caractères alphanumériques, de signes de ponctuation et de symboles spéciaux. Les jeux de symboles prennent en charge les exigences propres à différentes langues ou programmes spécifiques, telles que les symboles mathématiques utilisés pour la notation scientifique. Seuls les jeux de symboles pris en charge sont affichés.</li> </ul>

Utiliser	Pour
<b>Paramètres émul. PCL</b> Taille en points 1.00–1008.00	Modifier la taille en points pour les polices typographiques vectorielles. <b>Remarques :</b> <ul style="list-style-type: none"> <li>• 12 correspond au paramètre usine.</li> <li>• Le terme « Taille en points » fait référence à la hauteur des caractères de la police. Un point équivaut à environ 0.014 pouce.</li> <li>• La taille en points peut être réduite ou augmentée par incrément de 0,25.</li> </ul>
<b>Paramètres émul. PCL</b> Espacement 0.08–100	Spécifier l'espacement pour les polices vectorielles à espacement fixe. <b>Remarques :</b> <ul style="list-style-type: none"> <li>• 10 correspond au paramètre usine.</li> <li>• L'espacement correspond au nombre de caractères à espacement fixe par pouce (cpp).</li> <li>• L'espacement peut être réduit ou augmenté par incrément de 0,01 cpp.</li> <li>• Dans le cas de polices à espacement constant non vectorielles, l'espacement est affiché mais il ne peut pas être modifié.</li> </ul>
<b>Paramètres émul. PCL</b> Orientation Portrait Paysage	Déterminer l'orientation du texte et des images sur la page. <b>Remarques :</b> <ul style="list-style-type: none"> <li>• Portrait correspond au paramètre usine. Portrait imprime le texte et les graphiques parallèlement au bord court du papier.</li> <li>• Paysage imprime le texte et les graphiques parallèlement au bord long du papier.</li> </ul>
<b>Paramètres émul. PCL</b> Lignes par page 1–255	Spécifier le nombre de lignes imprimées sur chaque page. <b>Remarques :</b> <ul style="list-style-type: none"> <li>• 60 correspond au paramètre usine par défaut aux Etats-Unis. 64 correspond à la valeur internationale par défaut.</li> <li>• L'imprimante définit l'espace disponible entre chaque ligne en fonction des paramètres Lignes par page, Format papier et Orientation. Sélectionnez l'orientation et le format de papier requis avant de définir le nombre de lignes par page.</li> </ul>
<b>Paramètres émul. PCL</b> Largeur A4 198 mm 203 mm	Configurer l'imprimante pour impression sur format A4. <b>Remarques :</b> <ul style="list-style-type: none"> <li>• 198 mm correspond au paramètre usine.</li> <li>• Le paramètre 203 mm configure la largeur de la page de façon à pouvoir imprimer 80 caractères avec un espacement de 10.</li> </ul>
<b>Paramètres émul. PCL</b> CR Auto après LF En fonction Hors fonction	Indique si l'imprimante effectue automatiquement un retour chariot (CR) après une commande de saut de ligne (LF). <b>Remarque :</b> Hors fonction correspond au paramètre usine.
<b>Paramètres émul. PCL</b> LF Auto après CR En fonction Hors fonction	Indique si l'imprimante effectue automatiquement un saut de ligne (LF) après une commande retour chariot (CR) <b>Remarque :</b> Hors fonction correspond au paramètre usine.

Utiliser	Pour
<p><b>Renommer les tiroirs</b></p> <p>Affecter chrg MF Hors fonction Aucun 0–199</p> <p>Attribuer bac [x] Hors fonction Aucun 0–199</p> <p>Affecter papier man. Eteinte Aucun 0–199</p> <p>Affecter env. manuel Eteinte Aucun 0–199</p>	<p>Configurer l'imprimante pour qu'elle fonctionne avec des logiciels ou des programmes qui utilisent une numérotation différente pour les tiroirs et les chargeurs.</p> <p><b>Remarques :</b></p> <ul style="list-style-type: none"> <li>• Hors fonction correspond au paramètre usine.</li> <li>• Aucun ne peut pas être sélectionné. Elle s'affiche uniquement lorsqu'elle est sélectionnée par l'interpréteur PCL 5. Elle ignore également la commande de sélection de la source d'alimentation.</li> <li>• 0 – 199 permet d'attribuer des paramètres personnalisés.</li> </ul>
<p><b>Renommer les tiroirs</b></p> <p>Afficher les paramètres usine</p> <p>MPF par défaut = 8 T1 par défaut = 1 T1 par défaut = 4 T1 par défaut = 5 T1 par défaut = 20 T1 par défaut = 21 Env par défaut = 6 MPapier par défaut = 2 MEnv par défaut = 3</p>	<p>Afficher la valeur par défaut attribuée à chaque tiroir ou chargeur.</p>
<p><b>Renommer les tiroirs</b></p> <p>Rétablir les paramètres par défaut</p> <p>Oui Non</p>	<p>Restaurer les paramètres par défaut de tous les tiroirs et chargeurs.</p>



## Menu HTML

Utilisation		Pour
<b>Nom police</b> Albertus MT Antique Olive Apple Chancery Arial MT Avant Garde Bodoni Bookman Chicago Clarendon Cooper Black Copperplate Coronet Courier Eurostile Garamond Geneva Gill Sans Goudy Helvetica Hoefler Text Intl CG Times Intl Courier Intl Univers	Joanna MT Letter Gothic Lubalin Graph Marigold MonaLisa Recut Monaco New CenturySbk New York Optima Oxford Palatino Stempel Garamond Taffy Times Times New Roman Univers Zapf Chancery NewSansMTCS NewSansMTCT New SansMTJA NewSansMTKO	Définir la police par défaut pour les documents HTML. <b>Remarque :</b> la police Times est utilisée pour les documents HTML dont la police n'est pas spécifiée.

Utilisation	Pour
<b>Taille de la police</b> 1–255 pt	Définir la taille de police par défaut pour les documents HTML. <b>Remarques :</b> <ul style="list-style-type: none"> <li>• 12 pt correspond au paramètre usine.</li> <li>• La taille de police peut être augmentée par incrément de 1 pt.</li> </ul>
<b>Échelle</b> 1–400%	Etablir la police par défaut pour les documents HTML. <b>Remarques :</b> <ul style="list-style-type: none"> <li>• 100 % correspond au paramètre usine.</li> <li>• La mise à l'échelle peut se faire par incrément de 1 %.</li> </ul>
<b>Orientation</b> Portrait Paysage	Définir l'orientation de la page pour les documents HTML. <b>Remarque :</b> Portrait correspond au paramètre usine.
<b>Taille de la marge</b> 8–255 mm	Définir la marge de la page pour les documents HTML. <b>Remarques :</b> <ul style="list-style-type: none"> <li>• 19 mm correspond au paramètre usine.</li> <li>• La taille de la marge peut être augmentée par incrément de 1 mm.</li> </ul>

Utilisation	Pour
<b>Arrière-plans</b> Ne pas imprimer Impression	Indiquer s'il faut ou non imprimer les arrière-plans des documents HTML. <b>Remarque :</b> Imprimer correspond au paramètre usine.

## Menu Image

Utilisation	Pour
<b>Ajustement auto</b> En fonction Hors fonction	Sélectionner le format, l'échelle et l'orientation du papier les plus appropriés. <b>Remarque :</b> En fonction correspond au paramètre usine. Il annule les paramètres de mise à l'échelle et d'orientation définis pour certaines images.
<b>Inverser</b> En fonction Hors fonction	Inverser les images monochromes à deux tons. <b>Remarques :</b> <ul style="list-style-type: none"> <li>• Hors fonction correspond au paramètre usine.</li> <li>• Ce paramètre ne s'applique pas aux images de format GIF ou JPEG.</li> </ul>
<b>Echelle</b> Ancrage sup. gauche Meilleure corres Ancrage au centre Ajuster en haut./larg. Ajuster en hauteur Ajuster en largeur	Ajuster l'image au format de support sélectionné. <b>Remarques :</b> <ul style="list-style-type: none"> <li>• Meilleure corres. correspond à la valeur usine.</li> <li>• Lorsque le paramètre Ajustement auto est en fonction, l'échelle est automatiquement définie sur Meilleure corres.</li> </ul>
<b>Orientation</b> Portrait Paysage Portrait inv. Paysage inversé	Définir l'orientation de l'image. <b>Remarque :</b> Portrait correspond au paramètre usine.

## Menu Aide

Le menu Aide est composé de plusieurs pages d'aide stockées dans l'imprimante sous forme de documents PDF. Ceux-ci contiennent des informations relatives à l'imprimante et aux travaux d'impression.

Ils sont disponibles dans l'imprimante en anglais, en français, en allemand et en espagnol. Ces documents sont disponibles dans d'autres langues à l'adresse <http://support.lexmark.com>.

Utiliser	Pour
Imprimer tous les guides	Imprimer tous les guides.
Qualité impression	Imprimer des informations sur la résolution des problèmes de qualité d'impression.
Guide d'impression	Imprimer des informations sur le chargement des papiers et supports spéciaux.
Guide des supports	Imprimer une liste des formats de papier pris en charge par les différents tiroirs et chargeurs de l'imprimante.
Guide des défauts d'impression	Imprimer des informations sur la résolution des problèmes d'impression.
Affichage des menus	Imprimer une liste des menus et paramètres du panneau de commandes de l'imprimante.

Utiliser	Pour
Guide d'information	Imprimer un guide indiquant où trouver des informations supplémentaires.
Guide raccordement	Imprimer des informations les méthodes de connexion de l'imprimante : connexion locale (USB) ou à un réseau.
Guide de transport	Imprimer des instructions sur le déplacement de l'imprimante en toute sécurité.
Guide des fournitures	Imprimer les références nécessaires à la commande de fournitures.

# Economiser de l'argent et protéger l'environnement

Lexmark s'engage dans la protection de l'environnement et ne cesse d'améliorer ses imprimantes afin de réduire leur impact sur l'environnement. Nous concevons nos produits dans un souci de respect de l'environnement, fabriquons nos emballages de manière à réduire les matériaux utilisés et proposons des programmes de retrait et de recyclage. Pour plus d'informations, reportez-vous à la rubrique suivante :

- Le chapitre Avis
- La section Responsabilité environnementale du site Web Lexmark est disponible à l'adresse : [www.lexmark.com/environnement](http://www.lexmark.com/environnement)
- Le programme de recyclage Lexmark à [www.lexmark.com/recycle](http://www.lexmark.com/recycle)

La sélection de certains paramètres ou de certaines tâches de votre imprimante peut vous permettre de réduire encore plus l'impact de votre imprimante. Ce chapitre indique quels paramètres et tâches sont plus respectueux de l'environnement.

## Economies de papier et de toner

Des études démontrent que l'utilisation de papier est responsable de l'empreinte carbone d'une imprimante à hauteur de 80 %. Vous pouvez réduire votre empreinte carbone de manière significative en utilisant du papier recyclé et en suivant ces suggestions d'impression, par exemple l'impression recto verso et l'impression de pages multiples sur une seule feuille de papier.

Pour plus d'informations sur l'économie de papier et d'énergie à l'aide d'un paramètre de l'imprimante, reportez-vous à la rubrique « Utilisation du mode Eco ».

### Utilisation de papier recyclé

En tant qu'entreprise sensible au respect de l'environnement, Lexmark approuve l'utilisation du papier recyclé spécialement destiné aux imprimantes laser. Pour plus d'informations sur les papiers recyclés pris en charge par votre imprimante, reportez-vous à la section « Utilisation de papier recyclé et d'autres papiers de bureau », page 119.

## Economie des fournitures

### Utiliser les deux faces du papier

Si votre imprimante prend en charge l'option recto verso, vous pouvez vérifier si les deux faces du papier sont imprimées en sélectionnant **Impression sur les deux faces** dans la boîte de dialogue Imprimer ou la barre d'outils Lexmark.

### Placez plusieurs pages sur une feuille de papier.

Vous pouvez imprimer jusqu'à 16 pages consécutives d'un document de plusieurs pages sur une seule et même face d'une feuille en sélectionnant un paramètre de la section Impression multipage (nombre de pages par feuille) de la boîte de dialogue Imprimer.

## Vérifiez la qualité de votre brouillon.

Avant d'imprimer ou de faire plusieurs copies d'un document, procédez comme suit :

- Utilisez la fonction d'aperçu, disponible dans la boîte de dialogue Imprimer ou la barre d'outils Lexmark, pour visualiser le document avant de l'imprimer.
- Imprimez une copie du document pour en vérifier le contenu et le format.

## Évitez les bourrages papier

Définissez correctement le type et le format de papier pour éviter les bourrages. Pour plus d'informations, reportez-vous à la rubrique « Réduction des risques de bourrage », page 184.

## Recyclage

Lexmark propose des programmes de collecte et encourage une approche au recyclage progressiste et bénéfique à l'environnement. Pour plus d'informations, reportez-vous à la rubrique suivante :

- Le chapitre Avis
- La section Responsabilité environnementale du site Web Lexmark est disponible à l'adresse : [www.lexmark.com/environment](http://www.lexmark.com/environment)
- Le programme de recyclage Lexmark à [www.lexmark.com/recycle](http://www.lexmark.com/recycle)

## Recyclage des produits Lexmark

Pour renvoyer des produits Lexmark en vue de leur recyclage :

- 1 Rendez-vous sur le site [www.lexmark.com/recycle](http://www.lexmark.com/recycle).
- 2 Recherchez le type de produit que vous souhaitez recycler, puis sélectionnez votre pays ou région dans la liste.
- 3 Suivez les instructions qui s'affichent à l'écran.

**Remarque :** Le matériel et les fournitures de l'imprimante qui ne sont pas couverts par un programme de collecte Lexmark peuvent être recyclés dans votre déchetterie habituelle. Contactez votre déchetterie pour vérifier ce qui est accepté.

## Recyclage de l'emballage Lexmark

Lexmark s'efforce continuellement à réduire l'emballage. En utilisant moins de matériaux d'emballage, nous nous assurons que les imprimantes Lexmark sont transportées de la manière la plus efficace et écologique possible, et que moins de matériaux d'emballage seront à jeter. Ceci se traduit par la réduction des émissions de gaz à effet de serre, par des économies d'énergie et de ressources naturelles.

Les cartons Lexmark sont entièrement recyclables si vous disposez des installations de recyclage adéquates. Il se peut que vous ne disposiez de telles installations à proximité.

La mousse utilisée dans les emballages Lexmark est recyclable si vous disposez des installations de recyclage adéquates. Il se peut que vous ne disposiez de telles installations à proximité.

Lorsque vous renvoyez une cartouche à Lexmark, vous pouvez réutiliser le carton qui contenait la cartouche. Lexmark recyclera le carton.

## Retour des cartouches Lexmark pour réutilisation ou recyclage

Le programme de collecte des cartouches Lexmark évite de surcharger les décharges publiques par des millions de cartouches Lexmark tous les ans en mettant à disposition le retour simple et gratuit des cartouches usées Lexmark pour réutilisation ou recyclage. Cent pour cent des cartouches vides retournées à Lexmark sont réutilisées ou recyclées. Les cartons utilisés pour le retour des cartouches sont également recyclés.

Afin de retourner les cartouches Lexmark pour réutilisation ou recyclage, suivez les instructions fournies avec votre imprimante et utilisez l'étiquette d'expédition prépayée. Vous pouvez également procéder de la manière suivante :

- 1** Rendez-vous sur le site [www.lexmark.com/recycle](http://www.lexmark.com/recycle).
- 2** Dans la section Cartouches de toner, sélectionnez votre pays ou votre région.
- 3** Suivez les instructions qui s'affichent à l'écran.

# Maintenance de l'imprimante

**Attention — Dommages potentiels** : Le fait de ne pas remplacer les pièces et les fournitures, le cas échéant, pourrait endommager votre imprimante. En revanche, leur remplacement permet d'améliorer la performance de l'appareil.

## Nettoyage de l'imprimante

### Nettoyage de l'imprimante

**Remarque** : Vous devrez procéder au nettoyage après quelques mois d'utilisation.

**Attention — Dommages potentiels** : Les dégâts sur l'imprimante provoqués par une mauvaise manipulation ne sont pas couverts par sa garantie.

- 1 Vérifiez que l'imprimante est hors tension et débranchée de la prise électrique.



**MISE EN GARDE—RISQUE D'ELECTROCUTION** : pour éviter tout risque d'électrocution lors du nettoyage de l'extérieur de l'imprimante, débranchez le cordon d'alimentation électrique de la prise et déconnectez tous les câbles de l'imprimante avant de continuer.

- 2 Retirez le papier du réceptacle standard et du chargeur multifonction.
- 3 Nettoyez l'imprimante à l'aide d'une brosse souple ou d'un aspirateur pour retirer la poussière, les peluches du ruban et les bouts de papier.
- 4 Humidifiez un chiffon propre et sans peluches, puis utilisez-le pour nettoyer l'extérieur de l'imprimante.  
**Attention — Dommages potentiels** : N'utilisez pas de nettoyeurs ni de détergents de ménage, car ils peuvent détériorer l'extérieur de l'imprimante.
- 5 Assurez-vous que toutes les zones de l'imprimante sont sèches avant d'envoyer un nouveau travail d'impression.

## Commande de pièces et de fournitures

Pour commander des fournitures aux Etats-Unis, contactez Lexmark au 1-800-539-6275 afin d'obtenir des informations sur les revendeurs de fournitures agréés Lexmark de votre région. Pour les autres pays ou zones, consultez le site Web de Lexmark à l'adresse [www.lexmark.com](http://www.lexmark.com) ou contactez le revendeur de votre imprimante.

### Utilisation de pièces et autres consommables authentiques Lexmark

Pour un fonctionnement optimal de votre imprimante Lexmark, installez toujours des consommables et des composants Lexmark. L'utilisation de consommables ou de composants tiers risque d'affecter les performances, la fiabilité ou la durée de vie de l'imprimante et de ses composants de traitement d'images. L'utilisation de consommables ou de composants tiers peut avoir des conséquences sur la couverture de la garantie. Les dommages causés par l'utilisation de fournitures ou de composants tiers ne sont pas couverts par la garantie. Tous les indicateurs de longévité sont conçus pour fonctionner avec des consommables et des composants Lexmark et risquent de fournir des résultats inattendus en cas d'utilisation de consommables ou de composants tiers. Les composants de traitement d'images utilisés au-delà de la durée de vie prévue risquent d'endommager votre imprimante Lexmark ou ses composants.

## Commande de cartouches de toner

### Remarques :

- L'estimation de rendement des cartouches repose sur la norme ISO/IEC 19752.
- Une couverture d'impression très basse sur des périodes prolongées peut avoir des conséquences néfastes sur le rendement.

Option	Cartouche du Programme de retour
<b>Pour le Canada et les Etats-Unis</b>	
Cartouche toner	501
Cartouche toner haute rendement‡	501H
Cartouche de toner extra haut rendement †	501X <sup>1</sup>
Cartouche de toner ultra haut rendement	501U <sup>2</sup>
<b>Pour l'Union européenne et la zone économique européenne ainsi que la Suisse</b>	
Cartouche toner	502
Cartouche toner haute rendement‡	502H
Cartouche de toner extra haut rendement †	502X <sup>1</sup>
Cartouche de toner ultra haut rendement	502U <sup>2</sup>
<b>Pour la région Asie-Pacifique (y compris l'Australie et la Nouvelle-Zélande)</b>	
Cartouche toner	503
Cartouche toner haute rendement‡	503H
Cartouche de toner extra haut rendement †	503X <sup>1</sup>
Cartouche de toner ultra haut rendement	503U <sup>2</sup>
<b>Pour l'Amérique latine (y compris Porto Rico et Mexique)</b>	
Cartouche toner	504
Cartouche toner haute rendement‡	504H
Cartouche de toner extra haut rendement †	504X <sup>1</sup>
Cartouche de toner ultra haut rendement	504U <sup>2</sup>
<b>Pour l'Afrique, le Moyen-Orient, l'Europe centrale et la CEI</b>	
Cartouche toner	505
Cartouche toner haute rendement‡	505H
Cartouche de toner extra haut rendement †	505X <sup>1</sup>
Cartouche de toner ultra haut rendement	505U <sup>2</sup>
<sup>1</sup> Cette cartouche est prise en charge uniquement dans des modèles d'imprimantes MS410d, MS410dn, MS510dn, MS610dn et MS610de.	
<sup>2</sup> Cette cartouche est prise en charge uniquement dans des modèles d'imprimantes MS510dn, MS610dn et MS610de.	
Pour plus d'informations sur les pays situés dans chaque région, visitez le site à l'adresse <a href="http://www.lexmark.com/regions">www.lexmark.com/regions</a> .	



Option	Cartouche normale
<b>Mondial</b>	
Cartouche toner haute rendement‡	500HA <sup>1</sup>
Cartouche de toner extra haut rendement †	500XA <sup>2</sup>
Cartouche de toner ultra haut rendement	500UA <sup>3</sup>
<sup>1</sup> Cette cartouche est prise en charge uniquement dans des modèles d'imprimantes MS310d et MS310dn. <sup>2</sup> Cette cartouche est prise en charge uniquement dans des modèles d'imprimantes MS410d et MS410dn. <sup>3</sup> Cette cartouche est prise en charge uniquement dans des modèles d'imprimantes MS510dn, MS610dn et MS610de.	

## Commande d'une unité de traitement d'images

Une couverture d'impression très basse sur des périodes prolongées peut entraîner la défaillance de certains composants de l'unité de traitement d'images avant la fin de durée de vie du toner de la cartouche.

Pour plus d'informations sur le remplacement de l'unité de traitement d'images, reportez-vous à la notice d'utilisation fournie avec le consommable.

Nom de la pièce	Programme de retour Lexmark	Normal
Unité de traitement d'images	500Z	500ZA

## Commande d'un kit de maintenance

### Remarques :

- L'utilisation de certains types de papier peut entraîner un remplacement du kit de maintenance plus fréquent.
- Le rouleau séparateur, l'unité de fusion, les rouleaux d'entraînement, le rouleau de transfert et l'ensemble de redirection sont tous inclus dans le kit de maintenance et peuvent être commandés et remplacés individuellement le cas échéant.
- Contactez votre technicien pour remplacer le kit de maintenance.

### Références des kits de maintenance

Modèle d'imprimante	Référence
MS510dn (100v)	40X8439*
MS610dn (100v)	40X8440*
MS610de (100v)	40X8441*
MS510dn (110 V)	40X8281
MS610dn (110 V)	40X8433
MS610de (110 v)	40X8434
MS510dn (220 V)	40X8282
MS610dn (220 V)	40X8435
MS610de (220 V)	40X8436

\* Ce kit est disponible uniquement au Japon.

## Estimation du nombre de pages restantes

L'estimation du nombre de pages restantes est basée sur l'historique d'impression récent de l'imprimante. La précision de cette estimation peut varier fortement et dépend de nombreux facteurs, tel que le contenu du document, les paramètres de qualité d'impression et d'autres paramètres d'impression.

La précision de l'estimation du nombre de pages restantes peut diminuer lorsque la consommation d'impression effective diffère de la consommation relevée dans l'historique d'impression. Tenez compte de la variabilité du niveau de précision avant d'acheter ou de remplacer des fournitures sur la base de l'estimation. En l'absence d'un historique d'impression approprié sur l'imprimante, les estimations initiales calculent la consommation future de fournitures sur la base des méthodes de test de l'Organisation internationale de normalisation\* et le contenu de la page.

\* Rendement noir moyen continu déclaré conformément à la norme ISO/IEC 19752.

## Stockage des fournitures

Stockez les fournitures de l'imprimante dans un lieu propre et frais. Rangez-les côté droit orienté vers le haut et ne les sortez pas de leur emballage avant de les utiliser.

Veillez à ne pas exposer les fournitures à :

- la lumière directe du soleil,
- des températures supérieures à 35°C,
- une humidité élevée (supérieure à 80 %),
- un environnement salé,
- des gaz corrosifs,
- une poussière excessive.

## Remplacement des fournitures

### Remplacement de la cartouche de toner

- 1 Appuyez sur le bouton situé sur le côté droit de l'imprimante, puis ouvrez la porte avant.

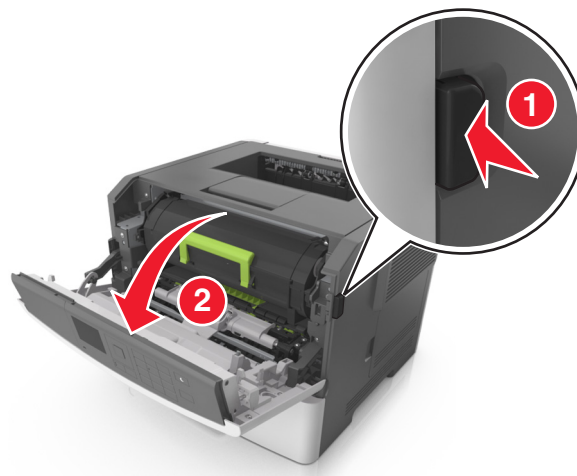

- 2 Tirez la cartouche de toner vers l'extérieur à l'aide de la poignée.

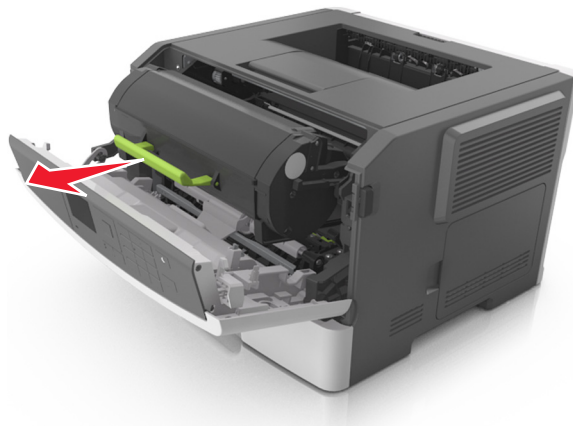

- 3 Déballez la cartouche de toner, puis retirez tous ses emballages.
- 4 Secouez la nouvelle cartouche pour répartir le toner.

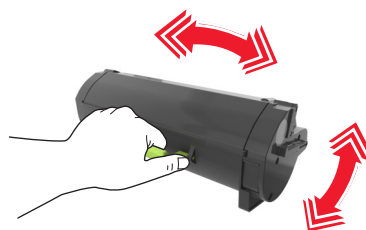

- 5 Insérez la cartouche de toner dans l'imprimante en alignant les rails latéraux de la cartouche sur les flèches des rails latéraux intérieurs de l'imprimante.

**Attention — Dommages potentiels :** N'exposez pas l'unité de traitement d'images à la lumière directe pendant plus de dix minutes. Une exposition prolongée à la lumière pourrait provoquer des problèmes de qualité d'impression.

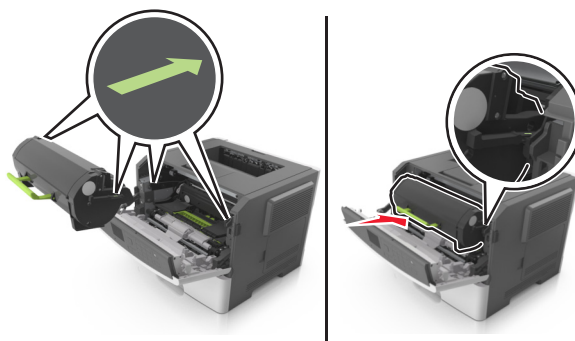

- 6 Fermez la porte avant.

## Remplacement de l'unité de traitement d'images

1 Appuyez sur le bouton situé sur le côté droit de l'imprimante, puis ouvrez la porte avant.

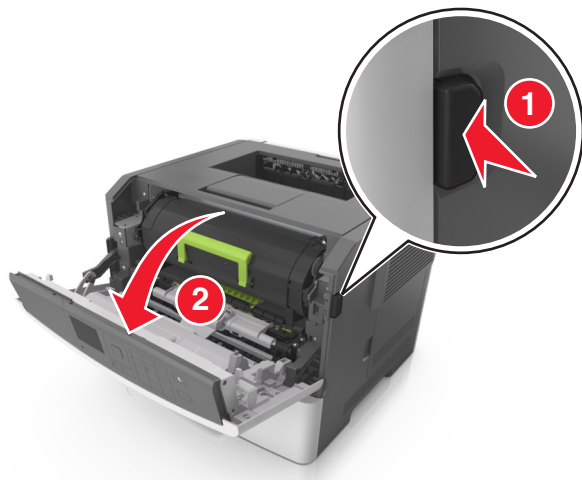

2 Tirez la cartouche de toner vers l'extérieur à l'aide de la poignée.



3 Relevez la poignée verte, puis retirez l'unité de traitement d'images de l'imprimante.

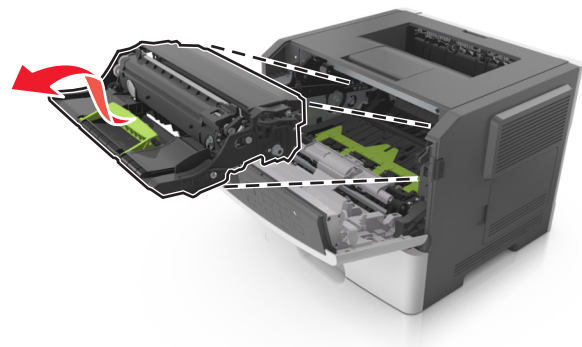

- 4 Déballiez la nouvelle unité de traitement d'images et secouez-la.

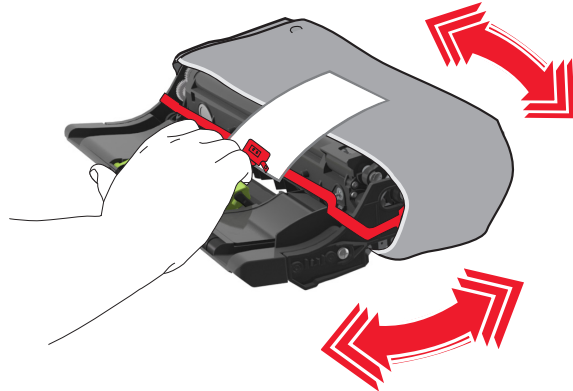

- 5 Retirez tous les emballages de l'unité de traitement d'images.

**Attention — Dommages potentiels :** N'exposez pas l'unité de traitement d'images à la lumière directe pendant plus de dix minutes. Une exposition prolongée à la lumière pourrait provoquer des problèmes de qualité d'impression.

**Attention — Dommages potentiels :** Ne touchez pas le tambour du photoconducteur. Dans le cas contraire, vous risqueriez d'altérer la qualité d'impression des prochains travaux.

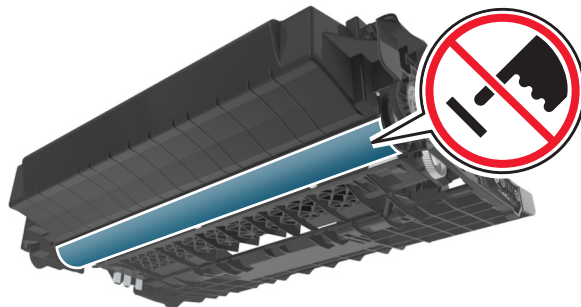

- 6 Insérez l'unité de traitement d'images dans l'imprimante en alignant les flèches de ses rails latéraux sur celles des rails latéraux à l'intérieur de l'imprimante.

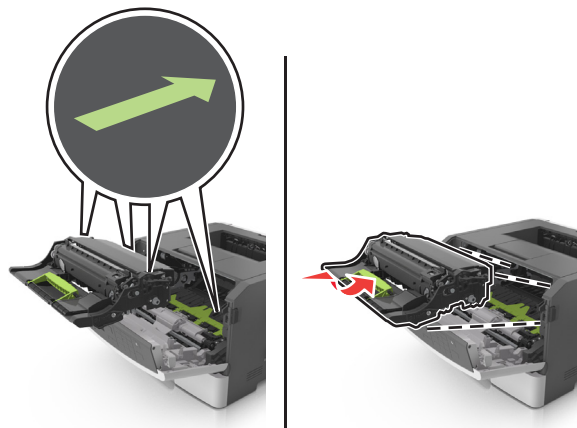

- 7 Insérez la cartouche de toner dans l'imprimante en alignant les rails latéraux de la cartouche sur les flèches des rails latéraux intérieurs de l'imprimante.

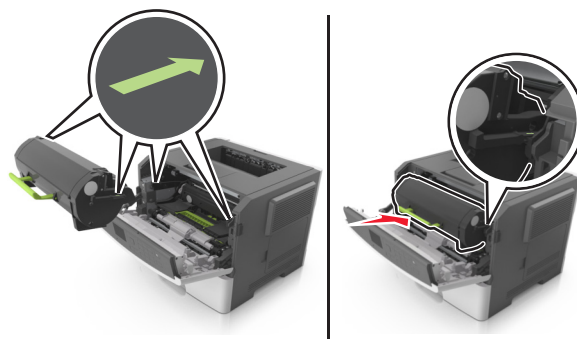

- 8 Fermez la porte avant.

## Déplacement de l'imprimante

### Avant de déplacer l'imprimante

**⚠ AVERTISSEMENT—RISQUE DE BLESSURE :** Avant tout déplacement, suivez les instructions ci-dessous pour éviter de vous blesser ou d'endommager l'imprimante :

- Mettez l'imprimante hors tension à l'aide du commutateur d'alimentation et débranchez le câble d'alimentation de la prise électrique.
- Débranchez tous les cordons et câbles de l'imprimante avant de la déplacer.
- Si un tiroir en option est installé, retirez-le d'abord de l'imprimante. Pour retirer le tiroir en option, faites glisser vers l'avant de celui-ci le loquet situé sur son côté droit jusqu'à ce qu'il *s'enclenche*.



- Utilisez les poignées situées de part et d'autre de l'imprimante pour la soulever.
- Vérifiez que vos doigts ne se trouvent pas sous l'imprimante lorsque vous la posez.
- Assurez-vous qu'il y ait suffisamment d'espace autour de l'imprimante avant de la configurer.

Utilisez uniquement le cordon d'alimentation fourni avec cet appareil ou le cordon de remplacement autorisé par le fabricant.

**Attention — Dommages potentiels :** Les dégâts sur l'imprimante provoqués par un déplacement incorrect ne sont pas couverts par sa garantie.

## Déplacement de l'imprimante

L'imprimante et ses options matérielles peuvent être déplacées en toute sécurité en respectant les précautions suivantes :

- Si vous utilisez un chariot pour déplacer l'imprimante, veillez à ce que sa surface puisse accueillir toute la base de l'imprimante.
- De même, si vous utilisez un chariot pour déplacer les options matérielles, veillez à ce que sa surface puisse accueillir toutes les options matérielles.
- Maintenez l'imprimante à la verticale.
- Evitez tout mouvement brusque.

## Transport de l'imprimante

Pour transporter l'imprimante, emballez-la dans son conditionnement d'origine ou consultez votre point de vente pour obtenir un kit de transport.

## Elimination des brouages

Un choix de papier et de supports spéciaux judicieux ainsi qu'un chargement approprié vous permettra de réduire les risques de brouage. Si un brouage papier se produit, suivez les étapes décrites dans ce chapitre.

**Attention — Dommages potentiels :** N'utilisez jamais d'outils pour retirer du papier coincé, sous peine d'endommager définitivement l'unité de fusion.

## Réduction des risques de brouage

### Chargez le papier correctement

- Assurez-vous que le papier est chargé bien à plat dans le tiroir.

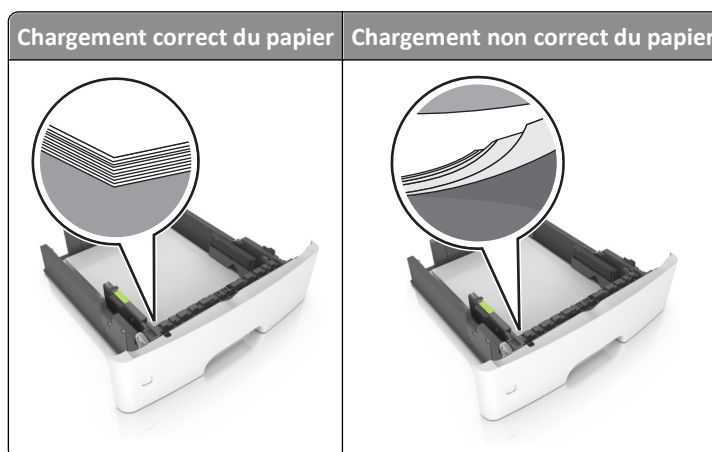

- Ne retirez pas un tiroir lorsqu'une impression est en cours.
- Ne chargez pas un tiroir lorsqu'une impression est en cours. Chargez-le avant l'impression ou attendez qu'un message s'affiche pour charger le papier.
- Ne chargez pas trop de support. Assurez-vous que la hauteur de la pile est en dessous du repère de chargement maximal.



- Ne faites pas glisser le papier dans le tiroir. Chargez le papier comme illustré.

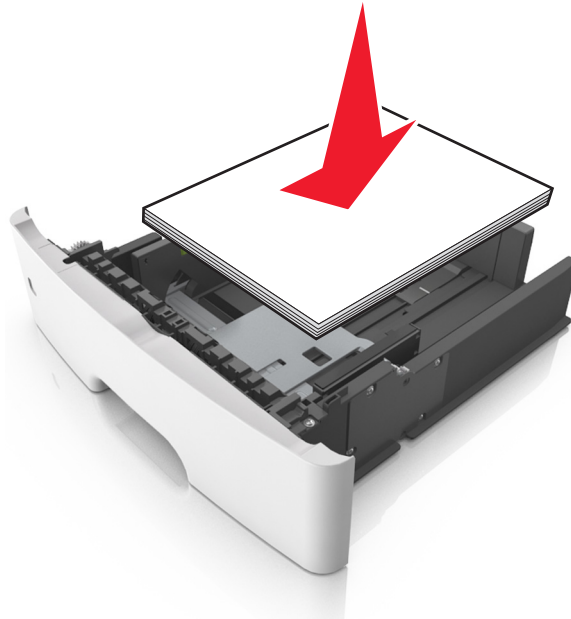

- Vérifiez que les guide-papier du tiroir ou du chargeur multifonction sont correctement positionnés et qu'ils ne sont pas trop serrés contre le papier ou les enveloppes.
- Poussez fermement le tiroir dans l'imprimante une fois le papier chargé.

### Utilisez le papier recommandé.

- Utilisez uniquement les types de papier et de support spéciaux recommandés.
- Ne chargez pas de papier froissé, plié, humide, gondolé ou recourbé.
- Déramez, ventilez et égalisez le papier avant de le charger.

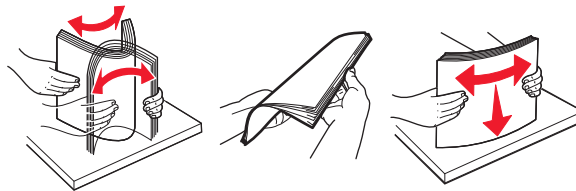

- N'utilisez pas de papier découpé ou rogné manuellement.
- Ne mélangez pas les formats, les grammages ou les types de papier dans un même bac.
- Assurez-vous que le format et le type de papier sont définis correctement dans Embedded Web Server ou sur l'ordinateur.

**Remarque :** Selon le système d'exploitation, accédez au menu Papier à l'aide de l'utilitaire Paramètres de l'imprimante locale ou de Paramètres de l'imprimante.

- Stockez le papier en suivant les recommandations du fabricant.

## Explication des messages de brourage papier et identification des zones de brourage

Lorsqu'un brourage se produit, un message indiquant la zone du brourage et des informations permettant de l'éliminer s'affiche sur l'écran de l'imprimante. Ouvrez les portes, les capots et les tiroirs indiqués à l'écran afin d'éliminer le brourage.

### Remarques :

- Lorsque Assistance brourage papier est réglé sur En fonction, l'imprimante éjecte automatiquement vers le réceptacle standard les pages vierges ou les pages partiellement imprimées dès qu'une page coincée a été délogée. Recherchez, dans votre pile de travaux imprimés, les pages qui ont été ainsi éliminées.
- Si l'option Correction brourage est définie sur En fonction ou sur Auto, l'imprimante réimprime les pages bloquées à la suite d'un brourage papier. Cependant, le réglage Auto ne garantit pas l'impression de la page.

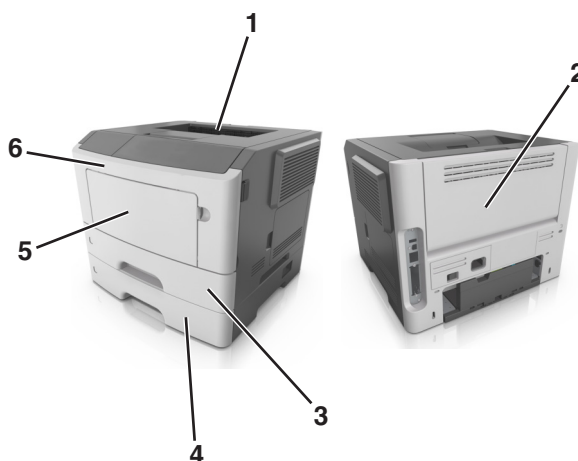

	Zone	Message du panneau de commandes de l'imprimante	Procédure à suivre
1	Réceptacle standard	[x]-brourage papier, retirez le papier coincé du réceptacle standard. [20y.xx]	Retirez le papier coincé.
2	Porte arrière	[x]-brourage papier, ouvrez la porte arrière. [20y.xx]	Ouvrez la porte arrière, puis retirez le papier coincé.
3	Tiroir 1	[x]-brourage papier, retirez le tiroir 1 pour retirer le papier coincé dans le dispositif recto verso. [23y.xx]	Retirez complètement le tiroir 1, poussez le volet du dispositif resto verso vers le bas, puis retirez le papier coincé. <b>Remarque :</b> Pour éliminer certains brourages papier 23y.xx, ouvrez la porte d'accès arrière si nécessaire.
4	Tiroir [x]	[x]-brourage papier, retirez le tiroir [x]. [24y.xx]	Extrayez le tiroir indiqué, puis retirez le papier coincé.
5	Chargeur & multifonction	[x]-brourage papier, éliminez le brourage du chargeur multifonction. [250.xx]	Retirez le papier contenu dans le chargeur multifonction, puis retirez le papier coincé.
6	Porte avant	[x]-brourage papier, ouvrez la porte avant. [20y.xx]	Ouvrez la porte avant et retirez la cartouche de toner, l'unité de traitement d'images et le papier coincé.

## [x]-boufrage papier, ouvrez la porte avant. [20y.xx]

 **MISE EN GARDE—SURFACE BRULANTE** : L'intérieur de l'imprimante risque d'être brûlant. Pour réduire le risque de brûlure par un composant, laissez la surface refroidir avant de la toucher.

- 1 Appuyez sur le bouton situé sur le côté droit de l'imprimante, puis ouvrez la porte avant.

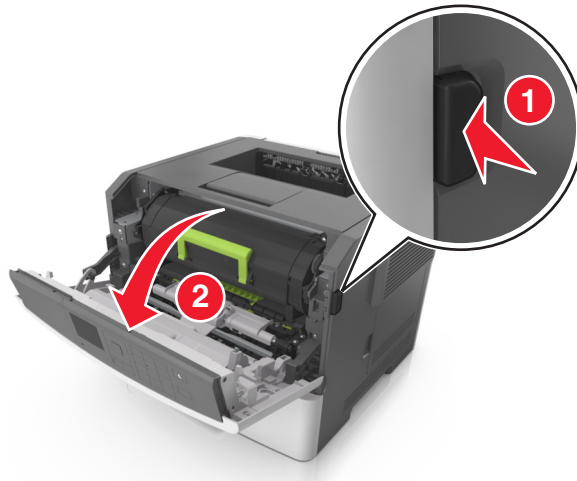

- 2 Tirez la cartouche de toner vers l'extérieur à l'aide de la poignée.



- 3 Relevez la poignée verte, puis retirez l'unité de traitement d'images de l'imprimante.

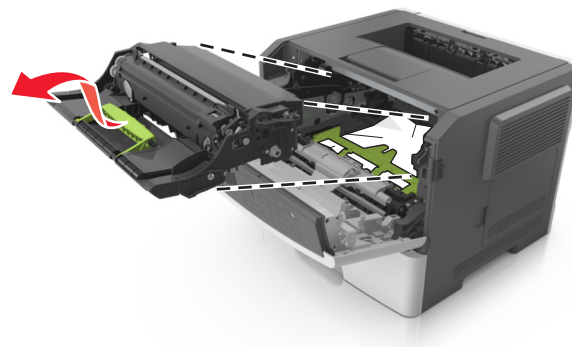

**Attention — Dommages potentiels** : Ne touchez pas le tambour bleu brillant du photoconducteur sous l'unité de traitement d'images. Vous risqueriez d'altérer la qualité des prochains travaux.

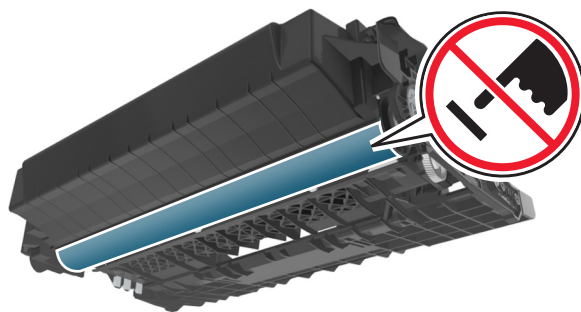

4 Mettez l'unité de traitement d'images de côté sur une surface plane et lisse.

**Attention — Dommages potentiels :** N'exposez pas l'unité de traitement d'images à la lumière directe pendant plus de 10 minutes. Une exposition prolongée à la lumière pourrait altérer la qualité d'impression.

5 Relevez le rabat vert à l'avant de l'imprimante.

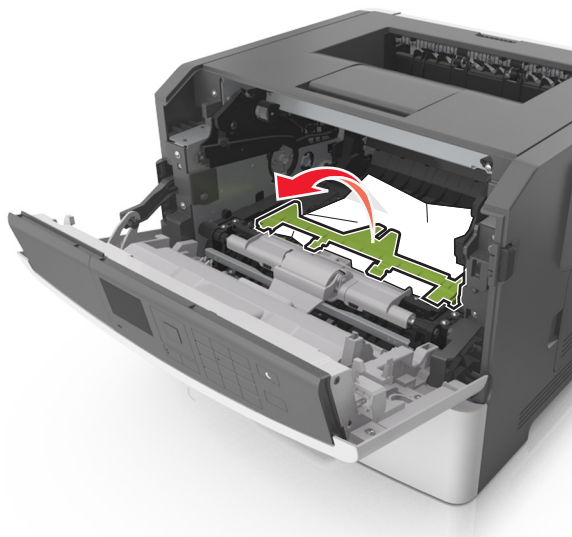

6 Tenez fermement le papier bloqué de chaque côté et extrayez-le délicatement.

**Remarque :** Assurez-vous qu'il ne reste plus de morceaux de papier.

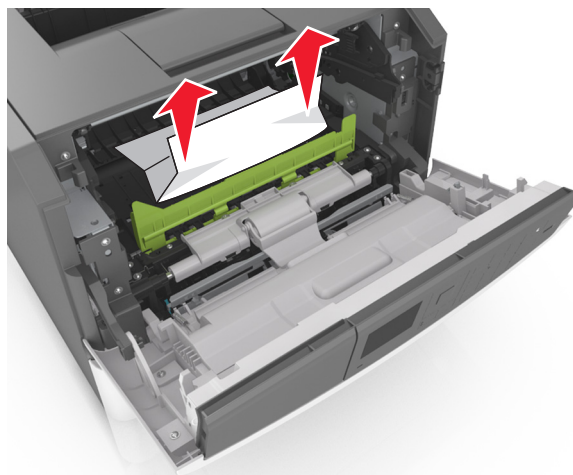

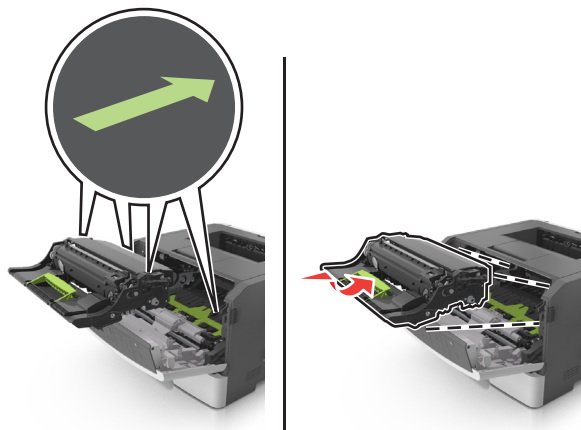

- 7 Insérez l'unité de traitement d'images en alignant les flèches des rails latéraux de l'unité avec celles situées sur les rails latéraux à l'intérieur de l'imprimante, puis insérez l'unité de traitement d'images dans l'imprimante.

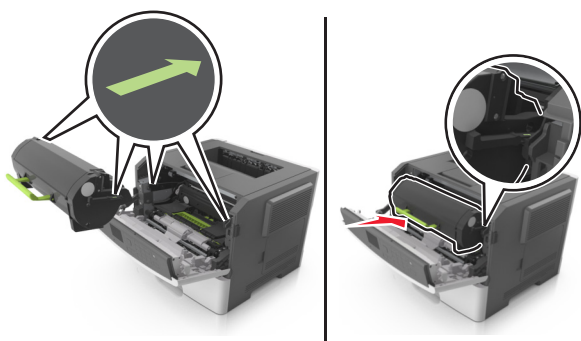

- 8 Insérez la cartouche de toner en alignant les rails latéraux de la cartouche avec celles situées sur les rails latéraux à l'intérieur de l'imprimante, puis insérez la cartouche dans l'imprimante.



- 9 Fermez la porte avant.

- 10 Sur le panneau de commandes de l'imprimante, appuyez sur  pour effacer le message et poursuivre l'impression.  
Pour les modèles d'imprimante sans écran tactile, sélectionnez **Suivant** >  > **Retirez le papier coincé, puis**  
**appuyez sur OK** > .

## [x]-bouffrage papier, ouvrez la porte arrière. [20y.xx]

- 1 Ouvrez la porte avant.

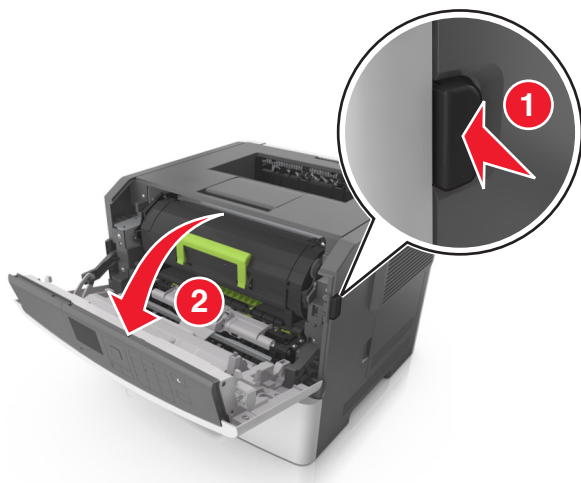

- 2 Abaissez délicatement la porte arrière.





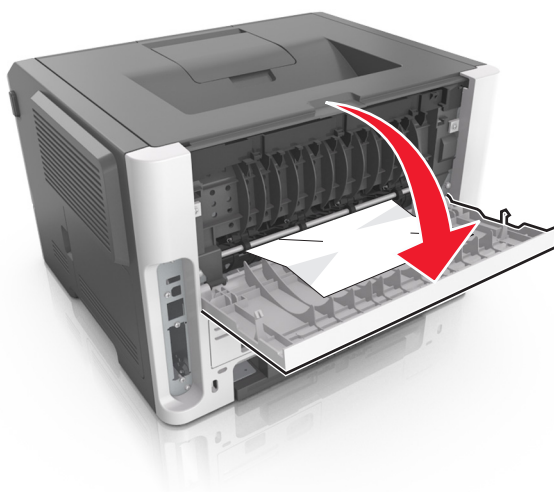

**MISE EN GARDE—SURFACE BRULANTE** : l'intérieur de l'imprimante risque d'être brûlant. Evitez d'être brûlé en laissant refroidir le surface chaude.

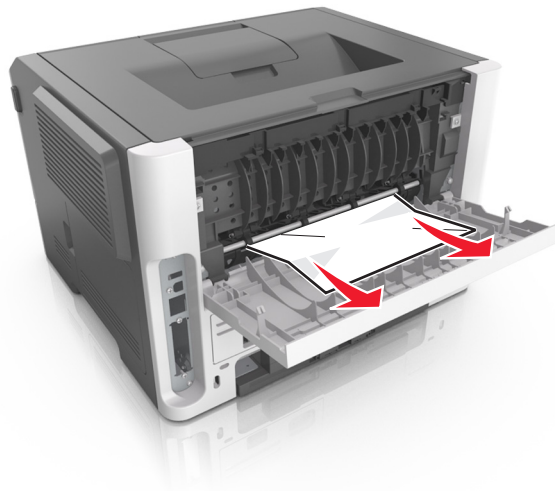

- 3 Tenez fermement le papier bloqué de chaque côté et extrayez-le délicatement.

**Remarque** : Assurez-vous qu'il ne reste plus de morceaux de papier.





- 4 Refermez la porte arrière.
- 5 Sur le panneau de commandes de l'imprimante, appuyez sur  pour effacer le message et poursuivre l'impression.  
Sur les modèles d'imprimantes non tactiles, sélectionnez **Suivant** >  > **Eliminez le brouage et appuyez sur OK** > .

## [x]-brouage papier, retirez le papier coincé du réceptacle standard. [20y.xx]

- 1 Tenez fermement le papier bloqué de chaque côté et extrayez-le délicatement.

**Remarque** : Assurez-vous qu'il ne reste plus de morceaux de papier.



- 2 Sur le panneau de commandes de l'imprimante, appuyez sur  pour effacer le message et poursuivre l'impression.  
Sur les modèles d'imprimantes non tactiles, sélectionnez **Suivant** >  > **Eliminez le brouage et appuyez sur OK** > .

## [x]-boufrage papier, retirez le tiroir 1 pour retirer le papier coincé dans le dispositif recto verso. [23y.xx]

 **MISE EN GARDE—SURFACE BRULANTE** : l'intérieur de l'imprimante risque d'être brûlant. pour réduire le risque de brûlure, laissez la surface ou le composant refroidir avant d'y toucher.

- 1 Sortez entièrement le bac de l'imprimante.

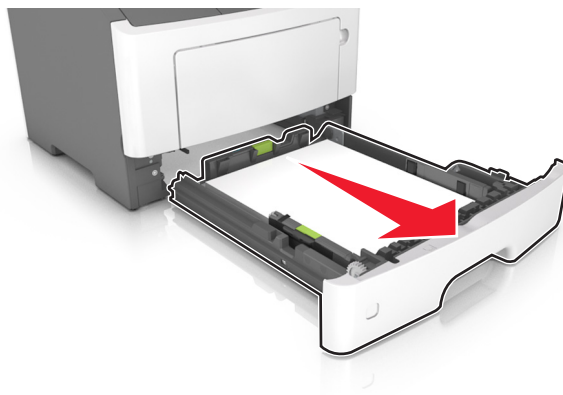

- 2 Repérez le levier bleu, puis abaissez-le pour dégager le boufrage.

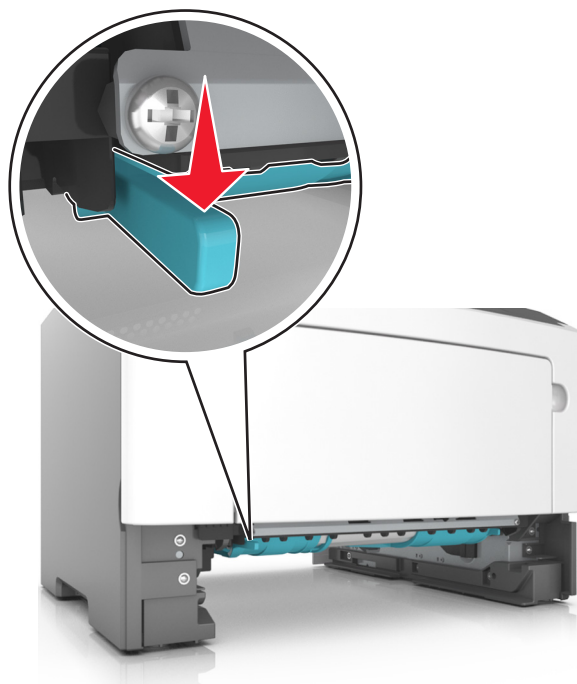

- 3 Tenez fermement le papier bloqué de chaque côté et extrayez-le délicatement.

**Remarque** : Assurez-vous qu'il ne reste plus de morceaux de papier.



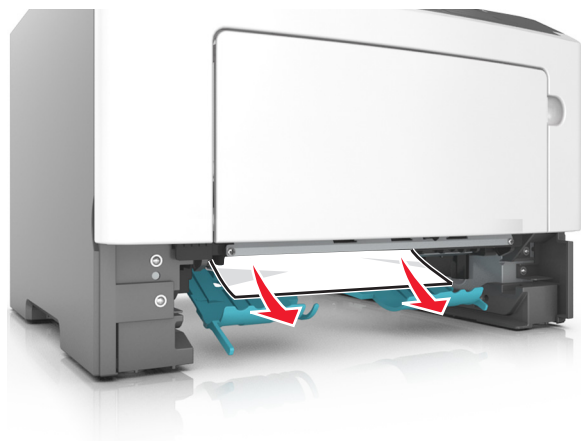

4 Insérez le bac.

5 Sur le panneau de commandes de l'imprimante, appuyez sur  pour effacer le message et poursuivre l'impression.

Sur les modèles d'imprimantes non tactiles, sélectionnez **Suivant** >  > **Eliminez le brouage et appuyez sur OK** >

.

## [x]-brouage papier, ouvrez le tiroir [x]. [24y.xx]

1 Sortez entièrement le bac de l'imprimante.

**Remarque** : Le message sur l'imprimante indique le tiroir concerné par le brouage papier.

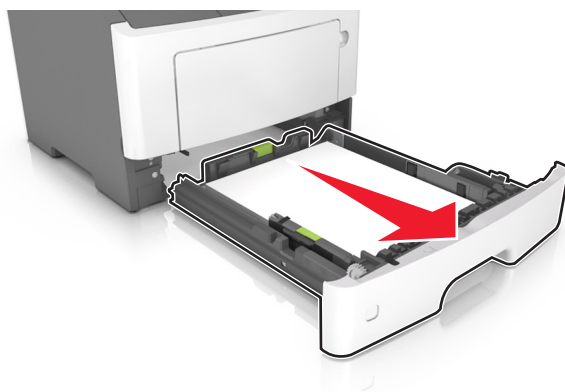

2 Tenez fermement le papier bloqué de chaque côté et extrayez-le délicatement.

**Remarque** : Assurez-vous qu'il ne reste plus de morceaux de papier.

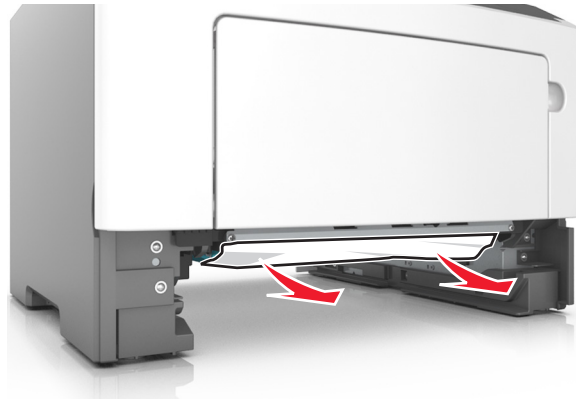

3 Insérez le bac.

4 Sur le panneau de commandes de l'imprimante, appuyez sur  pour effacer le message et poursuivre l'impression.

Sur les modèles d'imprimantes non tactiles, sélectionnez **Suivant** >  > **Eliminez le brouage et appuyez sur OK** >

.

## [x]-brouage papier, dégagez le dispositif d'alimentation manuelle. [25y.xx]

1 Depuis le chargeur multifonction, tenez fermement le papier bloqué de chaque côté et extrayez-le délicatement.

**Remarque :** Assurez-vous qu'il ne reste plus de morceaux de papier.

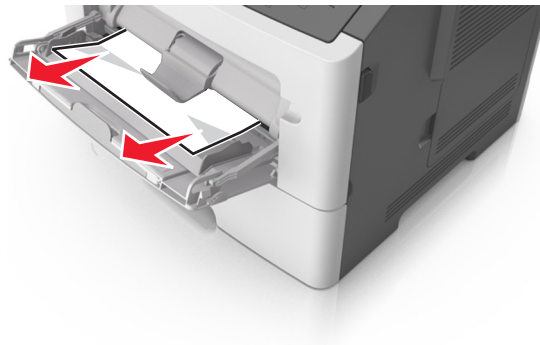

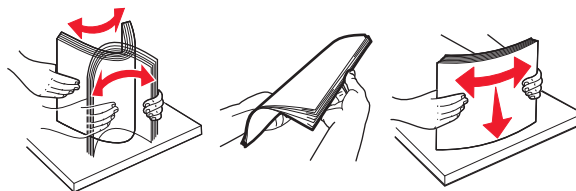

2 Déramez les feuilles de papier pour les assouplir, puis ventilez-les. Ne pliez pas le papier et ne le froissez pas. Egalisez les bords sur une surface plane.

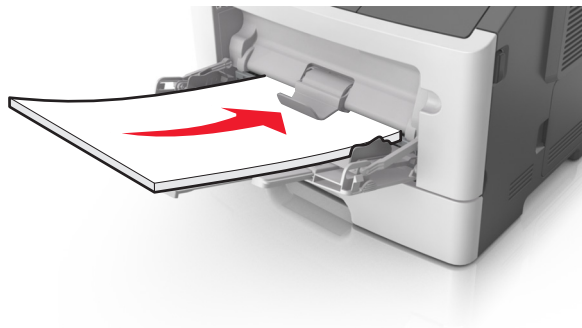

- 3 Rechargez du papier dans le chargeur multifonction.



**Remarque :** Vérifiez que le guide papier repose légèrement sur le bord du papier.

- 4 Sur le panneau de commandes de l'imprimante, appuyez sur  pour effacer le message et poursuivre l'impression.  
Pour les modèles d'imprimante sans écran tactile, sélectionnez **Suivant** >  > **Retirez le papier coincé, puis appuyez sur OK** > .

# Dépannage

## Explication des messages de l'imprimante

### [41.xy] Cart., unité mise image inadap.

- 1 Vérifiez que la cartouche de toner et l'unité de traitement d'images sont toutes deux des fournitures *MICR* (Magnetic Ink Character Recognition, reconnaissance des caractères à encre magnétique) ou non-MICR.

**Remarque :** Pour consulter la liste des fournitures prises en charge, reportez-vous à la section « Commande de fournitures » du *Guide de l'utilisateur* ou consultez le site [www.lexmark.com](http://www.lexmark.com).

- 2 Changez la cartouche de toner ou l'unité de traitement d'images de sorte que toutes deux soient MICR ou non-MICR.

#### Remarques :

- Utilisez une cartouche de toner et une unité de traitement d'images MICR pour imprimer des chèques ou d'autres documents similaires.
- Utilisez une cartouche de toner et une unité de traitement d'images non-MICR pour des travaux d'impression standard.

### [88.xy] Niveau cartouche bas

Vous devez commander une cartouche de toner. Si nécessaire, sélectionnez **Continuer** dans le panneau de commandes de l'imprimante pour effacer le message et poursuivre l'impression. Sur les modèles d'imprimantes non tactiles, appuyez

sur  pour confirmer.

### [88.xy] Niv. cartouche presque bas

Si nécessaire, sélectionnez **Continuer** dans le panneau de commandes de l'imprimante pour effacer le message et poursuivre l'impression. Sur les modèles d'imprimantes non tactiles, appuyez sur  pour confirmer.

### Niveau cartouche très bas, nombre de pages restantes estimé [x] [88.xy]

Vous devrez peut-être très rapidement remplacer la cartouche de toner. Pour plus d'informations, reportez-vous à la rubrique « Remplacement des fournitures » du *Guide de l'utilisateur*.

Si nécessaire, sélectionnez **Continuer** dans le panneau de commandes de l'imprimante pour effacer le message et poursuivre l'impression. Sur les modèles d'imprimantes à écran non tactile, appuyez sur  pour confirmer.

## Régler [source du papier] sur [nom du type personnalisé], charger [orientation]

Essayez une ou plusieurs des solutions suivantes :

- Chargez du papier de type et de format appropriés dans le tiroir, vérifiez que les paramètres de type et de format du papier sont précisés dans le menu Papier du panneau de commandes de l'imprimante, puis sélectionnez **Changement de papier effectué**. Pour les imprimantes à écran tactile, appuyez sur  pour confirmer.
- Annulez l'impression.

## Changer [alimentation papier] avec [chaîne personnalisée], charger [orientation du papier]

Essayez l'une ou plusieurs des solutions suivantes :

- Chargez du papier de type et de format appropriés dans le tiroir, vérifiez que les paramètres de type et de format du papier sont précisés dans le menu Papier du panneau de commandes de l'imprimante, puis sélectionnez **Changement de papier effectué**. Pour les imprimantes à écran tactile, appuyez sur  pour confirmer.
- Annulez l'impression.

## Changer [alimentation] par [format de papier], charger [orientation]

Essayez l'une ou plusieurs des solutions suivantes :

- Chargez du papier de type et de format appropriés dans le tiroir, vérifiez que les paramètres de type et de format du papier sont précisés dans le menu Papier du panneau de commandes de l'imprimante, puis sélectionnez **Changement de papier effectué**. Pour les imprimantes à écran tactile, appuyez sur  pour confirmer.
- Annulez l'impression.

## Régler [source du papier] sur [type de papier] [format de papier], charger [orientation]

Essayez l'une ou plusieurs des solutions suivantes :



- Chargez du papier de type et de format appropriés dans le tiroir, vérifiez que les paramètres de type et de format du papier sont précisés dans le menu Papier du panneau de commandes de l'imprimante, puis sélectionnez **Changement de papier effectué**. Pour les imprimantes à écran tactile, appuyez sur  pour confirmer.
- Annulez l'impression.

## Fermer la porte avant

Fermez la porte avant de l'imprimante.

### [39] Page complexe, des données risquent de ne pas être imprimées

Essayez l'une ou plusieurs des solutions suivantes :

- Sur le panneau de commandes de l'imprimante, sélectionnez **Continuer** pour ignorer le message et poursuivre l'impression. Sur les modèles d'imprimantes non tactiles, appuyez sur  pour confirmer.
- Annulez le travail d'impression en cours. Sur les modèles d'imprimantes non tactiles, appuyez sur  pour confirmer.
- Install additional printer memory.

### [57] Config. modifiée, certains trav. suspendus n'ont pas été restaurés

Les travaux suspendus ont été annulés en raison de l'une des modifications suivantes dans l'imprimante :

- Le microcode de l'imprimante a été mis à jour.
- Le tiroir sélectionné pour le travail d'impression a été retiré.
- Le travail d'impression est envoyé à partir d'un lecteur flash qui n'est plus connecté au port USB.
- Le disque dur de l'imprimante contient des travaux d'impression stockés alors que le disque dur était installé sur un autre modèle d'imprimante.

Sur le panneau de contrôle de l'imprimante, appuyez sur **Continuer** pour effacer le message. Pour les imprimantes à écran tactile, appuyez sur  pour confirmer.

### [51] Mémoire flash défectueuse détectée

Essayez l'une ou plusieurs des solutions suivantes :

- Remplacez la carte mémoire flash défectueuse.
- Sur le panneau de commandes de l'imprimante, sélectionnez **Continuer** pour ignorer le message et poursuivre l'impression. Sur les modèles d'imprimantes non tactiles, appuyez sur  pour confirmer.
- Annulez le travail d'impression en cours.

### Erreur de lecture du pilote USB. Retirez USB.

Un périphérique USB non pris en charge a été inséré. Retirez-le, puis insérez un périphérique pris en charge par l'imprimante.

### Erreur de lecture du concentrateur USB. Retirez le concentrateur.

Un concentrateur USB non pris en charge a été inséré. Retirez-le, puis installez un concentrateur pris en charge par l'imprimante.

## [84.xy] Niveau unité de traitement d'images bas

Vous devrez peut-être commander une unité de traitement d'images. Si nécessaire, sélectionnez **Continuer** dans le panneau de commandes de l'imprimante pour effacer le message et poursuivre l'impression. Sur les modèles d'imprimantes non tactiles, appuyez sur  pour confirmer.

## [84.xy] Niveau unité de traitement d'images presque bas

Si nécessaire, sélectionnez **Continuer** dans le panneau de commandes de l'imprimante pour effacer le message et poursuivre l'impression. Sur les modèles d'imprimantes non tactiles, appuyez sur  pour confirmer.

## Niveau de l'unité de traitement d'images très bas, nombre de pages restantes estimé [x] [84.xy]

Vous devrez peut-être très rapidement remplacer l'unité de traitement d'images. Pour plus d'informations, reportez-vous à la section « Remplacement des fournitures » du *Guide de l'utilisateur*.

Si nécessaire, sélectionnez **Continuer** dans le panneau de commandes de l'imprimante pour effacer le message et poursuivre l'impression. Sur les modèles d'imprimantes à écran non tactile, appuyez sur  pour confirmer.

## [34] Format de papier incorrect, ouvrir [alimentation papier]

Essayez l'une ou plusieurs des solutions suivantes :

- Chargez le tiroir avec le format de papier approprié.
- Dans le panneau de commandes de l'imprimante, sélectionnez **Continuer** pour supprimer le message et effectuer l'impression en utilisant un autre tiroir. Sur les modèles d'imprimantes non tactiles, appuyez sur  pour confirmer.
- Vérifiez les guides de longueur et de largeur et veillez à ce que le papier soit correctement chargé dans le tiroir.
- Assurez-vous que les valeurs de type et de format de papier sont correctement définies dans les préférences d'impression ou la boîte de dialogue Imprimer.
- Assurez-vous que les valeurs de type et de format de papier sont définies dans le menu Papier du panneau de commandes de l'imprimante.
- Vérifiez que le format de papier est correctement défini. Par exemple, si l'option Frmt chargeur MF est définie sur Universel, vérifiez que la largeur du papier est adaptée aux données imprimées.
- Annulez le travail d'impression en cours.

## Insérer le tiroir [x]

Insérez le tiroir indiqué dans l'imprimante.

### [35] Mémoire insuffisante pour prendre en charge la fonction Economiser ressources

Installez davantage de mémoire dans l'imprimante ou sélectionnez **Continuer** dans le panneau de commandes de l'imprimante pour désactiver Economiser ressources, faire disparaître le message et poursuivre l'impression. Sur les modèles d'imprimantes non tactiles, appuyez sur  pour confirmer.

### [37] Mémoire insuffisante pour assembler les travaux

Essayez l'une ou plusieurs des solutions suivantes :

- Dans le panneau de commandes de l'imprimante, sélectionnez **Continuer** pour imprimer la partie du travail déjà stockée et commencer l'assemblage du reste du travail d'impression. Sur les modèles d'imprimantes non tactiles, appuyez sur  pour confirmer.
- Annulez le travail d'impression en cours.

### [37] Mémoire insuffisante pour défragmenter la mémoire flash

Essayez l'une ou plusieurs des solutions suivantes :

- Sur le panneau de commandes de l'imprimante, sélectionnez **Continuer** pour arrêter la défragmentation et poursuivre l'impression. Sur les modèles d'imprimantes non tactiles, appuyez sur  pour confirmer.
- Supprimez les polices, les macros et autres données de la mémoire de l'imprimante.
- Installez une mémoire d'imprimante supplémentaire.

### [37] Mémoire insuffisante, travaux suspendus supprimés

L'imprimante a supprimé certains travaux suspendus afin de traiter les travaux en cours.

Sélectionnez **Continue** pour effacer ce message. Pour les imprimantes à écran tactile, appuyez sur  pour confirmer.

### [37] Mémoire insuffisante, certains travaux suspendus ne seront pas restaurés

Essayez l'une ou plusieurs des solutions suivantes :

- Sur le panneau de contrôle de l'imprimante, appuyez sur **Continuer** pour effacer le message. Pour les imprimantes à écran tactile, appuyez sur  pour confirmer.
- Supprimez d'autres travaux suspendus pour libérer la mémoire de l'imprimante.



## Alimenter [alimentation papier] avec [chaîne personnalisée] [orientation du papier]

Essayez l'une ou plusieurs des solutions suivantes :

- Chargez du papier de type et de format appropriés.
- Pour utiliser le tiroir qui contient le format ou le type de papier approprié, sélectionnez **Chargement du papier**

**terminé** sur le panneau de commandes de l'imprimante. Pour les imprimantes à écran tactile, appuyez sur  pour confirmer.

**Remarque** : Si l'imprimante détecte un tiroir qui contient du papier de format et de type appropriés, les documents sont imprimés à partir de ce tiroir. Dans le cas contraire, les documents sont imprimés à partir de la source de papier par défaut.

- Annulez le travail d'impression en cours.

## Alimenter [alimentation papier] avec [nom du type personnalisé] [orientation du papier]

Essayez l'une ou plusieurs des solutions suivantes :

- Chargez du papier de type et de format appropriés.
- Pour utiliser le tiroir qui contient le format ou le type de papier approprié, sélectionnez **Chargement du papier**

**terminé** sur le panneau de commandes de l'imprimante. Pour les imprimantes à écran tactile, appuyez sur  pour confirmer.

**Remarque** : Si l'imprimante détecte un tiroir qui contient du papier de format et de type appropriés, les documents sont imprimés à partir de ce tiroir. Dans le cas contraire, les documents sont imprimés à partir de la source de papier par défaut.

- Annulez le travail d'impression en cours.

## Alimenter [alimentation papier] avec [format du papier] [orientation du papier]

Essayez l'une ou plusieurs des solutions suivantes :

- Alimentez le chargeur ou le tiroir avec du papier au format approprié.
- Pour utiliser le tiroir ou chargeur qui contient le format de papier approprié, sélectionnez **Chargement du papier**

**terminé** sur le panneau de commandes de l'imprimante. Pour les imprimantes à écran tactile, appuyez sur  pour confirmer.

**Remarque** : Si l'imprimante détecte un tiroir qui contient du papier de format et de type appropriés, les documents sont imprimés à partir de ce tiroir. Dans le cas contraire, les documents sont imprimés à partir de la source de papier par défaut.

- Annulez le travail d'impression en cours.

## Charger [source du papier] avec [type de papier] [format du papier] [orientation du papier]

Essayez l'une ou plusieurs des solutions suivantes :

- Chargez du papier de type et de format appropriés.
- Pour utiliser le tiroir ou chargeur qui contient le format et le type de papier appropriés, sélectionnez **Chargement du papier terminé** sur le panneau de commandes de l'imprimante. Pour les imprimantes à écran tactile, appuyez sur  pour confirmer.

**Remarque** : Si l'imprimante détecte un tiroir qui contient du papier de format et de type appropriés, les documents sont imprimés à partir de ce tiroir. Dans le cas contraire, les documents sont imprimés à partir de la source de papier par défaut.

- Annulez le travail d'impression en cours.

## Charger chargeur manuel avec [nom type perso] [orientation du papier]

Essayez l'une ou plusieurs des solutions suivantes :

- Chargez le chargeur multifonction avec du papier de type et de format appropriés.
- Selon le modèle de l'imprimante, appuyez sur **Continuer** ou sur  pour supprimer le message et poursuivre l'impression.

**Remarque** : Si le chargeur ne contient pas de papier lorsque vous sélectionnez **Continuer** ou , la demande est ignorée et l'impression est effectuée à partir d'un tiroir sélectionné automatiquement.

- Annulez le travail d'impression en cours.

## Charger un chargeur manuel avec [chaîne personnalisée] [orientation du papier]

Essayez l'une ou plusieurs des solutions suivantes :

- Alimentez le chargeur avec du papier de format et de type appropriés.
- Selon le modèle de l'imprimante, appuyez sur **Continuer** ou sur  pour supprimer le message et poursuivre l'impression.

**Remarque** : Si le chargeur ne contient pas de papier lorsque vous sélectionnez **Continuer** ou , la demande est automatiquement ignorée et l'impression est effectuée à partir d'un tiroir sélectionné automatiquement.

- Annulez le travail d'impression en cours.

## Charger chargeur manuel avec [format du papier] [orientation du papier]

Essayez l'une ou plusieurs des solutions suivantes :

- Chargez le chargeur multifonction avec du papier au format approprié.
- Selon le modèle de l'imprimante, appuyez sur **Continuer** ou sur  pour supprimer le message et poursuivre l'impression.

**Remarque** : Si le chargeur ne contient pas de papier lorsque vous sélectionnez **Continuer** ou , la demande est ignorée et l'impression est effectuée à partir d'un tiroir sélectionné automatiquement.

- Annulez le travail d'impression en cours.

## Charger chargeur manuel avec [type de papier] [format du papier] [orientation du papier]

Essayez l'une ou plusieurs des solutions suivantes :

- Chargez le chargeur multifonction avec du papier de type et de format appropriés.
- Selon le modèle de l'imprimante, appuyez sur **Continuer** ou sur  pour supprimer le message et poursuivre l'impression.

**Remarque** : Si le chargeur ne contient pas de papier lorsque vous sélectionnez **Continuer** ou , la demande est ignorée et l'impression est effectuée à partir d'un tiroir sélectionné automatiquement.

- Annulez le travail d'impression en cours.

## [80.xy] Niveau kit de maintenance bas

Vous devez commander un kit de maintenance. Pour plus d'informations, contactez l'assistance clientèle à l'adresse suivante : <http://support.lexmark.com> ou votre technicien. Si nécessaire, sélectionnez **Continuer** pour faire disparaître le message et poursuivre l'impression. Sur les modèles d'imprimantes non tactiles, appuyez sur  pour confirmer.

## [80.xy] Niveau kit de maintenance presque bas

Pour plus d'informations, contactez l'assistance clientèle à l'adresse suivante : <http://support.lexmark.com> ou votre technicien. Si nécessaire, sélectionnez **Continuer** pour faire disparaître le message et poursuivre l'impression. Sur les modèles d'imprimantes non tactiles, appuyez sur  pour confirmer.

## Niveau kit de maintenance très bas, nombre de pages restantes estimé [x] [80.xy]

Vous devrez peut-être très rapidement remplacer le kit de maintenance. Pour plus d'informations, contactez l'assistance clientèle à l'adresse <http://support.lexmark.com> ou votre technicien.

Si nécessaire, sélectionnez **Continuer** dans le panneau de commandes de l'imprimante pour effacer le message et poursuivre l'impression. Sur les modèles d'imprimantes non tactiles, appuyez sur  pour confirmer.

## [38] Mémoire saturée

Essayez l'une ou plusieurs des solutions suivantes :

- Sur le panneau de commandes de l'imprimante, sélectionnez **Annuler le travail** pour effacer le message. Sur les modèles d'imprimantes non tactiles, appuyez sur  pour confirmer.
- Install additional printer memory.

## [54] Erreur logicielle réseau [x]

Essayez l'une ou plusieurs des solutions suivantes :

- Sur le panneau de commandes de l'imprimante, sélectionnez **Continuer** pour poursuivre l'impression. Sur les modèles d'imprimantes non tactiles, appuyez sur  pour confirmer.
- Eteignez l'imprimante, attendez environ 10 secondes, puis rallumez-la.
- Mettez à jour le microcode réseau de l'imprimante ou du serveur d'impression. Pour plus d'informations, contactez l'assistance clientèle.

## [33.xy] [supply type] non-Lexmark, reportez-vous au Guide de l'utilisateur.

**Remarque :** Le type de consommable peut être une cartouche de toner ou une unité de traitement d'images.



Un consommable ou un composant non-Lexmark a été détecté dans l'imprimante.

Pour un fonctionnement optimal de votre imprimante Lexmark, installez toujours des consommables et des composants Lexmark. L'utilisation de consommables ou de composants tiers risque d'affecter les performances, la fiabilité ou la durée de vie de l'imprimante et de ses composants de traitement d'images.

Tous les indicateurs de longévité sont conçus pour fonctionner avec des consommables et des composants Lexmark et risquent de fournir des résultats inattendus en cas d'utilisation de consommables ou de composants tiers. Les composants de traitement d'images utilisés au-delà de la durée de vie prévue risquent d'endommager votre imprimante Lexmark ou ses composants.

**Attention — Dommages potentiels :** L'utilisation de consommables ou de composants tiers peut avoir des conséquences sur la couverture de la garantie. Les dommages causés par l'utilisation de consommables ou de composants tiers risquent de ne pas être couverts par la garantie.

Pour accepter ces risques et continuer à utiliser des consommables ou des composants non-Lexmark dans votre imprimante, appuyez simultanément sur  et le bouton # sur le panneau de commandes de l'imprimante, pendant 15 secondes.

Pour les modèles d'imprimantes non tactiles, appuyez simultanément sur  et  sur le panneau de commandes de l'imprimante pendant 15 secondes pour effacer le message et poursuivre l'impression.

Si vous n'acceptez pas ces risques, retirez le consommable ou composant tiers de votre imprimante et installez un consommable ou composant Lexmark.

**Remarque :** Pour consulter la liste des fournitures prises en charge, reportez-vous à la section « Commande de fournitures » du *Guide de l'utilisateur* ou consultez le site [www.lexmark.com](http://www.lexmark.com).

## [52] Espace insuffisant dans la mémoire flash pour les ressources

Essayez l'une ou plusieurs des solutions suivantes :

- Sur le panneau de commandes de l'imprimante, sélectionnez **Continuer** pour effacer le message et poursuivre l'impression. Sur les modèles d'imprimantes non tactiles, appuyez sur  pour confirmer.
- Supprimez les polices, les macros et autres données stockées dans la mémoire flash.
- Effectuez la mise à niveau vers une carte mémoire d'une capacité de stockage plus importante.

**Remarque :** Les polices et macros téléchargées qui n'ont pas été stockées auparavant dans la mémoire flash sont supprimées.

## L'imprimante a dû redémarrer. Le dernier travail est peut-être incomplet.

Sur le panneau de commandes de l'imprimante, appuyez sur  pour effacer le message et poursuivre l'impression.

Sur les modèles d'imprimantes non tactiles, appuyez sur  pour confirmer.

Pour plus d'informations, visitez <http://support.lexmark.com> ou contactez l'assistance clientèle.

## [31.xy] Réinstaller la cartouche manquante ou qui ne répond pas

Essayez l'une ou plusieurs des solutions suivantes :

- Vérifiez si la cartouche de toner indiquée est manquante. Si c'est le cas, installez la cartouche de toner.  
Pour plus d'informations sur l'installation de la cartouche, reportez-vous à la section « Remplacement des fournitures » du *Guide de l'utilisateur*.
- Si la cartouche de toner est installée, retirez la cartouche qui ne répond pas, puis réinstallez-le.

**Remarque :** Si le message réapparaît une fois le consommable réinstallé, la cartouche est défectueuse. Remplacez la cartouche de toner.

## [31.xy] Réinstaller l'unité de traitement d'images manquante ou qui ne répond pas

Essayez l'une ou plusieurs des solutions suivantes :

- Vérifiez si l'unité de traitement d'images indiquée est manquante. Si c'est le cas, installez l'unité de traitement d'images.  
Pour plus d'informations sur l'installation de l'unité de traitement d'images, reportez-vous à la section « Remplacement des fournitures » du *Guide de l'utilisateur*.
- Si l'unité de traitement d'images est installée, retirez l'unité qui ne répond pas, puis réinstallez-la.

**Remarque :** Si le message réapparaît une fois le consommable réinstallé, l'unité de traitement d'images est défectueuse. Remplacez l'unité de traitement d'images.

## Retirer le papier du réceptacle standard

Sortez la pile de papier du réceptacle standard. L'imprimante détecte automatiquement le retrait de papier et reprend l'impression.

Si le retrait du papier ne fait pas disparaître le message, sélectionnez **Continuer** sur le panneau de commandes de l'imprimante. Pour les imprimantes à écran tactile, appuyez sur  pour confirmer.

## [88.xy] Remplacer cartouche, nombre de pages restantes estimé 0

Remplacez la cartouche de toner indiquée pour effacer le message et poursuivre l'impression. Pour plus d'informations, reportez-vous à la notice d'utilisation fournie avec la fourniture ou à la section « Remplacement des fournitures » du *Guide de l'utilisateur*.

**Remarque :** Si vous ne disposez pas d'une cartouche de rechange, reportez-vous à la section « Commande de fournitures » du *Guide de l'utilisateur* ou consultez le site [www.lexmark.com](http://www.lexmark.com).

## [42.xy] Remplacer cartouche, zone impr. inadaptée

Installez une cartouche de toner dont la zone correspond à celle de l'imprimante. x indique la valeur de la zone de l'imprimante. y indique la valeur de la zone de la cartouche. x et y peuvent avoir les valeurs suivantes :

### Liste des zones de l'imprimante et de la cartouche de toner

Zone	Région
0	Global
1	Canada et Etats-Unis
2	Espace économique européen (EEA), Suisse
3	Asie-Pacifique, Australie, Nouvelle-Zélande
4	Amérique latine
5	Afrique, Moyen-Orient, autres pays d'Europe
9	Non valide

### Remarques :

- Les valeurs x et y correspondent au .xy du code d'erreur indiqué sur le panneau de commandes de l'imprimante.
- Les valeurs x et y doivent correspondre pour pouvoir poursuivre l'impression.

## [84.xy] Remplacer l'unité de traitement d'images, nombre de pages restantes estimé 0

Remplacez l'unité de traitement d'images indiquée pour effacer le message et poursuivre l'impression. Pour plus d'informations, reportez-vous à la notice d'utilisation fournie avec la fourniture ou à la section « Remplacement des fournitures » du *Guide de l'utilisateur*.

**Remarque :** Si vous ne disposez pas d'une unité de traitement d'images de rechange, reportez-vous à la section « Commande de fournitures » du *Guide de l'utilisateur* ou consultez le site [www.lexmark.com](http://www.lexmark.com).

## [80.xy] Remplacer le kit de maintenance, nombre de pages restantes estimé 0

Contactez l'assistance clientèle à l'adresse suivante : <http://support.lexmark.com> ou votre technicien, et indiquez le message obtenu. La maintenance planifiée de l'imprimante doit avoir lieu.

## [32.xy] Remplacer la cartouche non prise en charge

Retirez la cartouche de toner, puis installez-en une prise en charge pour effacer le message et poursuivre l'impression. Pour plus d'informations, reportez-vous à la notice d'utilisation fournie avec la fourniture ou à la section « Remplacement des fournitures » du *Guide de l'utilisateur*.

**Remarque :** Si vous ne disposez pas d'une cartouche de rechange, reportez-vous à la section « Commande de fournitures » du *Guide de l'utilisateur* ou consultez le site [www.lexmark.com](http://www.lexmark.com).

## [32.xy] Remplacer l'unité de traitement d'images non prise en charge

Retirez l'unité de traitement d'images, puis installez-en une prise en charge pour effacer le message et poursuivre l'impression. Pour plus d'informations, reportez-vous à la notice d'utilisation fournie avec la fourniture ou à la section « Remplacement des fournitures » du *Guide de l'utilisateur*.

**Remarque :** Si vous ne disposez pas d'une unité de traitement d'images de rechange, reportez-vous à la section « Commande de fournitures » du *Guide de l'utilisateur* ou consultez le site [www.lexmark.com](http://www.lexmark.com).

## [54] Erreur option port série [x]

Essayez l'une ou plusieurs des solutions suivantes :

- Assurez-vous que le câble série est correctement branché et qu'il est adapté au port série.
- Assurez-vous que les paramètres de communication série (protocole, vitesse de transmission, parité et bits de données) sont définis correctement sur l'imprimante et sur l'ordinateur.
- Sur le panneau de commandes de l'imprimante, sélectionnez **Continuer** pour poursuivre l'impression. Sur les modèles d'imprimantes non tactiles, appuyez sur  pour confirmer.
- Eteignez, puis rallumez l'imprimante.

## Serveur SMTP non configuré. Contacter l'administrateur système.

Sur le panneau de contrôle de l'imprimante, appuyez sur **Continuer** pour effacer le message. Sur les modèles d'imprimantes non tactiles, appuyez sur  pour confirmer.

**Remarque :** Si le message s'affiche à nouveau, contactez un agent du support technique.

## [54] Erreur logicielle réseau standard

Essayez l'une ou plusieurs des solutions suivantes :

- Sur le panneau de commandes de l'imprimante, sélectionnez **Continuer** pour poursuivre l'impression. Sur les modèles d'imprimantes non tactiles, appuyez sur  pour confirmer.
- Eteignez, puis rallumez l'imprimante.
- Mettez à jour le microcode réseau de l'imprimante ou du serveur d'impression. Pour plus d'informations, contactez l'assistance clientèle.

## [56] Port parallèle standard désactivé

- Sur le panneau de contrôle de l'imprimante, appuyez sur **Continuer** pour effacer le message. Sur les modèles d'imprimantes non tactiles, appuyez sur  pour confirmer.

### Remarques :

- L'imprimante ignore toutes les données reçues via le port parallèle.
- Assurez-vous que le menu du Tampon parallèle n'est pas désactivée.

## [56] Port USB standard désactivé

Sur le panneau de contrôle de l'imprimante, appuyez sur **Continuer** pour effacer le message. Sur les modèles d'imprimantes non tactiles, appuyez sur  pour confirmer.

### Remarques :

- L'imprimante efface toutes les données reçues sur le port USB.
- Assurez-vous que l'option Tampon USB n'est pas désactivée.

## [58] Trop d'options mémoire flash installées

- 1 Eteignez l'imprimante.
- 2 Débranchez le cordon d'alimentation de la prise de courant.
- 3 Retirez la mémoire flash en trop.
- 4 Branchez le cordon d'alimentation sur une prise secteur correctement mise à la terre.
- 5 Remettez l'imprimante sous tension.

## [58] Trop de tiroirs connectés

- 1 Eteignez l'imprimante.
- 2 Débranchez le cordon d'alimentation de la prise de courant.
- 3 Retirez les tiroirs en trop.
- 4 Branchez le cordon d'alimentation sur une prise secteur correctement mise à la terre.
- 5 Remettez l'imprimante sous tension.



## [53] Mémoire flash non formatée détectée

Essayez l'une ou plusieurs des solutions suivantes :

- Sur le panneau de commandes de l'imprimante, sélectionnez **Continuer** pour arrêter la défragmentation et poursuivre l'impression. Sur les modèles d'imprimantes non tactiles, appuyez sur  pour confirmer.
- Formatez la mémoire flash.

**Remarque :** Si le message d'erreur reste affiché, la mémoire flash est peut-être défectueuse et doit être remplacée.

## [55] Option ds empl. [x] non prise en charge

- 1 Mettez l'imprimante hors tension.
- 2 Débranchez le cordon d'alimentation de la prise de courant.
- 3 Retirez la carte optionnelle non prise en charge de la carte contrôleur de l'imprimante, puis remplacez-la par une carte prise en charge.
- 4 Branchez le cordon d'alimentation sur une prise secteur correctement mise à la terre.
- 5 Remettez l'imprimante sous tension.

## Serveur Weblink non configuré. Contacter l'administrateur système.

Sélectionnez **Continue** pour effacer ce message. Sur les modèles d'imprimantes non tactiles, appuyez sur  pour confirmer.

**Remarque :** Si le message s'affiche à nouveau, contactez un agent du support technique.

## Résolution des problèmes d'imprimante

- « Problèmes d'imprimante de base », page 209
- « Problèmes d'options », page 212
- « Problèmes d'alimentation papier », page 215

## Problèmes d'imprimante de base

### L'imprimante ne répond pas

Action	Oui	Non
<b>Etape 1</b> Vérifiez que l'imprimante est sous tension.  L'imprimante est-elle sous tension ?	Passez à l'étape 2.	Mettez l'imprimante sous tension.
<b>Etape 2</b> Vérifiez si l'imprimante est en mode Veille ou en mode Hibernation.  L'imprimante est-elle en mode Veille ou Hibernation ?	Appuyez sur le bouton Veille pour sortir l'imprimante du mode Veille ou du mode Hibernation.	Passez à l'étape 3.

Action	Oui	Non
<p><b>Etape 3</b></p> <p>Vérifiez si une extrémité du câble d'alimentation est branché sur l'imprimante et l'autre dans une prise de courant correctement reliée à la terre.</p> <p>Le câble d'alimentation est-il branché sur l'imprimante et dans une prise de courant correctement reliée à la terre ?</p>	Passez à l'étape 4.	Branchez une extrémité du câble d'alimentation sur l'imprimante et l'autre dans une prise de courant correctement reliée à la terre.
<p><b>Etape 4</b></p> <p>Vérifiez les autres équipements électriques branchés dans la prise électrique.</p> <p>Les équipements électriques fonctionnent-ils ?</p>	Débranchez les autres équipements électriques, puis mettez l'imprimante sous tension. Si l'imprimante ne fonctionne pas, rebranchez les autres équipements électriques.	Passez à l'étape 5.
<p><b>Etape 5</b></p> <p>Vérifiez si les câbles reliant l'imprimante et l'ordinateur sont insérés dans les ports appropriés.</p> <p>Les câbles sont-ils insérés dans les câbles appropriés ?</p>	Passez à l'étape 6.	Assurez-vous de faire correspondre les éléments suivants : <ul style="list-style-type: none"> <li>• Le symbole USB du câble avec le symbole USB de l'imprimante</li> <li>• Le câble Ethernet approprié dans le port Ethernet</li> </ul>
<p><b>Etape 6</b></p> <p>Assurez-vous que l'alimentation électrique n'est coupée par aucun interrupteur ou coupe-circuit.</p> <p>L'alimentation électrique est-elle coupée par un interrupteur ou coupe-circuit ?</p>	Eteignez l'interrupteur ou réinitialisez le coupe-circuit.	Passez à l'étape 7.
<p><b>Etape 7</b></p> <p>Vérifiez si l'imprimante est branchée sur un parasurtenseur, un onduleur ou une rallonge.</p> <p>L'imprimante est-elle branchée sur un parasurtenseur, un onduleur ou une rallonge ?</p>	Branchez directement le câble d'alimentation de l'imprimante dans une prise électrique correctement reliée à la terre.	Passez à l'étape 8.
<p><b>Etape 8</b></p> <p>Vérifiez si une extrémité du câble de l'imprimante est branchée dans un port sur l'imprimante et l'autre à l'ordinateur, au serveur d'impression, à une option ou à tout autre périphérique réseau.</p> <p>Le câble de l'imprimante est-il correctement branché entre l'imprimante et l'ordinateur, le serveur d'impression, une option ou tout autre périphérique réseau ?</p>	Passez à l'étape 9.	Branchez correctement le câble de l'imprimante entre l'imprimante et l'ordinateur, le serveur d'impression, une option ou tout autre périphérique réseau.

Action	Oui	Non
<p><b>Etape 9</b> Assurez-vous d'installer correctement toutes les options matérielles et de retirer tous les emballages.</p> <p>Toutes les options matérielles sont-elles correctement installées et tous les emballages sont-ils retirés ?</p>	Passez à l'étape 10.	Mettez l'imprimante hors tension, retirez tous les emballages, réinstallez les options matérielles, puis mettez l'imprimante sous tension.
<p><b>Etape 10</b> Vérifiez si vous avez sélectionné les paramètres de port appropriés dans le pilote d'imprimante.</p> <p>Les paramètres du port sont-ils corrects ?</p>	Passez à l'étape 11.	Utilisez les paramètres du pilote d'imprimante appropriés.
<p><b>Etape 11</b> Vérifiez le pilote d'imprimante installé.</p> <p>Le pilote d'imprimante approprié est-il installé ?</p>	Passez à l'étape 12.	Installez le pilote d'imprimante approprié.
<p><b>Etape 12</b> Eteignez l'imprimante, attendez environ 10 secondes, puis rallumez-la.</p> <p>L'imprimante fonctionne-t-elle ?</p>	Le problème est résolu.	Contact <a href="#">assistance clientèle</a> .

### L'écran de l'imprimante n'affiche rien

Action	Oui	Non
<p><b>Etape 1</b> Appuyez sur le bouton Veille sur le panneau de commandes de l'imprimante.</p> <p>Le message <b>Prêt</b> s'affiche-t-il sur l'écran de l'imprimante ?</p>	Le problème est résolu.	Passez à l'étape 2.
<p><b>Etape 2</b> Eteignez l'imprimante, attendez environ 10 secondes, puis rallumez-la.</p> <p>Les messages <b>Veillez patienter</b> et <b>Prêt</b> s'affichent-ils sur l'écran de l'imprimante ?</p>	Le problème est résolu.	Eteignez l'imprimante, puis contactez <a href="#">assistance clientèle</a> .

## Problèmes d'options

### Impossible de détecter une option interne

Action	Oui	Non
<p><b>Etape 1</b> Mettez l'imprimante hors, puis attendez environ 10 secondes avant de la remettre sous tension.</p> <p>L'option interne fonctionne-t-elle correctement ?</p>	Le problème est résolu.	Passez à l'étape 2.
<p><b>Etape 2</b> Vérifiez si l'option interne est correctement installée dans la carte contrôleur.</p> <p><b>a</b> Mettez l'imprimante hors tension à l'aide du commutateur Marche/arrêt et débranchez le câble d'alimentation de la prise électrique.</p> <p><b>b</b> Vérifiez si l'option interne est installée dans le connecteur approprié de la carte contrôleur.</p> <p><b>c</b> Branchez le câble d'alimentation sur l'imprimante, puis sur une prise de courant correctement reliée à la terre, puis mettez l'imprimante sous tension.</p> <p>L'option interne est-elle correctement installée dans la carte contrôleur ?</p>	Passez à l'étape 3.	Raccordez l'option interne à la carte contrôleur.
<p><b>Etape 3</b> Imprimez la page des paramètres de menu, puis vérifiez si l'option interne apparaît dans la liste des fonctionnalités installées.</p> <p>L'option interne figure-t-elle sur la page des paramètres de menu ?</p>	Passez à l'étape 4.	Réinstallez l'option interne.
<p><b>Etape 4</b></p> <p><b>a</b> Vérifiez si l'option interne est sélectionnée. Il peut être nécessaire d'ajouter l'option interne manuellement dans le pilote d'imprimante afin de la rendre disponible pour les travaux d'impression. Pour plus d'informations, reportez-vous à la section « Mise à jour des options disponibles dans le pilote d'imprimante », page 30.</p> <p><b>b</b> Relancez la tâche d'impression.</p> <p>L'option interne fonctionne-t-elle correctement ?</p>	Le problème est résolu.	Contact <a href="#">assistance clientèle</a> .

## Problèmes de bac

Action	Oui	Non
<p><b>Etape 1</b></p> <p><b>a</b> Ouvrez le bac, puis effectuez une ou plusieurs des actions suivantes :</p> <ul style="list-style-type: none"> <li>• Vérifiez s'il y a des bourrages papier ou des feuilles mal engagées.</li> <li>• Assurez-vous que les repères de format sur les guide-papier sont alignés sur les repères de format de papier sur le bac.</li> <li>• Si vous imprimez sur du papier personnalisé, assurez-vous que les guide-papier touchent le bord du papier.</li> <li>• Assurez-vous que le papier est en dessous du repère de chargement maximal.</li> <li>• Assurez-vous que le papier est chargé bien à plat dans le bac.</li> </ul> <p><b>b</b> Vérifiez si le bac est complètement fermé.</p> <p>Le bac fonctionne-t-il ?</p>	Le problème est résolu.	Passez à l'étape 2.
<p><b>Etape 2</b></p> <p><b>a</b> Eteignez l'imprimante, attendez environ 10 secondes, puis rallumez-la.</p> <p><b>b</b> Relancez la tâche d'impression.</p> <p>Le bac fonctionne-t-il ?</p>	Le problème est résolu.	Passez à l'étape 3.
<p><b>Etape 3</b></p> <p>Vérifiez si le bac est installé.</p> <p>Imprimez la page de paramètres de menu, puis vérifiez si le bac apparaît dans la liste des options installées.</p> <p>Le bac apparaît-il dans la page de paramètres de menu ?</p>	Passez à l'étape 4.	Réinstallez le bac. Pour plus d'informations, consultez la documentation d'installation fournie avec le bac.
<p><b>Etape 4</b></p> <p>Vérifiez si le bac est disponible sur le pilote d'imprimante</p> <p><b>Remarque</b> : Il peut être nécessaire d'ajouter le bac manuellement dans le pilote d'imprimante afin de le rendre disponible pour les travaux d'impression. Pour plus d'informations, reportez-vous à la section « Mise à jour des options disponibles dans le pilote d'imprimante », page 30.</p> <p>Le bac est-il disponible dans le pilote d'imprimante ?</p>	Passez à l'étape 5.	Ajoutez le bac manuellement dans le pilote d'imprimante.
<p><b>Etape 5</b></p> <p>Vérifiez si le tiroir est bien sélectionné.</p> <p><b>a</b> Dans l'application en cours, sélectionnez l'option. Pour les utilisateurs de Mac OS X 9, vérifiez que l'imprimante est configurée dans le Sélecteur.</p> <p><b>b</b> Relancez la tâche d'impression.</p> <p>Le bac fonctionne-t-il ?</p>	Le problème est résolu.	Contact <a href="#">assistance clientèle</a> .

## ISP (Internet Solutions Port) ne fonctionne pas correctement

Action	Oui	Non
<p><b>Etape 1</b></p> <p>Assurez-vous qu'un port ISP (Internal Solutions Port) est installé.</p> <p><b>a</b> Installez le module ISP. Pour plus d'informations, reportez-vous à la section « Installation d'un port Internal Solutions Port », page 18.</p> <p><b>b</b> Imprimez la page de paramètres de menu et vérifiez si le port apparaît dans la liste des options installées.</p> <p>Le port ISP apparaît-il dans la liste des options installées ?</p>	<p>Passez à l'étape 2.</p>	<p>Vérifiez si vous disposez d'un port ISP pris en charge.</p> <p><b>Remarque :</b> Un port ISP d'une autre imprimante peut ne pas fonctionner sur cette imprimante.</p>
<p><b>Etape 2</b></p> <p>Vérifiez le câble et la connexion du port ISP.</p> <p><b>a</b> Utilisez un câble approprié, puis assurez-vous qu'il est correctement connecté au port ISP.</p> <p><b>b</b> Vérifiez si le câble de l'interface ISP est correctement connecté dans la prise de la carte logique.</p> <p><b>Remarque :</b> Le câble de l'interface ISP et la prise de la carte logique suivent un code de couleurs.</p> <p>Le port ISP fonctionne-t-il correctement ?</p>	<p>Le problème est résolu.</p>	<p>Contact <a href="#">assistance clientèle</a>.</p>

## La carte d'interface parallèle/USB ne fonctionne pas correctement



Action	Oui	Non
<p><b>Etape 1</b></p> <p>Assurez-vous que la carte d'interface USB ou parallèle est installée.</p> <p><b>a</b> Installez la carte d'interface USB ou parallèle. Pour plus d'informations, reportez-vous à la section « Installation d'un port Internal Solutions Port », page 18.</p> <p><b>b</b> Imprimez la page de paramètres de menu et vérifiez si la carte d'interface USB ou parallèle apparaît dans la liste des options installées.</p> <p>La carte d'interface USB ou parallèle apparaît-elle dans la liste des options installées ?</p>	<p>Passez à l'étape 2.</p>	<p>Vérifiez si vous disposez d'une carte d'interface USB ou parallèle prise en charge .</p> <p><b>Remarque :</b> Une carte d'interface USB ou parallèle d'une autre imprimante peut ne pas fonctionner sur cette imprimante.</p>
<p><b>Etape 2</b></p> <p>Vérifiez si vous utilisez le câble approprié et qu'il est correctement connecté à la carte d'interface USB ou parallèle.</p> <p>Le câble approprié est-il correctement connecté à la carte d'interface USB ou parallèle ?</p>	<p>Contact <a href="#">assistance clientèle</a>.</p>	<p>Connectez le câble au connecteur de la carte d'interface USB ou parallèle.</p>

## Problèmes d'alimentation papier

### Bourrages papier fréquents

Action	Oui	Non
<p><b>Etape 1</b></p> <p><b>a</b> Ouvrez le tiroir, puis effectuez une ou plusieurs des actions suivantes :</p> <ul style="list-style-type: none"> <li>• Assurez-vous que le papier est chargé bien à plat dans le tiroir.</li> <li>• Assurez-vous que les repères de format sur les guide-papier sont alignés sur les repères de format de papier sur le tiroir.</li> <li>• Assurez-vous que les guide-papier sont alignés sur le bord de la pile de papier.</li> <li>• Assurez-vous que le papier est en dessous du repère de chargement maximal.</li> <li>• Assurez-vous d'imprimer sur un format et un type de papier recommandés.</li> </ul> <p><b>b</b> Insérez le tiroir correctement. Si l'option Correction bourrage est activée, les travaux d'impression se réimprimeront automatiquement.</p> <p>Les bourrages papier surviennent-ils toujours fréquemment ?</p>	Passez à l'étape 2.	Le problème est résolu.
<p><b>Etape 2</b></p> <p><b>a</b> Chargez du papier provenant d'une nouvelle ramette. <b>Remarque :</b> Le papier a été exposé à un taux d'humidité élevé. Conservez le papier dans son emballage d'origine jusqu'à utilisation.</p> <p><b>b</b> Relancez la tâche d'impression.</p> <p>Les bourrages papier surviennent-ils toujours fréquemment ?</p>	Passez à l'étape 3.	Le problème est résolu.
<p><b>Etape 3</b></p> <p><b>a</b> Consultez les astuces permettant d'éviter les bourrages. Pour plus d'informations, reportez-vous à la section « Réduction des risques de bourrage », page 184.</p> <p><b>b</b> Suivez les recommandations, puis renvoyez le travail d'impression.</p> <p>Les bourrages papier surviennent-ils toujours fréquemment ?</p>	Contact <a href="#">assistance clientèle</a> .	Le problème est résolu.

### Le message **Bourrage papier** reste affiché après le dégage­ment du bourrage.

Action	Oui	Non
<p><b>a</b> Effectuez l'une des opérations suivantes :</p> <ul style="list-style-type: none"> <li>• Pour les modèles d'imprimante à écran tactile, appuyez sur  ou sur <b>Terminé</b>.</li> <li>• Pour les modèles d'imprimante sans écran tactile, sélectionnez <b>Suivant</b> &gt;  &gt; <b>Retirez le papier coincé, puis appuyez sur OK</b> &gt; .</li> </ul> <p><b>b</b> Suivez les instructions qui s'affichent sur l'écran de l'imprimante.</p> <p>Le message de bourrage papier s'affiche-t-il toujours ?</p>	Contact <a href="#">assistance clientèle</a> .	Le problème est résolu.

### Les pages bloquées ne sont pas réimprimées

Action	Oui	Non
<p><b>a</b> Activez la fonction Correction bourrage.</p> <ol style="list-style-type: none"> <li>1 A partir du panneau de commandes de l'imprimante, allez sur : <b>Paramètres &gt; Paramètres généraux &gt; Imprimer récupération &gt; Correction bourrage</b></li> <li>2 Sélectionnez <b>Activé</b> ou <b>Auto</b>.</li> <li>3 Selon votre modèle d'imprimante, appuyez sur  ou sur <b>Envoyer</b>.</li> </ol> <p><b>b</b> Renvoyez les pages qui n'ont pas été imprimées.</p> <p>Les pages coincées ont-elles été réimprimées ?</p>	Le problème est résolu.	Contact <a href="#">assistance clientèle</a> .

## Résolution des problèmes d'impression

### Problèmes d'impression

#### Les fichiers PDF multilingues ne s'impriment pas

Action	Oui	Non
<p><b>Etape 1</b></p> <ol style="list-style-type: none"> <li><b>a</b> Vérifiez si les options d'impression de la sortie PDF sont définies pour intégrer toutes les polices.</li> <li><b>b</b> Générez un nouveau fichier PDF, puis envoyez à nouveau le travail d'impression.</li> </ol> <p>Les fichiers sont-ils imprimés ?</p>	Le problème est résolu.	Passez à l'étape 2.



Action	Oui	Non
<p><b>Etape 2</b></p> <p><b>a</b> Dans Adobe Acrobat, ouvrez le document à imprimer.</p> <p><b>b</b> Cliquez sur <b>Fichier &gt; Imprimer &gt; Options avancées &gt; Imprimer comme image &gt; OK &gt; OK</b>.</p> <p>Les fichiers sont-ils imprimés ?</p>	Le problème est résolu.	Contact <a href="#">assistance clientèle</a> .

### Le message d'erreur de lecture du lecteur flash s'affiche

Action	Oui	Non
<p><b>Etape 1</b></p> <p>Vérifiez si le lecteur flash est inséré dans la fente USB avant.</p> <p><b>Remarque :</b> Le lecteur flash ne fonctionne pas s'il est inséré dans la fente USB arrière.</p> <p>Le lecteur flash est-il inséré dans la fente USB avant ?</p>	Passez à l'étape 2.	Insérez le lecteur flash dans la fente USB avant.
<p><b>Etape 2</b></p> <p>Vérifiez si l'imprimante est occupée.</p> <p><b>Remarque :</b> Un voyant vert clignotant indique que l'imprimante est occupée.</p> <p>Un message d'erreur s'affiche-t-il à l'écran ?</p>	Attendez que l'imprimante soit prête, puis consultez la liste des tâches suspendues et imprimez les documents.	Passez à l'étape 3.
<p><b>Etape 3</b></p> <p>Recherchez un message d'erreur à l'écran.</p> <p><b>Remarque :</b> Un voyant rouge clignotant indique une erreur d'imprimante. Comme l'imprimante nécessite une intervention, celle-ci ignore le lecteur flash.</p> <p>L'imprimante nécessite-t-elle une intervention ?</p>	Effacez le message.	Passez à l'étape 4.
<p><b>Etape 4</b></p> <p>Vérifiez si le lecteur flash est pris en charge.</p> <p>Pour plus d'informations sur les lecteurs flash USB testés et approuvés, reportez-vous à la section « Lecteurs Flash et types de fichiers pris en charge », page 96.</p> <p>Le lecteur flash est-il pris en charge ?</p>	Passez à l'étape 5.	Utilisez un lecteur flash pris en charge.
<p><b>Etape 5</b></p> <p>Vérifiez si la fente USB a été désactivée par le technicien de support système.</p> <p>La fente USB est-elle désactivée ?</p>	Contactez la personne responsable du support de votre système.	Contact <a href="#">assistance clientèle</a> .

## Les travaux d'impression ne s'impriment pas

Action	Oui	Non
<p><b>Etape 1</b></p> <p><b>a</b> A partir du document que vous tentez d'imprimer, ouvrez la boîte de dialogue Imprimer et vérifiez que vous avez sélectionné l'imprimante appropriée.</p> <p><b>Remarque :</b> Si l'imprimante n'est pas l'imprimante par défaut, vous devez sélectionner l'imprimante pour chaque document que vous souhaitez imprimer.</p> <p><b>b</b> Relancez la tâche d'impression.</p> <p>Les travaux sont-ils imprimés ?</p>	Le problème est résolu.	Passez à l'étape 2.
<p><b>Etape 2</b></p> <p><b>a</b> Vérifiez si l'imprimante est branchée et sous tension, et si <b>Prêt</b> s'affiche sur l'écran de l'imprimante.</p> <p><b>b</b> Relancez la tâche d'impression.</p> <p>Les travaux sont-ils imprimés ?</p>	Le problème est résolu.	Passez à l'étape 3.
<p><b>Etape 3</b></p> <p>Si un message d'erreur s'affiche sur l'écran de l'imprimante, effacez-le.</p> <p><b>Remarque :</b> L'imprimante poursuit l'impression une fois le message effacé.</p> <p>Les travaux sont-ils imprimés ?</p>	Le problème est résolu.	Passez à l'étape 4.
<p><b>Etape 4</b></p> <p><b>a</b> Vérifiez si les ports (USB, série ou Ethernet) sont opérationnels et si les câbles sont correctement branchés à l'ordinateur et à l'imprimante.</p> <p><b>Remarque :</b> Pour plus d'informations, consultez la documentation d'installation fournie avec l'imprimante.</p> <p><b>b</b> Relancez la tâche d'impression.</p> <p>Les travaux sont-ils imprimés ?</p>	Le problème est résolu.	Passez à l'étape 5.
<p><b>Etape 5</b></p> <p><b>a</b> Eteignez l'imprimante, attendez environ 10 secondes, puis rallumez-la.</p> <p><b>b</b> Relancez la tâche d'impression.</p> <p>Les travaux sont-ils imprimés ?</p>	Le problème est résolu.	Passez à l'étape 6.
<p><b>Etape 6</b></p> <p><b>a</b> Désinstallez, puis réinstallez le logiciel de l'imprimante. Pour plus d'informations, reportez-vous à la section « Installation du logiciel de l'imprimante », page 30.</p> <p><b>Remarque :</b> Le logiciel de l'imprimante est disponible à l'adresse <a href="http://support.lexmark.com">http://support.lexmark.com</a>.</p> <p><b>b</b> Relancez la tâche d'impression.</p> <p>Les travaux sont-ils imprimés ?</p>	Le problème est résolu.	Contact <a href="#">assistance clientèle</a> .

## Les travaux confidentiels et suspendus ne s'impriment pas.

**Remarque :** Les travaux de type Confidentiel, Répéter, Différer et Vérifier l'impression sont supprimés si l'imprimante nécessite davantage de mémoire pour traiter des travaux suspendus supplémentaires.

Action	Oui	Non
<p><b>Etape 1</b></p> <p>Ouvrez le dossier des tâches suspendues sur l'écran de l'imprimante et vérifiez si votre travail figure dans la liste.</p> <p>Votre travail figure-t-il dans le dossier des tâches suspendues ?</p>	Passez à l'étape 2.	Sélectionnez une des options Imprimer et conserver, puis renvoyez le travail d'impression. Pour plus d'informations, reportez-vous à la section « Impression de travaux confidentiels et suspendus », page 97.
<p><b>Etape 2</b></p> <p>Le travail d'impression peut contenir des erreurs de formatage ou des données non valides.</p> <ul style="list-style-type: none"> <li>• Supprimez le travail d'impression, puis renvoyez-le à nouveau.</li> <li>• Dans le cas des fichiers PDF, créez un nouveau PDF, puis imprimez-le à nouveau.</li> </ul> <p>Si vous imprimez depuis Internet, l'imprimante considère peut-être les multiples titres de travaux comme des doublons et supprime tous les travaux en cours à l'exception du premier.</p> <p><b>Utilisateurs de Windows</b></p> <p><b>a</b> Ouvrez le dossier Propriétés d'impression.</p> <p><b>b</b> Dans la boîte de dialogue Imprimer et conserver, activez la case à cocher « Conserver les documents en double ».</p> <p><b>c</b> Entrez un numéro PIN.</p> <p><b>Utilisateurs de Mac</b></p> <p>Enregistrez chaque travail d'impression sous un nom différent, puis envoyez-les à l'imprimante.</p> <p>Le document s'imprime-t-il ?</p>	Le problème est résolu.	Passez à l'étape 3.
<p><b>Etape 3</b></p> <p>Libérez davantage de mémoire de l'imprimante en supprimant des tâches suspendues.</p> <p>Le document s'imprime-t-il ?</p>	Le problème est résolu.	Ajoutez de la mémoire à l'imprimante.

## Le travail d'impression prend plus de temps que prévu

Action	Oui	Non
<p><b>Etape 1</b>            Modifier les paramètres environnementaux de l'imprimante.</p> <p><b>a</b> A partir du panneau de commandes de l'imprimante, allez sur :  <b>Paramètres &gt;Paramètres généraux</b></p> <p><b>b</b> Sélectionnez <b>Mode Eco</b> ou <b>Mode Silencieux</b>, puis sélectionnez <b>Désactivé</b>.</p> <p><b>Remarque</b> : La désactivation du mode Eco ou du mode Silencieux peut augmenter la consommation électrique ou de fournitures, ou des deux.</p> <p>Le document a-t-il été imprimé ?</p>	Le problème est résolu.	Passez à l'étape 2.
<p><b>Etape 2</b>            Diminuez le nombre des polices et leur taille, le nombre et la complexité des images ainsi que le nombre de pages du travail d'impression, puis renvoyez le travail</p> <p>Le document a-t-il été imprimé ?</p>	Le problème est résolu.	Passez à l'étape 3.
<p><b>Etape 3</b>  <b>a</b> Supprimez des travaux stockés dans la mémoire de l'imprimante.  <b>b</b> Relancez la tâche d'impression.</p> <p>Le document a-t-il été imprimé ?</p>	Le problème est résolu.	Passez à l'étape 4.
<p><b>Etape 4</b>  <b>a</b> Désactivez la fonction Protection page.            A partir du panneau de commandes de l'imprimante, allez sur :  <b>Paramètres &gt;Paramètres généraux &gt;Reprise de l'impression &gt;Protection de la page &gt;Désactivé</b></p> <p><b>b</b> Relancez la tâche d'impression.</p> <p>Le document a-t-il été imprimé ?</p>	Le problème est résolu.	Passez à l'étape 5.
<p><b>Etape 5</b>            Installez de la mémoire supplémentaire dans l'imprimante, puis renvoyez le travail d'impression.</p> <p>Le document a-t-il été imprimé ?</p>	Le problème est résolu.	Contact <a href="#">assistance clientèle</a> .

## Le travail est imprimé depuis un bac inapproprié ou sur un papier inadéquat.

Action	Oui	Non
<p><b>Etape 1</b>  <b>a</b> Vérifiez que le papier sur lequel vous imprimez est pris en charge par le bac.  <b>b</b> Relancez la tâche d'impression.</p> <p>Le travail est-il imprimé à partir du bac et sur le papier appropriés ?</p>	Le problème est résolu.	Passez à l'étape 2.

Action	Oui	Non
<p><b>Etape 2</b></p> <p><b>a</b> A partir du menu Papier du panneau de commandes de l'imprimante, définissez le format et le type du papier de manière à ce qu'ils correspondent au papier chargé dans le bac.</p> <p><b>b</b> Relancez la tâche d'impression.</p> <p>Le travail est-il imprimé à partir du bac et sur le papier appropriés ?</p>	Le problème est résolu.	Passez à l'étape 3.
<p><b>Etape 3</b></p> <p><b>a</b> En fonction de votre système d'exploitation, ouvrez la boîte de dialogue Préférences d'impression ou Imprimer, puis spécifiez le type de papier.</p> <p><b>b</b> Relancez la tâche d'impression.</p> <p>Le travail est-il imprimé à partir du bac et sur le papier appropriés ?</p>	Le problème est résolu.	Passez à l'étape 4.
<p><b>Etape 4</b></p> <p><b>a</b> Vérifiez si les bacs ne sont pas chaînés.</p> <p><b>b</b> Relancez la tâche d'impression.</p> <p>Le travail est-il imprimé à partir du bac et sur le papier appropriés ?</p>	Le problème est résolu.	Contact <a href="#">assistance clientèle</a> .

### Des caractères incorrects s'impriment.

Action	Oui	Non
<p><b>Etape 1</b></p> <p>Assurez-vous que l'imprimante n'est pas en mode Dépistage Hex.</p> <p><b>Remarque :</b> Si le message <b>Hex prêt</b> s'affiche sur l'écran de l'imprimante, éteignez l'imprimante puis rallumez-la pour désactiver le mode Dépistage Hex.</p> <p>L'imprimante est-elle en mode Dépistage Hex ?</p>	Désactivez le mode Dépistage Hex	Passez à l'étape 2.
<p><b>Etape 2</b></p> <p><b>a</b> A partir du panneau de commandes de l'imprimante, sélectionnez <b>Réseau standard</b> ou <b>Réseau [x]</b>, puis activez SmartSwitch.</p> <p><b>b</b> Relancez la tâche d'impression.</p> <p>Des caractères incorrects sont-ils imprimés ?</p>	Contact <a href="#">assistance clientèle</a> .	Le problème est résolu.

### La fonction de chaînage des tiroirs ne fonctionne pas.

**Remarque :** Les tiroirs et les chargeurs multifonction ne détectent pas automatiquement le format du papier. Vous devez définir le format dans le menu Format/Type papier.

Action	Oui	Non
<p><b>a</b> A partir du panneau de commandes de l'imprimante, définissez le format et le type de papier dans le menu Papier de manière à ce qu'ils correspondent au papier chargé dans les tiroirs à lier.</p> <p><b>Remarque :</b> Le format et le type de papier des tiroirs à lier doivent être identiques.</p> <p><b>b</b> Relancez la tâche d'impression.</p> <p>Les tiroirs sont-ils correctement liés ?</p>	Le problème est résolu.	Contact <a href="#">assistance clientèle</a> .

### Les travaux volumineux ne sont pas assemblés.

Action	Oui	Non
<p><b>Etape 1</b></p> <p><b>a</b> A partir du menu Finition sur le panneau de commandes de l'imprimante, définissez le paramètre Assembler sur (1,2,3) (1,2,3)</p> <p><b>b</b> Relancez la tâche d'impression.</p> <p>Le travail est-il imprimé et assemblé correctement ?</p>	Le problème est résolu.	Passez à l'étape 2.
<p><b>Etape 2</b></p> <p><b>a</b> A partir du logiciel d'imprimante, définissez Assembler sur (1,2,3) (1,2,3).</p> <p><b>Remarque :</b> Si vous définissez Assembler sur (1,1,1) (2,2,2) dans le logiciel, le paramètre défini dans le menu Finition est ignoré.</p> <p><b>b</b> Relancez la tâche d'impression.</p> <p>Le travail est-il imprimé et assemblé correctement ?</p>	Le problème est résolu.	Passez à l'étape 3.
<p><b>Etape 3</b></p> <p>Pour réduire la complexité du travail, diminuez le nombre des polices et leur taille, le nombre et la complexité des images ainsi que le nombre de pages.</p> <p>Le travail est-il imprimé et assemblé correctement ?</p>	Le problème est résolu.	Contact <a href="#">assistance clientèle</a> .

### Des sauts de page inattendus se produisent

Action	Oui	Non
<p><b>Etape 1</b></p> <p>Réglez les paramètres de délai d'impression.</p> <p><b>a</b> A partir du panneau de commandes de l'imprimante, allez sur : <b>Paramètres &gt; Paramètres généraux &gt; Délais &gt; Délai d'impression</b></p> <p><b>b</b> Sélectionnez une valeur supérieure puis, en fonction de votre modèle d'imprimante, sélectionnez  ou <b>Envoyer</b>.</p> <p><b>c</b> Relancez la tâche d'impression.</p> <p>Le fichier s'est-il imprimé correctement ?</p>	Le problème est résolu.	Passez à l'étape 2.

Action	Oui	Non
<p><b>Etape 2</b></p> <p><b>a</b> Vérifiez les sauts de page manuels dans le fichier d'origine.</p> <p><b>b</b> Relancez la tâche d'impression.</p> <p>Le fichier s'est-il imprimé correctement ?</p>	Le problème est résolu.	Contact <a href="#">assistance clientèle</a> .

## Problèmes de qualité d'impression

Les bords des caractères sont irréguliers ou inégaux.

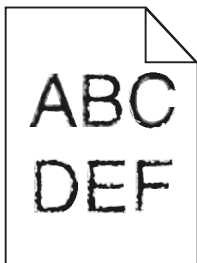

Action	Oui	Non
<p><b>Etape 1</b></p> <p><b>a</b> Imprimez une liste des échantillons de polices pour vérifier si les polices utilisées sont prises en charge par l'imprimante.</p> <ol style="list-style-type: none"> <li>1 A partir du panneau de commandes de l'imprimante, naviguez jusqu'à : <b>Menus &gt;Rapports &gt;Imprimer polices</b></li> <li>2 Sélectionnez <b>Polices PCL</b> ou <b>Polices PostScript</b>.</li> </ol> <p><b>b</b> Relancez la tâche d'impression.</p> <p>Utilisez-vous des polices qui sont prises en charge par l'imprimante ?</p>	Passez à l'étape 2.	Sélectionnez une police qui est prise en charge par l'imprimante.
<p><b>Etape 2</b></p> <p>Vérifiez si les polices installées sur l'ordinateur sont prises en charge par l'imprimante.</p> <p>Les polices installées sur l'ordinateur sont-elles prises en charge par l'imprimante ?</p>	Le problème est résolu.	Contact <a href="#">assistance clientèle</a> .

## Pages ou images tronquées

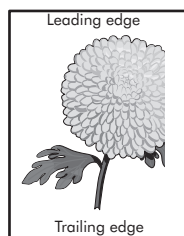
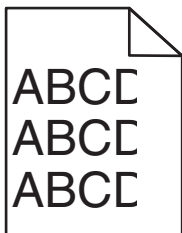

Action	Oui	Non
<p><b>Etape 1</b></p> <p><b>a</b> Ajustez les guides de longueur et de largeur du tiroir au format du papier chargé.</p> <p><b>b</b> Relancez la tâche d'impression.</p> <p>La page ou l'image est-elle tronquée ?</p>	Passez à l'étape 2.	Le problème est résolu.
<p><b>Etape 2</b></p> <p>A partir du panneau de commandes de l'imprimante, définissez le format et le type de papier dans le menu Papier de manière à ce qu'ils correspondent au papier chargé dans le tiroir.</p> <p>Le format et le type de papier correspondent-ils à ceux du papier chargé dans le tiroir ?</p>	Passez à l'étape 3.	<p>Essayez une ou plusieurs des solutions suivantes :</p> <ul style="list-style-type: none"> <li>• Spécifiez le format de papier dans les paramètres du tiroir de manière à ce qu'il corresponde au papier chargé dans le tiroir.</li> <li>• Remplacez le papier chargé dans le tiroir de manière à ce qu'il corresponde au format de papier spécifié dans les paramètres du tiroir.</li> </ul>
<p><b>Etape 3</b></p> <p><b>a</b> Selon votre système d'exploitation, définissez le format de papier à partir des Préférences d'impression ou de la boîte de dialogue Imprimer.</p> <p><b>b</b> Relancez la tâche d'impression.</p> <p>La page ou l'image est-elle tronquée ?</p>	Passez à l'étape 4.	Le problème est résolu.
<p><b>Etape 4</b></p> <p><b>a</b> Réinstallez l'unité de traitement d'images.</p> <ol style="list-style-type: none"> <li>1 Retirez la cartouche de toner.</li> <li>2 Retirez l'unité de traitement d'images.</li> </ol> <p><b>Attention — Dommages potentiels :</b> N'exposez pas l'unité de traitement d'images à la lumière directe pendant plus de dix minutes. Une exposition prolongée à la lumière pourrait provoquer des problèmes de qualité d'impression.</p> <ol style="list-style-type: none"> <li>3 Installez l'unité de traitement d'images, puis la cartouche.</li> </ol> <p><b>b</b> Relancez la tâche d'impression.</p> <p>La page ou l'image est-elle tronquée ?</p>	Contact <a href="#">assistance clientèle</a> .	Le problème est résolu.



## Des images ombrées apparaissent sur les impressions

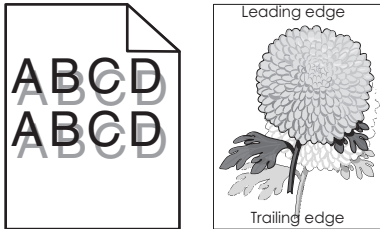

Action	Oui	Non
<p><b>Etape 1</b> Chargez dans le tiroir du papier qui possède le type et le grammage appropriés.</p> <p>Le tiroir contient-il du papier qui possède le type et le grammage appropriés ?</p>	Passez à l'étape 2.	Chargez dans le tiroir du papier qui possède le type et le grammage appropriés.
<p><b>Etape 2</b> A partir du panneau de commandes de l'imprimante, définissez le type et le grammage du papier dans le menu Papier de manière à ce qu'ils correspondent au papier chargé dans le tiroir.</p> <p>Le tiroir est-il réglé sur le type et le grammage du papier chargé ?</p>	Passez à l'étape 3.	Remplacez le papier chargé dans le tiroir de manière à ce qu'il corresponde au type et au grammage du papier spécifiés dans les paramètres du tiroir.
<p><b>Etape 3</b></p> <p><b>a</b> Selon votre système d'exploitation, définissez le type et le grammage du papier à partir des Préférences d'impression ou de la boîte de dialogue Imprimer.</p> <p><b>b</b> Relancez la tâche d'impression.</p> <p>Des images ombrées apparaissent-elles encore sur les impressions ?</p>	Passez à l'étape 4.	Le problème est résolu.
<p><b>Etape 4</b> Remplacez l'unité de traitement d'images, puis envoyez à nouveau le travail d'impression.</p> <p>Des images ombrées apparaissent-elles encore sur les impressions ?</p>	Contact <a href="#">assistance clientèle</a> .	Le problème est résolu.

## Le fond des impressions est gris

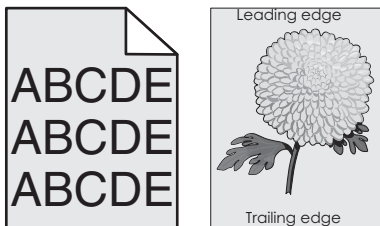

Action	Oui	Non
<p><b>Etape 1</b></p> <p><b>a</b> A partir du menu Qualité du panneau de commandes de l'imprimante, diminuez l'intensité du toner.</p> <p><b>Remarque</b> : 8 correspond au paramètre usine.</p> <p><b>b</b> Relancez la tâche d'impression.</p> <p>Le fond gris a-t-il disparu des impressions ?</p>	Le problème est résolu.	Passez à l'étape 2.
<p><b>Etape 2</b></p> <p>Réinstallez l'unité de traitement d'images et la cartouche de toner.</p> <p><b>a</b> Retirez la cartouche de toner.</p> <p><b>b</b> Retirez l'unité de traitement d'images.</p> <p><b>Attention — Dommages potentiels</b> : N'exposez pas l'unité de traitement d'images à la lumière directe pendant plus de dix minutes. Une exposition prolongée à la lumière peut provoquer des problèmes de qualité d'impression.</p> <p><b>c</b> Installez l'unité de traitement d'images, puis la cartouche.</p> <p><b>d</b> Relancez la tâche d'impression.</p> <p>Le fond gris a-t-il disparu des impressions ?</p>	Le problème est résolu.	Passez à l'étape 3.
<p><b>Etape 3</b></p> <p>Remplacez l'unité de traitement d'images, puis envoyez à nouveau le travail d'impression.</p> <p>Le fond gris a-t-il disparu des impressions ?</p>	Le problème est résolu.	Contact <a href="#">assistance clientèle</a> .

### Les marges sont incorrectes sur les impressions

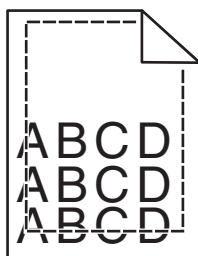

Action	Oui	Non
<p><b>Etape 1</b></p> <p><b>a</b> Ajustez les guides de longueur et de largeur au format du papier chargé dans le tiroir.</p> <p><b>b</b> Relancez la tâche d'impression.</p> <p>Les marges sont-elles correctes ?</p>	Le problème est résolu.	Passez à l'étape 2.

Action	Oui	Non
<p><b>Etape 2</b></p> <p>A partir du panneau de commandes de l'imprimante, définissez le format de papier dans le menu Papier de manière à ce qu'il corresponde au papier chargé dans le tiroir.</p> <p>Le format de papier correspond-il à celui du papier chargé dans le tiroir ?</p>	Passez à l'étape 3.	<p>Essayez une ou plusieurs des solutions suivantes :</p> <ul style="list-style-type: none"> <li>• Spécifiez le format de papier dans les paramètres du tiroir de manière à ce qu'il corresponde au papier chargé dans le tiroir.</li> <li>• Remplacez le papier chargé dans le tiroir de manière à ce qu'il corresponde au format de papier spécifié dans les paramètres du tiroir.</li> </ul>
<p><b>Etape 3</b></p> <p><b>a</b> Selon votre système d'exploitation, définissez le format de papier à partir des Préférences d'impression ou de la boîte de dialogue Imprimer.</p> <p><b>b</b> Relancez la tâche d'impression.</p> <p>Les marges sont-elles correctes ?</p>	Le problème est résolu.	Contact <a href="#">assistance clientèle</a> .

## Papier recourbé

Action	Oui	Non
<p><b>Etape 1</b></p> <p>Ajustez les guides de longueur et de largeur au format du papier chargé dans le tiroir.</p> <p>Les guides de longueur et de largeur sont-ils positionnés correctement ?</p>	Passez à l'étape 2.	Réglez les guides de largeur et de longueur.
<p><b>Etape 2</b></p> <p>A partir du panneau de commandes de l'imprimante, définissez le type et le grammage du papier dans le menu Papier de manière à ce qu'ils correspondent au papier chargé dans le tiroir.</p> <p>Le type et le grammage du papier correspondent-ils à ceux du papier chargé dans le tiroir ?</p>	Passez à l'étape 3.	Spécifiez le type et le grammage du papier dans les paramètres du tiroir de manière à ce qu'ils correspondent à ceux du papier chargé dans le tiroir.
<p><b>Etape 3</b></p> <p><b>a</b> Selon votre système d'exploitation, définissez le type et le grammage du papier à partir des Préférences d'impression ou de la boîte de dialogue Imprimer.</p> <p><b>b</b> Relancez la tâche d'impression.</p> <p>Le papier est-il toujours recourbé ?</p>	Passez à l'étape 4.	Le problème est résolu.

Action	Oui	Non
<p><b>Etape 4</b></p> <p><b>a</b> Retirez le papier du tiroir et retournez-le.</p> <p><b>b</b> Relancez la tâche d'impression.</p> <p>Le papier est-il toujours recourbé ?</p>	Passez à l'étape 5.	Le problème est résolu.
<p><b>Etape 5</b></p> <p><b>a</b> Chargez du papier provenant d'une nouvelle ramette.</p> <p><b>Remarque :</b> Le papier a été exposé à un taux d'humidité élevé. Conservez le papier dans son emballage d'origine jusqu'à utilisation.</p> <p><b>b</b> Relancez la tâche d'impression.</p> <p>Le papier est-il toujours recourbé ?</p>	Contact <a href="#">assistance clientèle</a> .	Le problème est résolu.

## Irrégularités d'impression

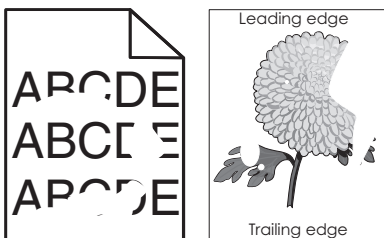

Action	Oui	Non
<p><b>Etape 1</b></p> <p><b>a</b> Ajustez les guides de longueur et de largeur au format du papier chargé dans le tiroir.</p> <p><b>b</b> Relancez la tâche d'impression.</p> <p>Les irrégularités d'impression sont-elles toujours présentes ?</p>	Passez à l'étape 2.	Le problème est résolu.
<p><b>Etape 2</b></p> <p>A partir du panneau de commandes de l'imprimante, définissez le format et le type de papier dans le menu Papier de manière à ce qu'ils correspondent au papier chargé dans le tiroir.</p> <p>Les paramètres de l'imprimante correspondent-ils au type et au grammage du papier chargé dans le tiroir ?</p>	Passez à l'étape 3.	Spécifiez le format et le type du papier dans les paramètres du tiroir de manière à ce qu'ils correspondent à ceux du papier chargé dans le tiroir.
<p><b>Etape 3</b></p> <p><b>a</b> Selon votre système d'exploitation, définissez le type et le grammage du papier à partir des Préférences d'impression ou de la boîte de dialogue Imprimer.</p> <p><b>b</b> Relancez la tâche d'impression.</p> <p>Les irrégularités d'impression sont-elles toujours présentes ?</p>	Passez à l'étape 4.	Le problème est résolu.

Action	Oui	Non
<p><b>Etape 4</b></p> <p>Vérifiez si le papier chargé dans le tiroir possède une surface texturée ou grenée.</p> <p>Imprimez-vous sur du papier texturé ou grené ?</p>	<p>A partir du panneau de commandes de l'imprimante, définissez la texture du papier dans le menu Papier de manière à ce qu'elle corresponde au papier chargé dans le tiroir.</p>	<p>Passez à l'étape 5.</p>
<p><b>Etape 5</b></p> <p><b>a</b> Chargez du papier provenant d'une nouvelle ramette.</p> <p><b>Remarque :</b> Le papier a été exposé à un taux d'humidité élevé. Conservez le papier dans son emballage d'origine jusqu'à utilisation.</p> <p><b>b</b> Relancez la tâche d'impression.</p> <p>Les irrégularités d'impression sont-elles toujours présentes ?</p>	<p>Passez à l'étape 6.</p>	<p>Le problème est résolu.</p>
<p><b>Etape 6</b></p> <p>Remplacez l'unité de traitement d'images, puis envoyez à nouveau le travail d'impression.</p> <p>Les irrégularités d'impression sont-elles toujours présentes ?</p>	<p>Contact <a href="#">assistance clientèle</a> à l'adresse <a href="http://support.lexmark.com">http://support.lexmark.com</a> ou votre technicien.</p>	<p>Le problème est résolu.</p>

## Des défauts répétés apparaissent sur les impressions

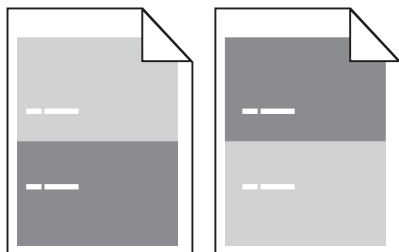

Action	Oui	Non
<p><b>Etape 1</b></p> <p>Mesurez la distance entre les défauts.</p> <p>Vérifiez si une distance entre les défauts est égale à :</p> <ul style="list-style-type: none"> <li>• 97 mm (3,82 po.)</li> <li>• 47 mm (1,85 po.)</li> <li>• 38 mm (1,5 po.)</li> </ul> <p>La distance entre les défauts est-elle égale à une des mesures de la liste ?</p>	<p>Passez à l'étape 2.</p>	<p><b>1</b> Vérifiez si la distance entre les défauts est égale à 80 mm (3,15 po.)</p> <p><b>2</b> Notez la distance, puis contactez <a href="#">assistance clientèle</a> à l'adresse <a href="http://support.lexmark.com">http://support.lexmark.com</a> ou votre technicien.</p>
<p><b>Etape 2</b></p> <p>Remplacez l'unité de traitement d'images, puis envoyez à nouveau le travail d'impression.</p> <p>Les défaillances récurrentes persistent-elles ?</p>	<p>Contact <a href="#">assistance clientèle</a> à l'adresse <a href="http://support.lexmark.com">http://support.lexmark.com</a> ou votre technicien.</p>	<p>Le problème est résolu.</p>

## L'impression est trop sombre

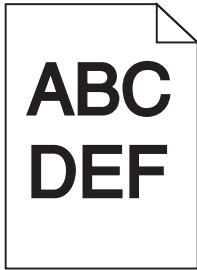

Action	Oui	Non
<p><b>Etape 1</b></p> <p><b>a</b> A partir du menu Qualité du panneau de commandes de l'imprimante, diminuez l'intensité du toner.</p> <p><b>Remarque</b> : 8 correspond au paramètre usine.</p> <p><b>b</b> Relancez la tâche d'impression.</p> <p>L'impression est-elle toujours trop sombre ?</p>	Passez à l'étape 2.	Le problème est résolu.
<p><b>Etape 2</b></p> <p><b>a</b> A partir du panneau de commandes de l'imprimante, définissez le type, la texture et le grammage du papier dans le menu Papier de manière à ce qu'ils correspondent au papier chargé dans le tiroir.</p> <p><b>b</b> Relancez la tâche d'impression.</p> <p>Le tiroir est-il réglé sur le type, la texture et le grammage du papier chargé ?</p>	Passez à l'étape 3.	<p>Essayez une ou plusieurs des solutions suivantes :</p> <ul style="list-style-type: none"> <li>• Spécifiez le type, la texture et le grammage du papier dans les paramètres du tiroir de manière à ce qu'ils correspondent à ceux du papier chargé dans le tiroir.</li> <li>• Remplacez le papier chargé dans le tiroir de manière à ce qu'il corresponde au type, à la texture et au grammage du papier spécifiés dans les paramètres du tiroir.</li> </ul>
<p><b>Etape 3</b></p> <p><b>a</b> Selon votre système d'exploitation, définissez le type, la texture et le grammage du papier à partir des Préférences d'impression ou de la boîte de dialogue Imprimer.</p> <p><b>b</b> Relancez la tâche d'impression.</p> <p>L'impression est-elle toujours trop sombre ?</p>	Passez à l'étape 4.	Le problème est résolu.

Action	Oui	Non
<p><b>Etape 4</b> Vérifiez si le papier chargé dans le tiroir possède une surface texturée ou grenée.</p> <p>Imprimez-vous sur du papier texturé ou grené ?</p>	A partir du panneau de commandes de l'imprimante, modifiez les paramètres de texture dans le menu Texture du papier de manière à ce qu'ils correspondent au papier sur lequel vous imprimez.	Passez à l'étape 5.
<p><b>Etape 5</b></p> <p><b>a</b> Chargez du papier provenant d'une nouvelle ramette.</p> <p><b>Remarque :</b> Le papier a été exposé à un taux d'humidité élevé. Conservez le papier dans son emballage d'origine jusqu'à utilisation.</p> <p><b>b</b> Relancez la tâche d'impression.</p> <p>L'impression est-elle toujours trop sombre ?</p>	Passez à l'étape 6.	Le problème est résolu.
<p><b>Etape 6</b> Remplacez l'unité de traitement d'images, puis envoyez à nouveau le travail d'impression.</p> <p>L'impression est-elle toujours trop sombre ?</p>	Contact <a href="#">assistance clientèle</a> .	Le problème est résolu.

## L'impression est trop claire

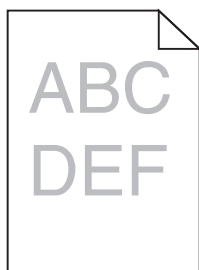

Action	Oui	Non
<p><b>Etape 1</b></p> <p><b>a</b> A partir du menu Qualité du panneau de commandes de l'imprimante, augmentez l'intensité du toner.</p> <p><b>Remarque :</b> 8 correspond au paramètre usine.</p> <p><b>b</b> Relancez la tâche d'impression.</p> <p>L'impression est-elle toujours trop claire ?</p>	Passez à l'étape 2.	Le problème est résolu.
<p><b>Etape 2</b> A partir du panneau de commandes de l'imprimante, définissez le type, la texture et le grammage du papier dans le menu Papier de manière à ce qu'ils correspondent au papier chargé dans le tiroir.</p> <p>Le tiroir est-il réglé sur le type, la texture et le grammage du papier chargé ?</p>	Passez à l'étape 3.	Modifiez le type, la texture et le grammage du papier de manière à ce qu'ils correspondent à ceux du papier chargé dans le tiroir.

Action	Oui	Non
<p><b>Etape 3</b></p> <p><b>a</b> Selon votre système d'exploitation, définissez le type, la texture et le grammage du papier à partir des Préférences d'impression ou de la boîte de dialogue Imprimer.</p> <p><b>b</b> Relancez la tâche d'impression.</p> <p>L'impression est-elle toujours trop claire ?</p>	Passez à l'étape 4.	Le problème est résolu.
<p><b>Etape 4</b></p> <p>Assurez-vous que le papier ne possède pas une surface texturée ou grenée.</p> <p>Imprimez-vous sur du papier texturé ou grené ?</p>	A partir du panneau de commandes de l'imprimante, modifiez les paramètres de texture dans le menu Texture du papier de manière à ce qu'ils correspondent au papier sur lequel vous imprimez.	Passez à l'étape 5.
<p><b>Etape 5</b></p> <p><b>a</b> Chargez du papier provenant d'une nouvelle ramette.</p> <p><b>Remarque :</b> Le papier a été exposé à un taux d'humidité élevé. Conservez le papier dans son emballage d'origine jusqu'à utilisation.</p> <p><b>b</b> Relancez la tâche d'impression.</p> <p>L'impression est-elle toujours trop claire ?</p>	Passez à l'étape 6.	Le problème est résolu.
<p><b>Etape 6</b></p> <p><b>a</b> Répartissez à nouveau le toner dans l'unité de traitement d'images.</p> <ol style="list-style-type: none"> <li>1 Retirez la cartouche de toner, puis l'unité de traitement d'images.</li> <li>2 Secouez fermement l'unité de traitement d'images.</li> </ol> <p><b>Attention — Dommages potentiels :</b> N'exposez pas l'unité de traitement d'images à la lumière directe pendant plus de dix minutes. Une exposition prolongée à la lumière pourrait provoquer des problèmes de qualité d'impression.</p> <ol style="list-style-type: none"> <li>3 Installez l'unité de traitement d'images, puis la cartouche.</li> </ol> <p><b>b</b> Relancez la tâche d'impression.</p> <p>L'impression est-elle toujours trop claire ?</p>	Passez à l'étape 7.	Le problème est résolu.
<p><b>Etape 7</b></p> <p>Remplacez l'unité de traitement d'images, puis envoyez à nouveau le travail d'impression.</p> <p>L'impression est-elle toujours trop claire ?</p>	Contact <a href="#">assistance clientèle</a> .	Le problème est résolu.



## L'imprimante imprime des pages vierges

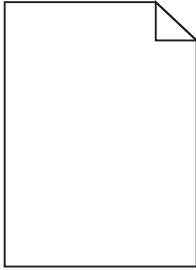

Action	Oui	Non
<p><b>Etape 1</b></p> <p><b>a</b> Vérifiez que tous les matériaux d'emballage de l'unité de traitement d'images ont été enlevés.</p> <ol style="list-style-type: none"> <li><b>1</b> Retirez la cartouche de toner, puis l'unité de traitement d'images.</li> <li><b>2</b> Vérifiez que tous les matériaux d'emballage de l'unité de traitement d'images ont été correctement enlevés.</li> </ol> <p><b>Attention — Dommages potentiels :</b> N'exposez pas l'unité de traitement d'images à la lumière directe pendant plus de dix minutes. Une exposition prolongée à la lumière pourrait provoquer des problèmes de qualité d'impression.</p> <ol style="list-style-type: none"> <li><b>3</b> Réinstallez l'unité de traitement d'images, puis la cartouche.</li> </ol> <p><b>b</b> Relancez la tâche d'impression.</p> <p>L'imprimante imprime-t-elle toujours des pages vierges ?</p>	Passez à l'étape 2.	Le problème est résolu.
<p><b>Etape 2</b></p> <p><b>a</b> Répartissez à nouveau le toner dans l'unité de traitement d'images.</p> <ol style="list-style-type: none"> <li><b>1</b> Retirez la cartouche de toner, puis l'unité de traitement d'images.</li> <li><b>2</b> Secouez fermement l'unité de traitement d'images.</li> </ol> <p><b>Attention — Dommages potentiels :</b> N'exposez pas l'unité de traitement d'images à la lumière directe pendant plus de dix minutes. Une exposition prolongée à la lumière pourrait provoquer des problèmes de qualité d'impression.</p> <ol style="list-style-type: none"> <li><b>3</b> Réinstallez l'unité de traitement d'images, puis la cartouche.</li> </ol> <p><b>b</b> Relancez la tâche d'impression.</p> <p>L'imprimante imprime-t-elle toujours des pages vierges ?</p>	Passez à l'étape 3.	Le problème est résolu.
<p><b>Etape 3</b></p> <p>Remplacez l'unité de traitement d'images, puis envoyez à nouveau le travail d'impression.</p> <p>L'imprimante imprime-t-elle toujours des pages vierges ?</p>	Contact <a href="#">assistance clientèle</a> .	Le problème est résolu.

## L'impression est inclinée sur la page

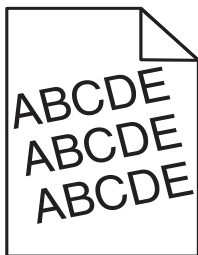

Action	Oui	Non
<p><b>Etape 1</b></p> <p><b>a</b> Ajustez les guides de longueur et de largeur au format du papier chargé dans le tiroir.</p> <p><b>b</b> Relancez la tâche d'impression.</p> <p>L'impression est-elle toujours inclinée ?</p>	Passez à l'étape 2.	Le problème est résolu.
<p><b>Etape 2</b></p> <p><b>a</b> Vérifiez que le papier sur lequel vous imprimez est pris en charge par le tiroir.</p> <p><b>b</b> Relancez la tâche d'impression.</p> <p>L'impression est-elle toujours inclinée ?</p>	Contact <a href="#">assistance clientèle</a> .	Le problème est résolu.

## L'imprimante imprime des pages noires



Action	Oui	Non
<p><b>Etape 1</b></p> <p><b>a</b> Réinstallez l'unité de traitement d'images.</p> <p><b>1</b> Retirez la cartouche de toner, puis l'unité de traitement d'images.</p> <p><b>Attention — Dommages potentiels :</b> N'exposez pas l'unité de traitement d'images à la lumière directe pendant plus de dix minutes. Une exposition prolongée à la lumière pourrait provoquer des problèmes de qualité d'impression.</p> <p><b>2</b> Installez l'unité de traitement d'images, puis la cartouche.</p> <p><b>b</b> Relancez la tâche d'impression.</p> <p>L'imprimante imprime-t-elle des pages noires ?</p>	Passez à l'étape 2.	Le problème est résolu.

Action	Oui	Non
<p><b>Etape 2</b> Remplacez l'unité de traitement d'images, puis envoyez à nouveau le travail d'impression.</p> <p>L'imprimante imprime-t-elle des pages noires ?</p>	Contact <a href="#">assistance clientèle</a> .	Le problème est résolu.

### La qualité d'impression des transparents laisse à désirer.

Action	Oui	Non
<p><b>Etape 1</b> A partir du panneau de commandes de l'imprimante, définissez le type de papier dans le menu Papier de manière à ce qu'il corresponde au papier chargé dans le tiroir.</p> <p>Le type de papier du tiroir est-il réglé sur Transparent ?</p>	Passez à l'étape 2.	Définissez le type de papier sur Transparent.
<p><b>Etape 2</b> a Vérifiez si vous utilisez un type de transparent recommandé. b Relancez la tâche d'impression.</p> <p>La qualité d'impression laisse-t-elle toujours à désirer ?</p>	Contact <a href="#">assistance clientèle</a> .	Le problème est résolu.

### Des rayures horizontales apparaissent sur les impressions

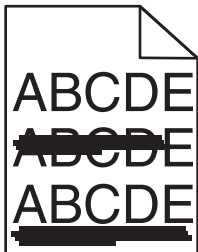

Action	Oui	Non
<p><b>Etape 1</b> a Selon votre système d'exploitation, définissez le tiroir ou le chargeur à partir des Préférences d'impression ou de la boîte de dialogue Imprimer. b Relancez la tâche d'impression.</p> <p>Des rayures horizontales apparaissent-elles sur les impressions ?</p>	Passez à l'étape 2.	Le problème est résolu.
<p><b>Etape 2</b> A partir du panneau de commandes de l'imprimante, définissez le type et le grammage du papier dans le menu Papier de manière à ce qu'ils correspondent au papier chargé dans le tiroir.</p> <p>Le type et le grammage du papier correspondent-ils à ceux du papier chargé dans le tiroir ?</p>	Passez à l'étape 3.	Modifiez le type et le grammage du papier de manière à ce qu'ils correspondent à ceux du papier chargé dans le tiroir.

Action	Oui	Non
<p><b>Etape 3</b></p> <p><b>a</b> Chargez du papier provenant d'une nouvelle ramette.</p> <p><b>Remarque :</b> Le papier a été exposé à un taux d'humidité élevé. Conservez le papier dans son emballage d'origine jusqu'à utilisation.</p> <p><b>b</b> Relancez la tâche d'impression.</p> <p>Des rayures horizontales apparaissent-elles sur les impressions ?</p>	Passez à l'étape 4.	Le problème est résolu.
<p><b>Etape 4</b></p> <p><b>a</b> Réinstallez l'unité de traitement d'images.</p> <p><b>1</b> Retirez la cartouche de toner, puis l'unité de traitement d'images.</p> <p><b>Attention — Dommages potentiels :</b> N'exposez pas l'unité de traitement d'images à la lumière directe pendant plus de dix minutes. Une exposition prolongée à la lumière pourrait provoquer des problèmes de qualité d'impression.</p> <p><b>2</b> Installez l'unité de traitement d'images, puis la cartouche.</p> <p><b>b</b> Relancez la tâche d'impression.</p> <p>Des rayures horizontales apparaissent-elles sur les impressions ?</p>	Passez à l'étape 5.	Le problème est résolu.
<p><b>Etape 5</b></p> <p>Remplacez l'unité de traitement d'images, puis envoyez à nouveau le travail d'impression.</p> <p>Des rayures horizontales apparaissent-elles sur les impressions ?</p>	Contact <a href="#">assistance clientèle</a> .	Le problème est résolu.

## Des rayures verticales apparaissent sur les impressions

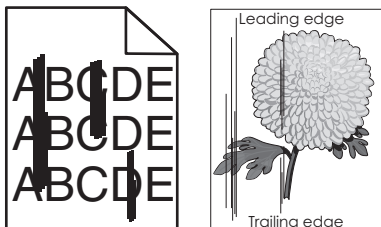

Action	Oui	Non
<p><b>Etape 1</b></p> <p><b>a</b> Selon votre système d'exploitation, définissez le type, la texture et le grammage du papier à partir des Préférences d'impression ou de la boîte de dialogue Imprimer.</p> <p><b>b</b> Relancez la tâche d'impression.</p> <p>Des rayures verticales apparaissent-elles sur les impressions ?</p>	Passez à l'étape 2.	Le problème est résolu.

Action	Oui	Non
<p><b>Etape 2</b></p> <p>A partir du panneau de commandes de l'imprimante, définissez la texture, le type et le grammage du papier dans le menu Papier de manière à ce qu'ils correspondent au papier chargé dans le tiroir.</p> <p>La texture, le type et le grammage du papier correspondent-ils à ceux du papier chargé dans le tiroir ?</p>	Passez à l'étape 3.	<p>Essayez une ou plusieurs des solutions suivantes :</p> <ul style="list-style-type: none"> <li>• Spécifiez la texture, le type et le grammage du papier dans les paramètres du tiroir de manière à ce qu'ils correspondent à ceux du papier chargé dans le tiroir.</li> <li>• Remplacez le papier chargé dans le tiroir de manière à ce qu'il corresponde au type, à la texture et au grammage du papier spécifiés dans les paramètres du tiroir.</li> </ul>
<p><b>Etape 3</b></p> <p><b>a</b> Chargez du papier provenant d'une nouvelle ramette.</p> <p><b>Remarque :</b> Le papier a été exposé à un taux d'humidité élevé. Conservez le papier dans son emballage d'origine jusqu'à utilisation.</p> <p><b>b</b> Relancez la tâche d'impression.</p> <p>Des rayures verticales apparaissent-elles sur les impressions ?</p>	Passez à l'étape 4.	Le problème est résolu.
<p><b>Etape 4</b></p> <p><b>a</b> Réinstallez l'unité de traitement d'images.</p> <p><b>1</b> Retirez la cartouche de toner, puis l'unité de traitement d'images.</p> <p><b>Attention — Dommages potentiels :</b> N'exposez pas l'unité de traitement d'images à la lumière directe pendant plus de dix minutes. Une exposition prolongée à la lumière pourrait provoquer des problèmes de qualité d'impression.</p> <p><b>2</b> Installez l'unité de traitement d'images, puis la cartouche.</p> <p><b>b</b> Relancez la tâche d'impression.</p> <p>Des rayures verticales apparaissent-elles sur les impressions ?</p>	Passez à l'étape 5.	Le problème est résolu.
<p><b>Etape 5</b></p> <p>Remplacez l'unité de traitement d'images, puis envoyez à nouveau le travail d'impression.</p> <p>Des rayures verticales apparaissent-elles sur les impressions ?</p>	Contact <a href="#">assistance clientèle</a> à l'adresse <a href="http://support.lexmark.com">http://support.lexmark.com</a> ou votre technicien.	Le problème est résolu.

## Des blancs horizontaux apparaissent sur les impressions

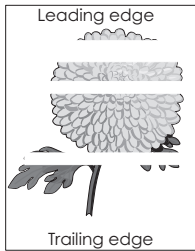

Action	Oui	Non
<p><b>Etape 1</b></p> <p><b>a</b> Assurez-vous que votre programme utilise un motif de remplissage correct.</p> <p><b>b</b> Relancez la tâche d'impression.</p> <p>Des blancs horizontaux apparaissent-ils sur les impressions ?</p>	Passez à l'étape 2.	Le problème est résolu.
<p><b>Etape 2</b></p> <p><b>a</b> Chargez le tiroir ou chargeur spécifié avec un type de papier recommandé.</p> <p><b>b</b> Relancez la tâche d'impression.</p> <p>Des blancs horizontaux apparaissent-ils sur les impressions ?</p>	Passez à l'étape 3.	Le problème est résolu.
<p><b>Etape 3</b></p> <p><b>a</b> Répartissez à nouveau le toner dans l'unité de traitement d'images.</p> <ol style="list-style-type: none"> <li><b>1</b> Retirez la cartouche de toner, puis l'unité de traitement d'images.</li> <li><b>2</b> Secouez fermement l'unité de traitement d'images.</li> </ol> <p><b>Attention — Dommages potentiels :</b> N'exposez pas l'unité de traitement d'images à la lumière directe pendant plus de dix minutes. Une exposition prolongée à la lumière pourrait provoquer des problèmes de qualité d'impression.</p> <ol style="list-style-type: none"> <li><b>3</b> Réinstallez l'unité de traitement d'images, puis la cartouche.</li> </ol> <p><b>b</b> Relancez la tâche d'impression.</p> <p>Des blancs horizontaux apparaissent-ils sur les impressions ?</p>	Passez à l'étape 4.	Le problème est résolu.
<p><b>Etape 4</b></p> <p>Remplacez l'unité de traitement d'images, puis envoyez à nouveau le travail d'impression.</p> <p>Des blancs horizontaux apparaissent-ils sur les impressions ?</p>	Contact <a href="#">assistance clientèle</a> .	Le problème est résolu.

## Des blancs verticaux apparaissent sur les impressions

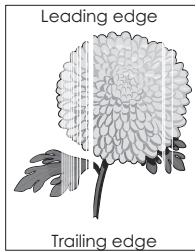

Action	Oui	Non
<p><b>Etape 1</b></p> <p><b>a</b> Assurez-vous que votre programme utilise un motif de remplissage correct.</p> <p><b>b</b> Relancez la tâche d'impression.</p> <p>Des blancs verticaux apparaissent-ils sur les impressions ?</p>	Passez à l'étape 2.	Le problème est résolu.
<p><b>Etape 2</b></p> <p><b>a</b> A partir du panneau de commandes de l'imprimante, définissez le type et le grammage du papier dans le menu Papier de manière à ce qu'ils correspondent au papier chargé dans le tiroir.</p> <p><b>b</b> Relancez la tâche d'impression.</p> <p>Des blancs verticaux apparaissent-ils sur les impressions ?</p>	Passez à l'étape 3.	Le problème est résolu.
<p><b>Etape 3</b></p> <p>Vérifiez si vous utilisez un type de papier recommandé.</p> <p><b>a</b> Chargez le tiroir ou chargeur spécifié avec un type de papier recommandé.</p> <p><b>b</b> Relancez la tâche d'impression.</p> <p>Des blancs verticaux apparaissent-ils sur les impressions ?</p>	Passez à l'étape 4.	Le problème est résolu.
<p><b>Etape 4</b></p> <p><b>a</b> Répartissez à nouveau le toner dans l'unité de traitement d'images.</p> <ol style="list-style-type: none"> <li>1 Retirez la cartouche de toner, puis l'unité de traitement d'images.</li> <li>2 Secouez fermement l'unité de traitement d'images.</li> </ol> <p><b>Attention — Dommages potentiels :</b> N'exposez pas l'unité de traitement d'images à la lumière directe pendant plus de dix minutes. Une exposition prolongée à la lumière pourrait provoquer des problèmes de qualité d'impression.</p> <ol style="list-style-type: none"> <li>3 Réinstallez l'unité de traitement d'images, puis la cartouche.</li> </ol> <p><b>b</b> Relancez la tâche d'impression.</p> <p>Des blancs verticaux apparaissent-ils sur les impressions ?</p>	<p>Contact <a href="#">assistance clientèle</a>.</p> <p><b>Remarque :</b> Il se peut que l'unité de numérisation laser soit défectueuse.</p>	Le problème est résolu.

### Des traces de toner se déposent sur les impressions

Action	Oui	Non
Remplacez l'unité de traitement d'images, puis envoyez à nouveau le travail d'impression.  Des traces de toner se déposent-elles sur les impressions ?	Contact <a href="#">assistance clientèle</a> .	Le problème est résolu.

### Un fond gris ou une tonalité de fond apparaît sur les impressions

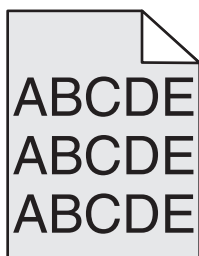

Action	Oui	Non
<b>Etape 1</b> Réinstallez l'unité de traitement d'images. <ul style="list-style-type: none"> <li>a Retirez, puis réinstallez l'unité de traitement d'images.</li> <li>b Relancez la tâche d'impression.</li> </ul> Le fond gris ou la tonalité de fond apparaît-il sur les impressions ?	Passez à l'étape 2.	Le problème est résolu.
<b>Etape 2</b> Remplacez l'unité de traitement d'images, puis envoyez à nouveau le travail d'impression.  Le fond gris ou la tonalité de fond apparaît-il sur les impressions ?	Contact <a href="#">assistance clientèle</a> à l'adresse <a href="http://support.lexmark.com">http://support.lexmark.com</a> ou votre technicien.	Le problème est résolu.

### Effacement du toner

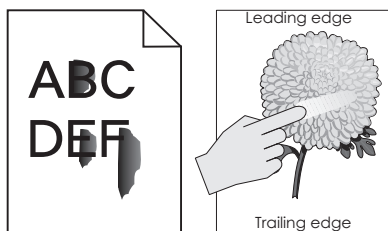



Action	Oui	Non
<p><b>Etape 1</b></p> <p>Dans le menu Papier du panneau de commandes de l'imprimante, vérifiez le type et le grammage du papier.</p> <p>Le type et la texture du papier correspondent-ils à ceux du papier chargé dans le tiroir ?</p>	Passez à l'étape 2.	Spécifiez le type et le grammage du papier dans les paramètres du tiroir de manière à ce qu'ils correspondent à ceux du papier chargé dans le tiroir.
<p><b>Etape 2</b></p> <p>Vérifiez si vous imprimez sur du papier possédant une surface texturée ou grenée.</p> <p>Imprimez-vous sur du papier texturé ou grené ?</p>	Dans le menu Papier du panneau de commandes de l'imprimante, définissez la texture du papier.	Contact <a href="#">assistance clientèle</a> .

### La densité d'impression est inégale

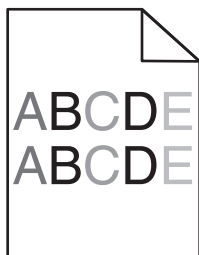

Action	Oui	Non
<p>Remplacez l'unité de traitement d'images, puis envoyez à nouveau le travail d'impression.</p> <p>La densité d'impression est-elle inégale ?</p>	Contact <a href="#">assistance clientèle</a> .	Le problème est résolu.

## Résolution des problèmes des applications présentes sur l'écran d'accueil

Cette étape du dépannage s'applique uniquement aux modèles d'imprimante à écran tactile.

### Une erreur d'application s'est produite

Action	Oui	Non
<p><b>Etape 1</b> Recherchez les informations pertinentes dans le journal du système.</p> <p><b>a</b> Ouvrez un navigateur Web, puis tapez l'adresse IP de l'imprimante dans le champ d'adresse. Si vous ne connaissez pas l'adresse IP de l'imprimante, vous pouvez :</p> <ul style="list-style-type: none"> <li>• afficher l'adresse IP de l'imprimante sur l'écran d'accueil ;</li> <li>• imprimer une page de configuration du réseau ou les pages des paramètres de menus, puis identifier l'adresse IP dans la section TCP/IP.</li> </ul> <p><b>Remarque :</b> Une adresse IP apparaît sous la forme de quatre séries de chiffres séparées par des points, par exemple 123.123.123.123.</p> <p><b>b</b> Cliquez sur <b>Paramètres &gt;App. &gt;Gest. app. &gt;onglet Système &gt;Journal</b>.</p> <p><b>c</b> Dans le menu Filtre, sélectionnez un état d'application.</p> <p><b>d</b> Dans le menu Application, sélectionnez une application, puis cliquez sur <b>Envoyer</b>.</p> <p>Un message d'erreur s'affiche-t-il dans le journal ?</p>	Passez à l'étape 2.	Contact <a href="#">assistance clientèle</a> .
<p><b>Etape 2</b> Résolvez l'erreur. L'application fonctionne-t-elle désormais ?</p>	Le problème est résolu.	Contact <a href="#">assistance clientèle</a> .

### Embedded Web Server ne s'ouvre pas

Action	Oui	Non
<p><b>Etape 1</b></p> <p><b>a</b> Mettez l'imprimante sous tension.</p> <p><b>b</b> Ouvrez un navigateur Web, puis tapez l'adresse IP de l'imprimante.</p> <p><b>c</b> Appuyez sur <b>Entrée</b>.</p> <p>Le serveur Web incorporé s'ouvre-t-il ?</p>	Le problème est résolu.	Passez à l'étape 2.

Action	Oui	Non
<p><b>Etape 2</b></p> <p>Vérifiez que l'adresse IP de l'imprimante est correcte.</p> <p><b>a</b> Obtenez l'adresse IP de l'imprimante :</p> <ul style="list-style-type: none"> <li>• Depuis la section TCP/IP du menu Réseau/Ports menu</li> <li>• En imprimant une page de configuration réseau ou une page des paramètres du menu, puis en localisant la section TCP/IP</li> </ul> <p><b>Remarque</b> : Une adresse IP apparaît sous la forme de quatre séries de chiffres séparées par des points, par exemple 123.123.123.123.</p> <p><b>b</b> Ouvrez un navigateur Web, puis tapez l'adresse IP.</p> <p><b>Remarque</b> : Selon les paramètres réseau, vous devrez peut-être saisir <b>https://</b> au lieu de <b>http://</b> devant l'adresse IP de l'imprimante pour accéder au serveur Web incorporé.</p> <p><b>c</b> Appuyez sur <b>Entrée</b>.</p> <p>Le serveur Web incorporé s'ouvre-t-il ?</p>	Le problème est résolu.	Passez à l'étape 3.
<p><b>Etape 3</b></p> <p>Vérifiez si le réseau fonctionne.</p> <p><b>a</b> Imprimez une page de configuration réseau.</p> <p><b>b</b> Vérifiez la première section de la page de configuration du réseau et assurez-vous que l'état est Connectée.</p> <p><b>Remarque</b> : Si l'état est Non connectée, il se peut que la connexion soit intermittente ou que le câble réseau soit défectueux. Contactez votre technicien de support système pour trouver une solution, puis imprimez une nouvelle page de configuration du réseau.</p> <p><b>c</b> Ouvrez un navigateur Web, puis tapez l'adresse IP de l'imprimante.</p> <p><b>d</b> Appuyez sur <b>Entrée</b>.</p> <p>Le serveur Web incorporé s'ouvre-t-il ?</p>	Le problème est résolu.	Passez à l'étape 4.
<p><b>Etape 4</b></p> <p>Vérifiez si les branchements des câbles sur l'imprimante et le serveur d'impression sont corrects.</p> <p><b>a</b> Branchez les câbles de manière appropriée. Pour plus d'informations, consultez la documentation d'installation fournie avec l'imprimante.</p> <p><b>b</b> Ouvrez un navigateur Web, puis tapez l'adresse IP de l'imprimante.</p> <p><b>c</b> Appuyez sur <b>Entrée</b>.</p> <p>Le serveur Web incorporé s'ouvre-t-il ?</p>	Le problème est résolu.	Passez à l'étape 5.
<p><b>Etape 5</b></p> <p>Désactivez temporairement les serveurs proxy Web.</p> <p>Les serveurs proxy peuvent bloquer ou limiter l'accès à certains sites Web, y compris Embedded Web Server.</p> <p>Le serveur Web incorporé s'ouvre-t-il ?</p>	Le problème est résolu.	Contactez votre technicien de support technique.

## Contactez l'assistance clientèle

Lorsque vous contactez l'assistance clientèle, soyez prêt à décrire le problème rencontré, le message affiché sur le panneau de commandes de l'imprimante et les mesures de dépannage prises pour y apporter une solution.

Vous devrez également communiquer le modèle de l'imprimante ainsi que son numéro de série. Pour connaître ces informations, consultez l'étiquette figurant à l'intérieur du capot avant supérieur ou à l'arrière de l'imprimante. Le numéro de série figure également sur la page des paramètres de menus.

Lexmark propose plusieurs pistes de solutions pour vous aider à résoudre vos problèmes d'impression. Consultez la page Lexmark <http://support.lexmark.com> et choisissez l'une des options suivantes :

<b>bibliothèque technique</b>	Vous pouvez parcourir notre bibliothèque de manuels, notre documentation d'assistance, nos pilotes et autres téléchargements pour résoudre les problèmes courants.
<b>Adresse email</b>	Envoyez un email à l'équipe de support de Lexmark en décrivant votre problème. Un technicien répondra à votre demande et vous proposera des pistes de solutions à votre problème.
<b>Assistance en ligne</b>	Vous pouvez discuter directement avec un technicien. Les techniciens pourront fournir leur assistance dans la recherche d'une solution au problème de votre imprimante ou se connecter directement à votre ordinateur et à distance via Internet, installer des mises à jour ou effectuer des tâches pour une utilisation optimale du produit Lexmark.

Le support téléphonique est également disponible. Aux Etats-Unis ou au Canada, appelez le 1-800-539-6275. Pour les autres pays, reportez-vous au site Web de Lexmark à l'adresse suivante : <http://support.lexmark.com>.

# Avis

## Informations produit

Nom du produit :

Lexmark MS510dn, MS610dn et MS610de

Type de machine :

4514

Modèle(s) :

630, 635, 636, 639, 649

## Note d'édition

Août 2012

**Le paragraphe suivant ne s'applique pas aux pays dans lesquels lesdites clauses ne sont pas conformes à la législation en vigueur :** LEXMARK INTERNATIONAL, INC. FOURNIT CETTE PUBLICATION "TELLE QUELLE", SANS GARANTIE D'AUCUNE SORTIE, EXPLICITE OU IMPLICITE, Y COMPRIS, MAIS SANS SE LIMITER AUX GARANTIES IMPLICITES DE COMMERCIALITE OU DE CONFORMITE A UN USAGE SPECIFIQUE. Certains Etats n'admettent pas la renonciation aux garanties explicites ou implicites pour certaines transactions ; c'est pourquoi il se peut que cette déclaration ne vous concerne pas.

Cette publication peut contenir des imprécisions techniques ou des erreurs typographiques. Des modifications sont périodiquement apportées aux informations contenues dans ce document ; ces modifications seront intégrées dans les éditions ultérieures. Des améliorations ou modifications des produits ou programmes décrits dans cette publication peuvent intervenir à tout moment.

Dans la présente publication, les références à des produits, programmes ou services n'impliquent nullement la volonté du fabricant de les rendre disponibles dans tous les pays où celui-ci exerce une activité. Toute référence à un produit, programme ou service n'affirme ou n'implique nullement que seul ce produit, programme ou service puisse être utilisé. Tout produit, programme ou service équivalent par ses fonctions, n'enfreignant pas les droits de propriété intellectuelle, peut être utilisé à la place. L'évaluation et la vérification du fonctionnement en association avec d'autres produits, programmes ou services, à l'exception de ceux expressément désignés par le fabricant, se font aux seuls risques de l'utilisateur.

Pour bénéficier de l'assistance technique de Lexmark, consultez la page <http://support.lexmark.com>.

Pour obtenir des informations sur les consommables et les téléchargements, visitez le site [www.lexmark.com](http://www.lexmark.com).

Si vous ne disposez pas d'un accès à Internet, vous pouvez contacter Lexmark par courrier, à l'adresse suivante :

Lexmark International, Inc.  
Bldg 004-2/CSC  
740 New Circle Road NW  
Lexington, KY 40550  
États-Unis

© 2012 Lexmark International, Inc.

Tous droits réservés.

## Marques commerciales

Lexmark, Lexmark accompagné du logo en forme de diamant et MarkVision sont des marques de Lexmark International, Inc. déposées aux Etats-Unis et/ou dans d'autres pays.

PrintCryption est une marque commerciale de Lexmark International, Inc.

Mac et le logo Mac sont des marques d'Apple Inc., déposées aux Etats-Unis et dans d'autres pays.

PCL® est une marque déposée de Hewlett-Packard Company. PCL désigne un ensemble de commandes d'imprimante (langage) et de fonctions inclus dans les produits d'imprimante de Hewlett-Packard Company. Cette imprimante est conçue pour être compatible avec le langage PCL. Cela signifie que l'imprimante reconnaît les commandes PCL utilisées par diverses applications et que l'imprimante émule les fonctions correspondant à ces commandes.

Les marques ci-dessous sont des marques ou des marques déposées des sociétés correspondantes :

Albertus	The Monotype Corporation plc
Antique Olive	Monsieur Marcel OLIVE
Apple-Chancery	Apple Computer, Inc.
Arial	The Monotype Corporation plc
CG Times	Produit d'Agfa Corporation basé sur Times New Roman sous licence The Monotype Corporation plc
Chicago	Apple Computer, Inc.
Clarendon	Linotype-Hell AG et/ou ses filiales
Eurostile	Nebiolo
Geneva	Apple Computer, Inc.
GillSans	The Monotype Corporation plc
Helvetica	Linotype-Hell AG et/ou ses filiales
Hoefler	Jonathan Hoefler Type Foundry
ITC Avant Garde Gothic	International Typeface Corporation
ITC Bookman	International Typeface Corporation
ITC Mona Lisa	International Typeface Corporation
ITC Zapf Chancery	International Typeface Corporation
Joanna	The Monotype Corporation plc
Marigold	Arthur Baker
Monaco	Apple Computer, Inc.
New York	Apple Computer, Inc.
Oxford	Arthur Baker
Palatino	Linotype-Hell AG et/ou ses filiales
Stempel Garamond	Linotype-Hell AG et/ou ses filiales
Taffy	Agfa Corporation
Times New Roman	The Monotype Corporation plc
Univers	Linotype-Hell AG et/ou ses filiales

Les autres marques sont la propriété de leurs détenteurs respectifs.

## Avis relatif aux composants modulaires

Les modèles sans fil comprennent le ou les composants modulaires suivants :

Modèle/type Lexmark réglementaire LEX-M01-005 ; FCC ID : IYLLLEXM01005 ; IC : 2376A-M01005

## Avis relatifs à l'accord de licence

Tous les avis relatifs à l'accord de licence correspondant à ce produit peuvent être consultés à partir du répertoire racine du CD du logiciel d'installation.

## Niveaux d'émission sonore

Les mesures suivantes ont été effectuées conformément à la norme ISO 7779 et exprimées conformément à la norme ISO 9296.

**Remarque :** Il est possible que certains modes ne s'appliquent pas à votre produit.

Pression sonore à un mètre en moyenne, dBA	
Impression	54 dBA
Prêt	N/A

Les valeurs peuvent être modifiées. Pour les valeurs actuelles, accédez au site [www.lexmark.com](http://www.lexmark.com).

## Directive WEEE (Déchets issus d'équipements électriques et électroniques)



Le logo WEEE signale des programmes de recyclage et des procédures destinés aux produits électroniques des pays de l'Union européenne. Nous vous recommandons de recycler vos produits.

Pour toute question concernant les options de recyclage, consultez le site Web de Lexmark à l'adresse [www.lexmark.com](http://www.lexmark.com) pour connaître le numéro de téléphone de votre revendeur local.

## Mise au rebut des produits

Ne mettez pas au rebut l'imprimante et les consommables de la même façon que les déchets ménagers habituels. Veuillez contacter les collectivités locales afin de connaître les solutions de mise au rebut et de recyclage à votre disposition.

## Taiwan waste dry cell batteries recycle logo notice

According to Article 15 of the Waste Disposal Act in the announcement of Taiwan EPA, the producing or the importing manufacturer is responsible for recycling, clearance, and disposal of dry cell batteries, batteries packaged with products and sold, given, and promoted with products to consumers may be labeled with the recycling mark with the remark "please recycle waste batteries" on the product package, the label, or the product manual. Enclosed please find the waste dry cell batteries recycle logo with the remark. Please give the waste dry cell batteries to a company who has the waste dry cell batteries recycle logo and provides the recycle service in order to have the appropriate process for the waste dry cell batteries.



廢電池請回收

## Avis relatif à l'électricité statique

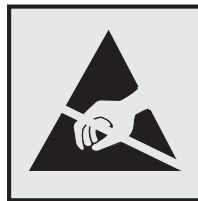

Ce symbole identifie les pièces sensibles à l'électricité statique. Ne touchez pas les zones situées à proximité de ces symboles sans avoir touché au préalable le cadre métallique de l'imprimante.

## ENERGY STAR

Tout produit Lexmark portant l'étiquette ENERGY STAR (sur le produit ou sur un écran de démarrage) est certifié conforme aux exigences de la norme ENERGY STAR définie par l'EPA (Environmental Protection Agency) au moment de sa configuration et de son expédition par Lexmark.



## Informations de température

Température ambiante	16 à 32 °C (60 à 90 °F)
Température de transport et de stockage	-20 à 40 °C (-4 à 104 °F)



## Avis relatif à l'utilisation du laser

Cette imprimante est certifiée conforme aux exigences de la réglementation des Etats-Unis relatives aux produits laser (DHHS 21 CFR Sous-chapitre J pour Classe I (1)). Pour les autres pays, elle est certifiée conforme aux exigences des normes CEI 60825-1 relatives aux produits laser de classe I.

Les produits laser de Classe I ne sont pas considérés comme dangereux. L'imprimante contient un laser de classe IIIb (3b), laser arséniure de gallium 7 milliwatts opérant sur une longueur d'onde de l'ordre de 655 à 675 nanomètres. Le système laser ainsi que l'imprimante ont été conçus de manière à ce que personne ne soit exposé à des rayonnements laser dépassant le niveau de classe I dans le cadre d'un fonctionnement normal, de l'entretien par l'utilisateur ou de la maintenance.

## Etiquette d'avis relatif à l'utilisation de laser

L'étiquette d'avis relatif à l'utilisation de laser suivante doit apparaître sur l'imprimante comme indiqué :

DANGER - Invisible laser radiation when cartridges are removed and interlock defeated. Avoid exposure to laser beam.  
 PERIGO - Radiação a laser invisível será liberada se os cartuchos forem removidos e o lacre rompido. Evite a exposição aos feixes de laser.  
 Opasnost - Nevidljivo lasersko zračenje kada su kasete uklonjene i poništena sigurnosna veza. Izbjegavati izlaganje zracima.  
 NEBEZPEČÍ - Když jsou vyjmuty kazety a je odblokována pojistka, ze zařízení je vysíláno neviditelné laserové záření. Nevystavujte se působení laserového paprsku.  
 FARE - Usynlig laserstråling, når patroner fjernes, og spærreanordningen er slået fra. Undgå at blive udsat for laserstrålen.  
 GEVAAR - Onzichtbare laserstraling wanneer cartridges worden verwijderd en een vergrendeling wordt genegeerd. Voorkom blootstelling aan de laser.  
 DANGER - Rayonnements laser invisibles lors du retrait des cartouches et du déverrouillage des loquets. Eviter toute exposition au rayon laser.  
 VAARA - Näkymätöntä lasersäteilyä on varottava, kun värikasetit on poistettu ja lukitus on auki. Vältä lasersäteelle altistumista.  
 GEFAHR - Unsichtbare Laserstrahlung beim Herausnehmen von Druckkassetten und offener Sicherheitssperre. Laserstrahl meiden.  
 ΚΙΝΔΥΝΟΣ - Έκλυση αόρατης ακτινοβολίας laser κατά την αφαίρεση των κασετών και την απασφάλιση της μανδάλωσης. Αποφεύγετε την έκθεση στην ακτινοβολία laser.  
 VESZÉLY - Nem látható lézersugárzás fordulhat elő a patronok eltávolításakor és a zárószervezet felbontásakor. Kerülje a lézersugárnak való kitettséget.  
 PERICOLO - Emissione di radiazioni laser invisibili durante la rimozione delle cartucce e del blocco. Evitare l'esposizione al raggio laser.  
 FARE - Usynlig laserstråling når kassetene tas ut og sperren er satt ut av spill. Unngå eksponering for laserstrålen.  
 NIEBEZPIECZENSTWO - niewidzialne promieniowanie laserowe podczas usuwania kaset i blokady. Należy unikać naświetlenia promieniem lasera.  
 ОПАСНО! Невидимое лазерное излучение при извлеченных картриджах и снятии блокировки. Избегайте воздействия лазерных лучей.  
 Pozor - Nebezpečnostvo neviditeľného laserového žiarenia pri odobratých kazetách a odblokovanej pojistke. Nevystavujte sa lúčom.  
 PELIGRO: Se producen radiaciones láser invisibles al extraer los cartuchos con el interbloqueo desactivado. Evite la exposición al haz de láser.  
 FARA - Osynlig laserstrålning när patroner tas ur och spärrmekanismen är upphävd. Undvik exponering för laserstrålen.  
 危険 - 当移除碳粉盒及互锁失效时会产生看不见的激光辐射, 请避免暴露在激光光束下。  
 危険 - 移除碳粉匣與安全連續開關失效時會產生看不見的雷射輻射。請避免暴露在雷射光束下。  
 危険 - カートリッジが取り外され、内部ロックが無効になると、見えないレーザー光が放射されます。このレーザー光に当たらないようにしてください。

## Consommation électrique

### Consommation électrique du produit

Le tableau ci-dessous donne des détails sur les caractéristiques de consommation électrique du produit.

**Remarque :** Il est possible que certains modes ne s'appliquent pas à votre produit.

Mode	Description	Consommation (Watts)
Impression	Le produit génère une impression sur papier à partir de documents électroniques.	600 (MS510dn) ; 640 (MS610dn, MS610de)
Copier	Le produit génère une impression sur papier à partir de documents d'origine sur papier.	NA
Numériser	Le produit numérise des documents sur papier.	NA

Mode	Description	Consommation (Watts)
Prêt	Le produit est prêt à imprimer.	9
Mode Veille	Le produit est en mode d'économie d'énergie élevé.	5
Hibernation	Le produit est en faible mode d'économie d'énergie.	1
Eteint	Le produit est branché à une prise électrique murale, mais il est éteint.	0

Les niveaux de consommation indiqués dans le tableau précédent représentent des mesures effectuées sur une durée d'utilisation moyenne. Une consommation électrique instantanée peut donner un résultat supérieur à la moyenne.

Les valeurs peuvent être modifiées. Pour les valeurs actuelles, accédez au site [www.lexmark.com](http://www.lexmark.com).

### Mode Veille

Ce produit est doté d'un mode d'économie d'énergie appelé *mode Veille*. Le mode Veille économise l'énergie en réduisant la consommation électrique pendant de longues périodes d'inactivité. Le mode Veille se déclenche automatiquement lorsque ce produit n'est pas utilisé pendant une certaine période appelée *délai de mise en veille*.

Délai de mise en veille par défaut pour ce produit (en minutes) :	30
---	----

Les menus de configuration de l'imprimante permettent de modifier le délai de mise en veille de 1 à 120 minutes. Attribuer une valeur basse au délai de mise en veille permet de réduire la consommation d'énergie, mais peut augmenter le temps de réponse du produit. Par contre, si la valeur est élevée, le temps de réponse du produit est rapide mais celui-ci utilise plus d'énergie.

### Mode Hibernation

Ce produit est doté d'un mode de fonctionnement à très faible consommation d'énergie appelé *Mode Hibernation*. Lorsqu'ils fonctionnent en mode Hibernation, tous les autres systèmes et périphériques sont éteints en toute sécurité.

Vous pouvez passer en mode Hibernation des façons suivantes :

- Utilisation du délai d'hibernation
- Utilisation des modes de programmation de l'alimentation
- Utilisation du bouton Veille/Hibernation

Délai par défaut de passage en mode Hibernation dans tous les pays ou régions à l'exception de la Suisse et des pays l'Union européenne	Désactivé
Valeur par défaut dans tous les pays ou régions de l'Union européenne et la Suisse	3 jour(s)

La durée entre le traitement d'un travail d'impression et le passage de l'imprimante en mode Hibernation peut être réglé entre une heure et un mois.

### Mode de désactivation

Si ce produit est en mode de désactivation (consommation minimale de courant), vous pouvez complètement l'éteindre en débranchant le cordon d'alimentation de la prise de courant.

### **Utilisation d'énergie totale**

Il peut s'avérer parfois utile de calculer l'utilisation d'énergie totale du produit. Etant donné que les mesures de consommation d'énergie électrique sont exprimées en Watts, la consommation d'électricité doit être multipliée par la durée que le produit passe dans chaque mode pour calculer l'utilisation d'énergie. L'utilisation d'énergie totale du produit est la somme de l'utilisation d'énergie de chaque mode.

### **Industry Canada compliance statement**

This Class B digital apparatus meets all requirements of the Canadian Interference-Causing Equipment Standard ICES-003.

### **Avis de conformité aux normes de l'industrie du Canada**

Cet appareil numérique de classe B est conforme aux exigences de la norme canadienne relative aux équipements pouvant causer des interférences NMB-003.

### **Conformité aux directives de la Communauté européenne (CE)**

Ce produit est conforme aux exigences de protection énoncées par les directives 2004/108/EC, 2006/95/EC et 2009/125/EC du Conseil européen sur le rapprochement et l'harmonisation des lois des Etats membres concernant la compatibilité électromagnétique et la sécurité des équipements électriques conçus pour être utilisés sous certaines limites de tension ainsi que l'éco-conception de produits liés à l'énergie.

Le fabricant de ce produit est : Lexmark International, Inc., 740 West New Circle Road, Lexington, KY, 40550 USA. Le représentant agréé est : Lexmark International Technology Hungária Kft., 8 Lechner Ödön fasor, Millennium Tower III, 1095 Budapest HUNGARY. Une déclaration de conformité aux exigences des Directives est disponible sur demande auprès du Représentant agréé.

Ce produit est conforme aux limites des périphériques de classe B EN 55022 et aux exigences en matière de sécurité EN 60950.

### **Avis de réglementation pour les produits sans fil**

Cette section contient les informations réglementaires suivantes relatives aux produits sans fil dotés d'émetteurs, notamment, sans s'y limiter, les cartes réseau sans fil ou les lecteurs de carte de proximité.

### **Exposition aux radiations de fréquences radio**

Le courant de sortie rayonné de cet appareil est bien inférieur aux limites d'exposition aux fréquences radio définies par la FCC et les autres organismes de réglementation. Au minimum 20 cm (8 pouces) doivent séparer l'antenne de toute personne pour que cet appareil réponde aux exigences d'exposition aux fréquences radio de la FCC et d'autres organismes de réglementation.

### **Industry Canada (Canada)**

This device complies with Industry Canada specification RSS-210. Operation is subject to the following two conditions: (1) this device may not cause interference, and (2) this device must accept any interference, including interference that may cause undesired operation of the device.

This device has been designed to operate only with the antenna provided. Use of any other antenna is strictly prohibited per regulations of Industry Canada.

To prevent radio interference to the licensed service, this device is intended to be operated indoors and away from windows to provide maximum shielding. Equipment (or its transmit antenna) that is installed outdoors is subject to licensing.

The installer of this radio equipment must ensure that the antenna is located or pointed such that it does not emit RF fields in excess of Health Canada limits for the general population; consult Safety Code 6, obtainable from Health Canada's Web site [www.hc-sc.gc.ca/rpb](http://www.hc-sc.gc.ca/rpb).

The term "IC:" before the certification/registration number only signifies that the Industry Canada technical specifications were met.

### **Industry Canada (Canada)**

Cet appareil est conforme à la norme RSS-210 d'Industry Canada. Son fonctionnement est soumis aux deux conditions suivantes :

(1) cet appareil ne doit pas provoquer d'interférences et (2) il doit accepter toute interférence reçue, y compris celles risquant d'altérer son fonctionnement.

Cet appareil a été conçu pour fonctionner uniquement avec l'antenne fournie. L'utilisation de toute autre antenne est strictement interdite par la réglementation d'Industry Canada.

En application des réglementations d'Industry Canada, l'utilisation d'une antenne de gain supérieur est strictement interdite.

Pour empêcher toute interférence radio au service faisant l'objet d'une licence, cet appareil doit être utilisé à l'intérieur et loin des fenêtres afin de garantir une protection optimale.

Si le matériel (ou son antenne d'émission) est installé à l'extérieur, il doit faire l'objet d'une licence.

L'installateur de cet équipement radio doit veiller à ce que l'antenne soit implantée et dirigée de manière à n'émettre aucun champ HF dépassant les limites fixées pour l'ensemble de la population par Santé Canada. Reportez-vous au Code de sécurité 6 que vous pouvez consulter sur le site Web de Santé Canada [www.hc-sc.gc.ca/rpb](http://www.hc-sc.gc.ca/rpb).

Le terme « IC » précédant le numéro de d'accréditation/inscription signifie simplement que le produit est conforme aux spécifications techniques d'Industry Canada.

### **Avis aux utilisateurs résidant en Union européenne**

Ce produit est conforme aux exigences de protection énoncées par les directives 2004/108/EC, 2006/95/EC et 1999/5/EC et 2009/125/EC du Conseil européen sur le rapprochement et l'harmonisation des lois des États membres concernant la compatibilité électromagnétique et la sécurité des équipements électriques conçus pour être utilisés sous certaines limites de tension et sur des appareils radio et de télécommunication ainsi que l'éco-conception de produits consommant de l'énergie.

La conformité du produit est indiquée par la mention CE.



Ce produit a été fabriqué par : Lexmark International, Inc., 740 West New Circle Road, Lexington, KY, 40550 ÉTATS-UNIS. Le représentant autorisé est : Lexmark International Technology Hungária Kft., 8 Lechner Ödön fasor, Millennium

Tower III, 1095 Budapest HONGRIE. Une déclaration de conformité aux Directives est disponible sur demande auprès du représentant autorisé.

Ce produit est conforme aux limites de classe B EN 55022 et aux exigences de sécurité EN 60950.

Les produits équipés de l'option réseau local sans fil 2,4 GHz sont conformes aux exigences de protection énoncées par les directives 2004/108/EC, 2006/95/EC, 1999/5/EC, et 2009/125/EC du Conseil européen sur le rapprochement et l'harmonisation des lois des États membres concernant la compatibilité électromagnétique et la sécurité des équipements électriques conçus pour être utilisés sous certaines limites de tension et sur des appareils radio et de télécommunication ainsi que l'éco-conception de produits consommant de l'énergie.

La conformité du produit est indiquée par la mention CE.



L'utilisation du produit est autorisée aux Etats-Unis et dans les pays de l'Association européenne de libre échange mais elle est limitée à une utilisation en intérieur.

Ce produit a été fabriqué par : Lexmark International, Inc., 740 West New Circle Road, Lexington, KY, 40550 ÉTATS-UNIS. Le représentant autorisé est : Lexmark International Technology Hungária Kft., 8 Lechner Ödön fasor, Millennium Tower III, 1095 Budapest HONGRIE. Une déclaration de conformité aux Directives est disponible sur demande auprès du représentant autorisé.

Ce produit peut être utilisé dans les pays répertoriés dans le tableau suivant.

AT	BE	BG	CH	CY	CZ	DE	DK	EE
EL	ES	FI	FR	HR	HU	IE	IS	IT
LI	LT	LU	LV	MT	NL	NO	PL	PT
RO	SE	SI	SK	TR	RU			

Česky	Společnost Lexmark International, Inc. tímto prohlašuje, že výrobek tento výrobek je ve shodě se základními požadavky a dalšími příslušnými ustanoveními směrnice 1999/5/ES.
Dansk	Lexmark International, Inc. erklærer herved, at dette produkt overholder de væsentlige krav og øvrige relevante krav i direktiv 1999/5/EF.
Deutsch	Hiermit erklärt Lexmark International, Inc., dass sich das Gerät dieses Gerät in Übereinstimmung mit den grundlegenden Anforderungen und den übrigen einschlägigen Bestimmungen der Richtlinie 1999/5/EG befindet.
Ελληνική	ΜΕ ΤΗΝ ΠΑΡΟΥΣΑ Η LEXMARK INTERNATIONAL, INC. ΔΗΛΩΝΕΙ ΟΤΙ ΑΥΤΟ ΤΟ ΠΡΟΪΟΝ ΣΥΜΜΟΡΦΩΝΕΤΑΙ ΠΡΟΣ ΤΙΣ ΟΥΣΙΩΔΕΙΣ ΑΠΑΙΤΗΣΕΙΣ ΚΑΙ ΤΙΣ ΛΟΙΠΕΣ ΣΧΕΤΙΚΕΣ ΔΙΑΤΑΞΕΙΣ ΤΗΣ ΟΔΗΓΙΑΣ 1999/5/ΕΚ.
English	Hereby, Lexmark International, Inc., declares that this type of equipment is in compliance with the essential requirements and other relevant provisions of Directive 1999/5/EC.
Español	Por medio de la presente, Lexmark International, Inc. declara que este producto cumple con los requisitos esenciales y cualesquiera otras disposiciones aplicables o exigibles de la Directiva 1999/5/CE.
Eesti	Käesolevaga kinnitab Lexmark International, Inc., et seade see toode vastab direktiivi 1999/5/EÜ põhinõuetele ja nimetatud direktiivist tulenevatele muudele asjakohastele sätetele.
Suomi	Lexmark International, Inc. vakuuttaa täten, että tämä tuote on direktiivin 1999/5/EY oleellisten vaatimusten ja muiden sitä koskevien direktiivin ehtojen mukainen.
Français	Par la présente, Lexmark International, Inc. déclare que ce produit est conforme aux exigences fondamentales et autres dispositions pertinentes de la directive 1999/5/CE.

Magyar	Alulírott, Lexmark International, Inc. nyilatkozom, hogy a termék megfelel a vonatkozó alapvető követelményeknek és az 1999/5/EC irányelv egyéb előírásainak.
Íslenska	Hér með lýsir Lexmark International, Inc. yfir því að þessi vara er í samræmi við grunnkröfur og aðrar kröfur, sem gerðar eru í tilskipun 1999/5/EC.
Italiano	Con la presente Lexmark International, Inc. dichiara che questo prodotto è conforme ai requisiti essenziali ed alle altre disposizioni pertinenti stabilite dalla direttiva 1999/5/CE.
Latviski	Ar šo Lexmark International, Inc. deklarē, ka šis izstrādājums atbilst Direktīvas 1999/5/EK būtiskajām prasībām un citiem ar to saistītajiem noteikumiem.
Lietuvių	Šiuo Lexmark International, Inc. deklaruoją, kad šis produktas atitinka esminius reikalavimus ir kitas 1999/5/EB direktyvos nuostatas.
Malti	Bil-preżenti, Lexmark International, Inc., jiddikjara li dan il-prodott huwa konformi mal-ħtiġijiet essenzjali u ma dispożizzjonijiet oħrajn rilevanti li jinsabu fid-Direttiva 1999/5/KE.
Nederlands	Hierbij verklaart Lexmark International, Inc. dat het toestel dit product in overeenstemming is met de essentiële eisen en de andere relevante bepalingen van richtlijn 1999/5/EG.
Norsk	Lexmark International, Inc. erklærer herved at dette produktet er i samsvar med de grunnleggende krav og øvrige relevante krav i direktiv 1999/5/EF.
Polski	Niniejszym Lexmark International, Inc. oświadcza, że niniejszy produkt jest zgodny z zasadniczymi wymogami oraz pozostałymi stosownymi postanowieniami Dyrektywy 1999/5/EC.
Português	A Lexmark International Inc. declara que este produto está conforme com os requisitos essenciais e outras disposições da Diretiva 1999/5/CE.
Slovensky	Lexmark International, Inc. týmto vyhlasuje, že tento produkt spĺňa základné požiadavky a všetky príslušné ustanovenia smernice 1999/5/ES.
Slovensko	Lexmark International, Inc. izjavlja, da je ta izdelek v skladu z bistvenimi zahtevami in ostalimi relevantnimi določili direktive 1999/5/ES.
Svenska	Härmed intygar Lexmark International, Inc. att denna produkt står i överensstämmelse med de väsentliga egenskapskrav och övriga relevanta bestämmelser som framgår av direktiv 1999/5/EG.

## **DECLARATION DE GARANTIE LIMITEE POUR IMPRIMANTES LASERS LEXMARK, IMPRIMANTES LED LEXMARK ET IMPRIMANTES LASER MULTIFONCTIONS LEXMARK**

### **Lexmark International, Inc., Lexington, KY**

This limited warranty applies to the United States and Canada. For customers outside the U.S., refer to the country-specific warranty information that came with your product.

This limited warranty applies to this product only if it was originally purchased for your use, and not for resale, from Lexmark or a Lexmark Remarketer, referred to in this statement as “Remarketer.”

### **Garantie limitée**

Lexmark warrants that this product:

- Is manufactured from new parts, or new and serviceable used parts, which perform like new parts
- Is, during normal use, free from defects in material and workmanship

If this product does not function as warranted during the warranty period, contact a Remarketer or Lexmark for repair or replacement (at Lexmark's option).

If this product is a feature or option, this statement applies only when that feature or option is used with the product for which it was intended. To obtain warranty service, you may be required to present the feature or option with the product.

If you transfer this product to another user, warranty service under the terms of this statement is available to that user for the remainder of the warranty period. You should transfer proof of original purchase and this statement to that user.

### **Conditions de garantie limitée**

The warranty period starts on the date of original purchase as shown on the purchase receipt and ends 12 months later provided that the warranty period for any supplies and for any maintenance items included with the printer shall end earlier if it, or its original contents, are substantially used up, depleted, or consumed. Fuser Units, Transfer/Transport Units, Paper Feed items, if any, and any other items for which a Maintenance Kit is available are substantially consumed when the printer displays a "Life Warning" or "Scheduled Maintenance" message for such item.

To obtain warranty service you may be required to present proof of original purchase. You may be required to deliver your product to the Remarketer or Lexmark, or ship it prepaid and suitably packaged to a Lexmark designated location. You are responsible for loss of, or damage to, a product in transit to the Remarketer or the Lexmark designated location.

When warranty service involves the exchange of a product or part, the item replaced becomes the property of the Remarketer or Lexmark. The replacement may be a new or repaired item.

The replacement item assumes the remaining warranty period of the original product.

Replacement is not available to you if the product you present for exchange is defaced, altered, in need of a repair not included in warranty service, damaged beyond repair, or if the product is not free of all legal obligations, restrictions, liens, and encumbrances.

Dans le cadre de la garantie et/ou du remplacement, Lexmark peut mettre à jour le microcode de votre imprimante en installant sa version la plus récente. Les mises à jour du microcode sont susceptibles de modifier les paramètres de l'imprimante et d'interrompre le fonctionnement de produits, de consommables, de pièces, de matériaux (tels que le toner ou l'encre), de logiciel ou d'interfaces non autorisées ou de contrefaçon. Les produits authentiques distribués par Lexmark ne sont pas touchés par cette modification du fonctionnement.

Before you present this product for warranty service, remove all print cartridges, programs, data, and removable storage media (unless directed otherwise by Lexmark).

For further explanation of your warranty alternatives and the nearest Lexmark authorized servicer in your area contact Lexmark on the World Wide Web.

Remote technical support is provided for this product throughout its warranty period. For products no longer covered by a Lexmark warranty, technical support may not be available or only be available for a fee.

### **Etendue de la garantie limitée**

Lexmark does not warrant uninterrupted or error-free operation of any product or the durability or longevity of prints produced by any product.

Warranty service does not include repair of failures caused by:

- Modification or unauthorized attachments
- Accidents, misuse, abuse or use inconsistent with Lexmark user's guides, manuals, instructions or guidance
- Unsuitable physical or operating environment

- Maintenance by anyone other than Lexmark or a Lexmark authorized servicer
- Operation of a product beyond the limit of its duty cycle
- Use of printing media outside of Lexmark specifications
- Refurbishment, repair, refilling or remanufacture by a third party of products, supplies or parts
- Products, supplies, parts, materials (such as toners and inks), software, or interfaces not furnished by Lexmark

**TO THE EXTENT PERMITTED BY APPLICABLE LAW, NEITHER LEXMARK NOR ITS THIRD PARTY SUPPLIERS OR REMARKETERS MAKE ANY OTHER WARRANTY OR CONDITION OF ANY KIND, WHETHER EXPRESS OR IMPLIED, WITH RESPECT TO THIS PRODUCT, AND SPECIFICALLY DISCLAIM THE IMPLIED WARRANTIES OR CONDITIONS OF MERCHANTABILITY, FITNESS FOR A PARTICULAR PURPOSE, AND SATISFACTORY QUALITY. ANY WARRANTIES THAT MAY NOT BE DISCLAIMED UNDER APPLICABLE LAW ARE LIMITED IN DURATION TO THE WARRANTY PERIOD. NO WARRANTIES, EXPRESS OR IMPLIED, WILL APPLY AFTER THIS PERIOD. ALL INFORMATION, SPECIFICATIONS, PRICES, AND SERVICES ARE SUBJECT TO CHANGE AT ANY TIME WITHOUT NOTICE.**

### **Limite de responsabilité**

Your sole remedy under this limited warranty is set forth in this document. For any claim concerning performance or nonperformance of Lexmark or a Remarketer for this product under this limited warranty, you may recover actual damages up to the limit set forth in the following paragraph.

Lexmark's liability for actual damages from any cause whatsoever will be limited to the amount you paid for the product that caused the damages. This limitation of liability will not apply to claims by you for bodily injury or damage to real property or tangible personal property for which Lexmark is legally liable. **IN NO EVENT WILL LEXMARK BE LIABLE FOR ANY LOST PROFITS, LOST SAVINGS, INCIDENTAL DAMAGE, OR OTHER ECONOMIC OR CONSEQUENTIAL DAMAGES.** This is true even if you advise Lexmark or a Remarketer of the possibility of such damages. Lexmark is not liable for any claim by you based on a third party claim.

This limitation of remedies also applies to claims against any Suppliers and Remarketers of Lexmark. Lexmark's and its Suppliers' and Remarketers' limitations of remedies are not cumulative. Such Suppliers and Remarketers are intended beneficiaries of this limitation.

### **Droits supplémentaires**

Some states do not allow limitations on how long an implied warranty lasts, or do not allow the exclusion or limitation of incidental or consequential damages, so the limitations or exclusions contained above may not apply to you.

This limited warranty gives you specific legal rights. You may also have other rights that vary from state to state.

### **Patent acknowledgment**

The use of this product or service is subject to the reasonable, non-discriminatory terms in the Intellectual Property Rights (IPR) Disclosure of Certicom Corp. at the IETF for Elliptic Curve Cryptography (ECC) Cipher Suites for Transport Layer Security (TLS) implemented in the product or service.

The use of this product or service is subject to the reasonable, non-discriminatory terms in the Intellectual Property Rights (IPR) Disclosure of Certicom Corp. at the IETF for TLS Elliptic Curve Cipher Suites with SHA-256/382 and AES Galois Counter Mode (GCM) implemented in the product or service.

The use of this product or service is subject to the reasonable, non-discriminatory terms in the Intellectual Property Rights (IPR) Disclosure of Certicom Corp. at the IETF for TLS Suite B Profile for Transport Layer Security (TLS) implemented in the product or service.



The use of this product or service is subject to the reasonable, non-discriminatory terms in the Intellectual Property Rights (IPR) Disclosure of Certicom Corp. at the IETF for Addition of the Camellia Cipher Suites to Transport Layer Security (TLS) implemented in the product or service.

The use of certain patents in this product or service is subject to the reasonable, non-discriminatory terms in the Intellectual Property Rights (IPR) Disclosure of Certicom Corp. at the IETF for AES-CCM ECC Cipher Suites for TLS implemented in the product or service.

The use of this product or service is subject to the reasonable, non-discriminatory terms in the Intellectual Property Rights (IPR) Disclosure of Certicom Corp. at the IETF for IKE and IKEv2 Authentication Using the Elliptic Curve Digital Signature Algorithm (ECDSA) implemented in the product or service.

The use of this product or service is subject to the reasonable, non-discriminatory terms in the Intellectual Property Rights (IPR) Disclosure of Certicom Corp. at the IETF for Suite B Cryptographic Suites for IPsec implemented in the product or service.

The use of this product or service is subject to the reasonable, non-discriminatory terms in the Intellectual Property Rights (IPR) Disclosure of Certicom Corp. at the IETF for Algorithms for Internet Key Exchange version 1 (IKEv1) implemented in the product or service.

# Index

- [  
 [31.xy] Réinstaller l'unité de traitement d'images manquante ou qui ne répond pas 205  
 [31.xy] Réinstaller la cartouche manquante ou qui ne répond pas 205  
 [32.xy] Remplacer l'unité de traitement d'images non prise en charge 207  
 [32.xy] Remplacer la cartouche non prise en charge 207  
 [33.xy] [type de consommable] non-Lexmark, reportez-vous au Guide de l'utilisateur. 204  
 [34] Format de papier incorrect, ouvrir [alimentation papier] 199  
 [35] Mémoire insuffisante pour prendre en charge la fonction Economiser ressources 200  
 [37] Mémoire insuffisante pour assembler les travaux 200  
 [37] Mémoire insuffisante pour défragmenter la mémoire flash 200  
 [37] Mémoire insuffisante, certains travaux suspendus ne seront pas restaurés 200  
 [37] Mémoire insuffisante, travaux suspendus supprimés 200  
 [38] Mémoire saturée 204  
 [39] Page complexe, des données risquent de ne pas être imprimées 198  
 [42.xy] Remplacer cartouche, zone impr. inadaptée 206  
 [51] Mémoire flash défectueuse détectée 198  
 [52] Espace insuffisant dans la mémoire flash pour les ressources 205  
 [53] Mémoire flash non formatée détectée 209  
 [54] Erreur logicielle réseau [x] 204  
 [54] Erreur logicielle réseau standard 207  
 [54] Erreur option port série [x] 207  
 [55] Option ds empl. [x] non prise en charge 209
- [56] Port parallèle standard désactivé 208  
 [56] Port USB standard désactivé 208  
 [57] Config. modifiée, certains trav. suspendus n'ont pas été restaurés 198  
 [58] Trop d'options mémoire flash installées 208  
 [58] Trop de tiroirs connectés 208  
 [80.xy] Niveau kit de maintenance bas 203  
 [80.xy] Niveau kit de maintenance presque bas 203  
 [80.xy] Remplacer le kit de maintenance, nombre de pages restantes estimé 0 206  
 [84.xy] Niveau unité de traitement d'images bas 199  
 [84.xy] Niveau unité de traitement d'images presque bas 199  
 [84.xy] Remplacer l'unité de traitement d'images, nombre de pages restantes estimé 0 206  
 [88.xy] Niv. cartouche presque bas 196  
 [88.xy] Niveau cartouche bas 196  
 [88.xy] Remplacer cartouche, nombre de pages restantes estimé 0 206  
 [x]-bourrage papier, ouvrez la porte arrière. [20y.xx] 190  
 [x]-bourrage papier, ouvrez le tiroir [x]. [24y.xx] 193  
 [x]-bourrage papier, retirez le papier coincé du réceptacle standard. [20y.xx] 191  
 [x]-bourrage papier, retirez le tiroir 1 pour retirer le papier coincé dans le dispositif recto verso. [23y.xx] 192
- A**  
 à partir du panneau de commandes 39, 72  
 accès à la carte contrôleur 13, 42, 77  
 accès au serveur Web incorporé 79
- affichage des icônes sur l'écran d'accueil 79  
 affichage, panneau de commandes de l'imprimante  
   réglage, luminosité 68, 110  
 Aide, menu 170  
 Alimentation par défaut, menu 125  
 Alimenter [alimentation papier] avec [chaîne personnalisée] [orientation du papier] 201  
 Alimenter [alimentation papier] avec [format du papier] [orientation du papier] 201  
 Alimenter [alimentation papier] avec [nom du type personnalisé] [orientation du papier] 201  
 annulation  
   travail d'impression, depuis l'ordinateur 60, 99  
 annulation d'un travail d'impression  
   à partir d'un ordinateur 60, 99  
   depuis le panneau de commandes de l'imprimante 60, 99  
 annulation du chaînage des tiroirs 52, 91, 93  
 applications de l'écran d'accueil  
   configuration 80  
   recherche d'informations 80  
 Arrière-plan et écran de veille utilisation 80  
 avis 246, 247, 248, 249, 250, 251, 252, 253  
 avis FCC 251
- B**  
 barrette microcode 13  
 bourrages  
   accès 186  
   compréhension des messages 186  
 bourrages papier, élimination dans la porte arrière 190  
 Dans la zone d'impression recto verso 192  
 dans le réceptacle standard 191  
 dans le tiroir [x] 193  
 bourrages, élimination dans la porte arrière 190

- Dans la zone d'impression recto verso 192
- dans le réceptacle standard 191
- dans le tiroir [x] 193
- boutons de l'écran d'accueil
  - présentation 73
- boutons et icônes de l'écran d'accueil
  - description 72
- boutons, écran tactile
  - utilisation 74
- bristol
  - conseils 115
- butée de support, utilisation 44, 83

## C

- câbles
  - Ethernet 41, 75
  - parallèle 41
  - USB 41, 75
- carte contrôleur
  - accès 13, 42, 77
- carte d'interface parallèle/USB
  - dépannage 214
- carte en option
  - installation 14
- carte mémoire 13
  - installation 16
- cartouche de toner
  - remplacement 178
- cartouches de toner
  - commande 176
  - recyclage 174
- Changer [alimentation papier] avec [chaîne personnalisée], charger [orientation du papier] 197
- Changer [alimentation] par [format de papier], charger [orientation] 197
- Charger [source du papier] avec [type de papier] [format du papier] [orientation du papier] 202
- Charger chargeur manuel avec [format du papier] [orientation du papier] 203
- Charger chargeur manuel avec [nom type perso] [orientation du papier] 202
- Charger chargeur manuel avec [type de papier] [format du papier] [orientation du papier] 203

- Charger un chargeur manuel avec [chaîne personnalisée] [orientation du papier] 202
- chiffrement du disque dur de l'imprimante 113
- choix d'un emplacement pour l'imprimante 11, 12
- Choix du papier 119
- code PIN du panneau de commandes de l'imprimante
  - création 62, 104
- commande
  - kit de maintenance 177
  - unité de traitement d'images 177
- commande de fournitures
  - cartouches de toner 176
- Compta travaux, menu 163
- Concentrateur USB non pris en charge, retirez-le 198
- configuration
  - configuration des notifications, cartouche de toner 61, 102
  - configuration des notifications, kit de maintenance 61, 102
  - notifications sur les fournitures, unité de traitement d'images 61, 102
  - plusieurs imprimantes 62, 104
- configuration de l'impression série 99
- configuration de l'imprimante
  - sur un réseau Ethernet (Macintosh uniquement) 32
  - sur un réseau Ethernet (Windows uniquement) 32
  - vérification 37
- configuration de notifications sur les fournitures 61, 102
- configuration des paramètres de format de papier Universal 43, 82
- configuration des paramètres de port 101
- configuration du réseau sans fil
  - utilisation d'Embedded Web Server 36
- configuration Ethernet
  - préparation 31
- Configuration SMTP, menu 144
- Configuration, menu 159
- configurations
  - printer 38, 71

- configurations des imprimantes 38
  - modèle configuré 71
  - modèle de base 71
- connecteur de carte mémoire
  - emplacement 77
- connexion à un réseau sans fil
  - à partir du serveur Web incorporé 36
  - Démarrer Méthode PIN 35
  - Méthode Push Button Configuration 35
- connexion des câbles 41, 75
- conseils
  - bristol 115
  - étiquettes, papier 116
  - sur l'utilisation des enveloppes 115
- conseils sur l'utilisation des enveloppes 115
- consignes de sécurité 6, 7, 248
- consultation de l'écran virtuel
  - à partir du serveur Web incorporé 60, 102
- contacter l'assistance clientèle 244
- création d'un nom personnalisé
  - type de papier 92
- création du code PIN du panneau de commandes de l'imprimante 62, 104

## D

- de publications
  - emplacement 8
- déclaration relative à la volatilité 69, 111
- définition du Délai d'hibernation 67, 108
- Délai d'hibernation
  - paramètre 67, 108
- densité d'impression inégale 241
- dépannage
  - contacter l'assistance clientèle 244
  - impossible d'ouvrir Embedded Web Server 242
  - résolution de base, problèmes d'imprimante 209
  - une erreur d'application s'est produite 242
  - vérification d'une imprimante qui ne répond pas 209

- dépannage, alimentation du papier
    - message affiché après le dégagement du bourrage 216
  - dépannage, écran
    - L'écran de l'imprimante n'affiche rien 211
  - dépannage, impression
    - bourrages papier fréquents 215
    - des caractères incorrects s'impriment 221
    - erreur de lecture du lecteur flash 217
    - impression depuis un tiroir inapproprié 220
    - impression sur du papier inadéquat 220
    - l'impression prend plus de temps que prévu 220
    - la fonction de chaînage des tiroirs ne fonctionne pas 221
    - les fichiers PDF multilingues ne s'impriment pas 216
    - les pages bloquées ne sont pas réimprimées 216
    - les travaux ne s'impriment pas 218
    - les travaux suspendus ne s'impriment pas 219
    - les travaux volumineux ne sont pas assemblés 222
    - marges incorrectes sur les impressions 226
    - papier recourbé 227
    - sauts de page inattendus 222
  - dépannage, qualité d'impression
    - bords des caractères irréguliers 223
    - densité d'impression inégale 241
    - des blancs horizontaux apparaissent sur les impressions 238
    - des défauts d'impression répétés apparaissent sur les impressions 229
    - des images ombrées apparaissent sur les impressions 225
    - des rayures horizontales apparaissent sur les impressions 235
    - des traces de toner se déposent sur les impressions 240
    - effacement du toner 240
    - fond gris ou tonalité de fond 240
    - impression inclinée sur la page 234
    - impression trop claire 231
    - impression trop sombre 230
    - irrégularités d'impression 228
    - l'imprimante imprime des pages noires 234
    - la qualité d'impression des transparents laisse à désirer 235
    - le fond des impressions est gris 225
    - pages ou images tronquées 223
    - pages vierges 233
    - rayures blanches sur une page 239
    - rayures verticales 236
    - déplacement de l'imprimante 11, 12, 182, 183
    - des blancs apparaissent 239
    - des blancs verticaux apparaissent 239
    - des défauts d'impression répétés apparaissent sur les impressions 229
    - des rayures apparaissent 239
    - des rayures horizontales apparaissent sur les impressions 235
    - des rayures verticales apparaissent sur les impressions 236
    - disque dur de l'imprimante
      - chiffrement 113
      - essuyage 113
      - installation 24
      - mise au rebut 111
      - suppression 27
    - documents, impression
      - sous Macintosh 54, 94
      - sous Windows 54, 94
    - données confidentielles
      - informations sur la sécurisation 70, 114
- E**
- économie des fournitures 172
  - écran d'accueil
    - affichage des icônes 79
    - boutons, présentation 73
    - masquage des icônes 79
    - personnalisation 79
  - écran tactile
    - boutons, utilisation 74
  - écran virtuel
    - consultation, à l'aide d'Embedded Web Server 60, 102
  - écran, panneau de commandes 39
  - effacement de disque 113
  - effacement de la mémoire du disque dur 113
  - effacement de la mémoire non volatile 70, 112
  - effacement de la mémoire volatile 70, 112
  - effacement du disque dur de l'imprimante 113
  - Effacement du disque, menu 147
  - éléments
    - utilisation de véritables cartouches de marque Lexmark 175
    - vérification de l'état 64, 105
    - vérification, à l'aide d'Embedded Web Server 64, 105
    - vérification, à partir du panneau de commandes de l'imprimante 105
  - embedded solutions
    - effacement 70
  - Embedded Web Server
    - accès 79
    - copie des paramètres de l'imprimante sur d'autres imprimantes 62, 104
    - modification des paramètres d'impression
      - confidentielle 62, 103
    - paramètres
      - administrateur 60, 102
    - paramètres de mise en réseau 60, 102
    - problème d'accès 242
    - réglage, luminosité 68
    - vérification de l'état des fournitures 64, 105
    - vérification de l'état des pièces 64, 105
  - émissions, avis 247, 251, 252
  - émul PCL, menu 166
  - enveloppes
    - conseils sur l'utilisation 115

Erreur de lecture du concentrateur USB. Retirez le concentrateur. 198  
 Erreur de lecture du pilote USB. Retirez USB. 198  
 état des consommables  
   vérification 105  
 état des pièces  
   vérification 105  
 état des pièces et fournitures  
   vérification 64  
   vérification, sur le panneau de commandes de l'imprimante 64  
 étiquettes, papier  
   conseils 116  
 exportation d'une configuration à partir du serveur Web incorporé 81

**F**

Fermer la porte avant 197  
 Finition, menu 160  
 format du papier  
   paramètre 82  
 formats de papier  
   prise en charge par l'imprimante 120  
 formats de papier pris en charge 120  
 Formulaires et favoris  
   configuration 80  
 fournitures  
   économie 172  
   stockage 178  
   utilisation de papier recyclé 172  
   utilisation de véritables cartouches de marque Lexmark 175  
   vérification de l'état 64, 105  
   vérification, à l'aide d'Embedded Web Server 64, 105  
   vérification, à partir du panneau de commandes de l'imprimante 105  
 fournitures, commande  
   cartouches de toner 176  
   kit de maintenance 177  
   unité de traitement d'images 177

**G**

Guide de l'administrateur du serveur Web incorporé  
   emplacement 60, 70, 102, 114  
 Guide de l'utilisateur  
   utilisation 8  
 Guide de mise en réseau  
   emplacement 60, 102

**H**

HTML, menu 169

**I**

icônes sur l'écran d'accueil  
   affichage 79  
   masquage 79  
 importation d'une configuration à partir du serveur Web incorporé 81  
 impossible d'ouvrir Embedded Web Server 242  
 impression  
   annulation, depuis le panneau de commandes de l'imprimante 99  
   depuis un lecteur Flash 56, 95  
   formulaires 93  
   liste des échantillons de polices 59, 98  
   liste des répertoires 59, 98  
   page de configuration du réseau 64, 105  
   page des paramètres de menus 63, 105  
   sous Macintosh 54, 94  
   sous Windows 54, 94  
 impression à partir d'un lecteur flash 56, 95  
 impression d'une page de configuration réseau 64, 105  
 impression d'une page des paramètres de menu 105  
 impression d'un document 54, 94  
 impression de formulaires 93  
 impression de la liste des échantillons de polices 98  
 impression de la liste des répertoires 98  
 impression de travaux confidentiels et suspendus  
   depuis un Macintosh 58, 97  
   sous Windows 58, 97

impression série  
   configuration 99  
 impression, dépannage  
   bourrages papier fréquents 215  
   des caractères incorrects s'impriment 221  
   des sauts de page inattendus se produisent 222  
 erreur de lecture du lecteur flash 217  
 impression depuis un tiroir inapproprié 220  
 impression sur du papier inadéquat 220  
 l'impression prend plus de temps que prévu 220  
 la fonction de chaînage des tiroirs ne fonctionne pas 221  
 les fichiers PDF multilingues ne s'impriment pas 216  
 les pages bloquées ne sont pas réimprimées 216  
 les travaux ne s'impriment pas 218  
 les travaux suspendus ne s'impriment pas 219  
 les travaux volumineux ne sont pas assemblés 222  
 marges incorrectes sur les impressions 226  
 papier recourbé 227  
 imprimante, résolution des problèmes de base 209  
 informations de configuration  
   réseau sans fil 33  
 informations sur Embedded Solutions  
   effacement 112  
 informations sur l'imprimante  
   emplacement 8  
 informations sur les paramètres de sécurité  
   effacement 112  
 informations sur les paramètres du périphérique et du réseau  
   effacement 112  
 informations sur les paramètres individuels  
   effacement 112  
 Insérer le tiroir [x] 199  
 installation d'un port Internal Solutions Port 18

installation d'une carte en option 14  
 installation de l'imprimante sur un réseau  
   réseau Ethernet 32  
 installation du disque dur de l'imprimante 24  
 installation du logiciel d'imprimante 30  
   ajout d'options 30  
 installation du tiroir 250 feuilles 28  
 installation du tiroir 550 feuilles 28  
 installation réseau Ethernet  
   à partir de Macintosh 32  
   à partir de Windows 32  
 intensité toner  
   réglage 55, 94  
 Internal Solutions Port  
   dépannage 214  
   installation 18  
   modification des paramètres du port 101  
 IPv6, menu 138  
 irrégularités d'impression 228

## K

kit de maintenance  
 commande 177

## L

L'imprimante a dû redémarrer. Le dernier travail est peut-être incomplet. 205  
 l'imprimante imprime des pages vierges 233  
 lecteur Flash  
   impression depuis 56, 95  
 Lecteur Flash, menu 157  
 lecteurs flash  
   types de fichier pris en charge 57, 96  
 lecteurs flash pris en charge 57, 96  
 liste des échantillons de polices  
   impression 59, 98  
 liste des répertoires  
   impression 59, 98  
 logiciel d'imprimante  
   installation 30

## M

masquage des icônes sur l'écran d'accueil 79  
 mémoire  
   types installés sur l'imprimante 69, 111  
 mémoire du disque dur de l'imprimante  
   effacement 113  
 mémoire non volatile 69, 111  
   effacement 70, 112  
 mémoire volatile 69, 111  
   effacement 70, 112  
 Menu AppleTalk 139  
 Menu Carte Réseau 136  
 Menu Changer format 128  
 Menu Chargement du papier 131  
 Menu Configuration générale 133  
 Menu Configurer MF 128  
 menu d'impression  
   confidentielle 145  
   menu Définir la date et l'heure 147  
   menu Divers 145  
   Menu Format/Type papier 125  
   Menu Grammage du papier 130  
   Menu Image 170  
   Menu Journal d'audit de sécurité 146  
   Menu NIC actif 134  
   menu PDF 165  
   Menu Rapports 133, 136  
   Menu Réseau standard 134  
   Menu Sans fil 139  
   Menu TCP/IP 137  
   Menu Utilitaires 164  
   Menu XPS 165  
 menus  
   &Aide 170  
   Alimentation par défaut 125  
   AppleTalk 139  
   Carte réseau 136  
   Changer format 128  
   Chargement du papier 131  
   Comptabilisation des tâches 163  
   Configuration 159  
   Configuration générale 133  
   Configuration SMTP, menu 144  
   Configurer MF 128  
   Définir la date et l'heure 147  
   Divers 145  
   Effacement de disque 147  
   Emul PCL 166  
   Fini 160  
   Format/Type papier 125  
   Grammage du papier 130  
   HTML 169  
   Image 170  
   Impression confidentielle 145  
   IPv6 138  
   Journal d'audit de sécurité 146  
   Lecteur Flash 157  
   liste des 124  
   NIC actif 134  
   Noms personnalisés 132  
   Parallèle [x] 141  
   Paramètres généraux 149  
   PDF 165  
   PostScript 165  
   Qualité 162  
   Rapports 133, 136  
   Réseau [x] 134  
   Réseau standard 134  
   Sans fil 139  
   TCP/IP 137  
   Texture du papier 128  
   types personnalisés 132  
   USB standard 140  
   Utilitaires 164  
   XPS 165  
 messages de l'imprimante  
   [31.xy] Réinstaller l'unité de traitement d'images manquante ou qui ne répond pas 205  
   [31.xy] Réinstaller la cartouche manquante ou qui ne répond pas 205  
   [32.xy] Remplacer l'unité de traitement d'images non prise en charge 207  
   [32.xy] Remplacer la cartouche non prise en charge 207  
   [33.xy] [type de consommable] non-Lexmark, reportez-vous au Guide de l'utilisateur. 204  
   [34] Format de papier incorrect, ouvrir [alimentation papier] 199  
   [35] Mémoire insuffisante pour prendre en charge la fonction Economiser ressources 200  
   [37] Mémoire insuffisante pour assembler les travaux 200

- [37] Mémoire insuffisante pour défragmenter la mémoire flash 200
- [37] Mémoire insuffisante, certains travaux suspendus ne seront pas restaurés 200
- [37] Mémoire insuffisante, travaux suspendus supprimés 200
- [38] Mémoire saturée 204
- [39] Page complexe, des données risquent de ne pas être imprimées 198
- [42.xy] Remplacer cartouche, zone impr. inadaptée 206
- [51] Mémoire flash défectueuse détectée 198
- [52] Espace insuffisant dans la mémoire flash pour les ressources 205
- [53] Mémoire flash non formatée détectée 209
- [54] Erreur logicielle réseau [x] 204
- [54] Erreur logicielle réseau standard 207
- [54] Erreur option port série [x] 207
- [55] Option ds empl. [x] non prise en charge 209
- [56] Port parallèle standard désactivé 208
- [56] Port USB standard désactivé 208
- [57] Config. modifiée, certains trav. suspendus n'ont pas été restaurés 198
- [58] Trop d'options mémoire flash installées 208
- [58] Trop de tiroirs connectés 208
- [80.xy] Niveau kit de maintenance bas 203
- [80.xy] Niveau kit de maintenance presque bas 203
- [80.xy] Remplacer le kit de maintenance, nombre de pages restantes estimé 0 206
- [84.xy] Niveau unité de traitement d'images bas 199
- [84.xy] Niveau unité de traitement d'images presque bas 199
- [84.xy] Remplacer l'unité de traitement d'images, nombre de pages restantes estimé 0 206
- [88.xy] Niv. cartouche presque bas 196
- [88.xy] Niveau cartouche bas 196
- [88.xy] Remplacer cartouche, nombre de pages restantes estimé 0 206
- [x]-bourrage papier, ouvrez la porte arrière. [20y.xx] 190
- [x]-bourrage papier, ouvrez le tiroir [x]. [24y.xx] 193
- [x]-bourrage papier, retirez le papier coincé du réceptacle standard. [20y.xx] 191
- Alimenter [alimentation papier] avec [chaîne personnalisée] [orientation du papier] 201
- Alimenter [alimentation papier] avec [format du papier] [orientation du papier] 201
- Alimenter [alimentation papier] avec [nom du type personnalisé] [orientation du papier] 201
- Changer [alimentation papier] avec [chaîne personnalisée], charger [orientation du papier] 197
- Changer [alimentation] par [format de papier], charger [orientation] 197
- Charger [source du papier] avec [type de papier] [format du papier] [orientation du papier] 202
- Charger chargeur manuel avec [format du papier] [orientation du papier] 203
- Charger chargeur manuel avec [nom type perso] [orientation du papier] 202
- Charger chargeur manuel avec [type de papier] [format du papier] [orientation du papier] 203
- Charger un chargeur manuel avec [chaîne personnalisée] [orientation du papier] 202
- Concentrateur USB non pris en charge, retirez-le 198
- Erreur de lecture du concentrateur USB. Retirez le concentrateur. 198
- Erreur de lecture du pilote USB. Retirez USB. 198
- Fermer la porte avant 197
- Insérer le tiroir [x] 199
- L'imprimante a dû redémarrer. Le dernier travail est peut-être incomplet. 205
- Régler [source du papier] sur [nom du type personnalisé], charger [orientation] 197
- Régler [source du papier] sur [type de papier] [format de papier], charger [orientation] 197
- Retirer le papier du réceptacle standard 205
- Serveur SMTP non configuré. Contacter l'administrateur système. 207, 209
- messages papier
- [x]-bourrage papier, retirez le tiroir 1 pour retirer le papier coincé dans le dispositif recto verso. [23y.xx] 192
- mise à jour des options dans le pilote de l'imprimante 30
- mise au rebut du disque dur de l'imprimante 111
- Mode Hibernation utilisation 66, 108
- Mode silencieux 106
- Mode Silencieux 65
- Mode veille réglage 65
- Mode Veille réglage 107
- ## N
- nettoyage
- partie externe de l'imprimante 175
- nettoyage de l'imprimante 175
- niveaux du volume sonore 247
- Nom de type [x] personnalisé création 53
- nom de type de papier personnalisé attribution 93 création 53

nombre de pages restantes  
estimation 178  
Noms personnalisés, menu 132  
notifications sur les fournitures  
configuration 61, 102

## O

options  
barrettes microcode 13  
carte mémoire 16  
cartes mémoire 13  
disque dur de l'imprimante,  
installation 24  
disque dur de l'imprimante,  
retrait 27  
Internal Solutions Port,  
installation 18  
mise à jour du pilote de  
l'imprimante 30  
 tiroir 250 feuilles, installation 28  
 tiroir 550 feuilles, installation 28  
options de l'imprimante,  
dépannage  
carte d'interface  
parallèle/USB 214  
Internal Solutions Port 214  
option interne non détectée 212  
problèmes de tiroir 213  
options internes 13  
options internes disponibles 13

## P

page de configuration du réseau  
impression 64, 105  
page des paramètres de menus  
impression 63, 105  
Page Web sécurité  
emplacement 70, 114  
panneau de commandes de  
l'imprimante 39, 72  
paramètres usine,  
restauration 68, 110  
réglage, luminosité 68  
utilisation 39  
voyant 40, 72  
Voyant du bouton Veille 40, 72  
panneau de commandes de  
l'imprimante, écran virtuel  
à partir du serveur Web  
incorporé 60, 102  
panneau de commandes distant  
configuration 81  
panneau de commandes,  
imprimante 39  
voyant 40, 72  
Voyant du bouton Veille 40, 72  
papier  
caractéristiques 117  
déconseillé 118  
définition du format 43  
définition du type 43  
formulaires préimprimés 119  
papier à en-tête 119  
paramètre Format  
Universel 43, 82  
recyclé 119  
sélection 119  
stockage 120  
utilisation de papier recyclé 172  
papier déconseillé 118  
papier recyclé  
utilisation 119, 172  
Parallèle [x], menu 141  
paramètre  
format du papier 43, 82  
TCP/IP, adresse 137  
type de papier 43, 82  
paramètre Mode Eco 64, 106  
paramètres administrateur  
Embedded Web Server 60  
paramètres de conservation  
Délai d'hibernation 67, 108  
économie des fournitures 172  
luminosité, réglage 68, 110  
Mode Eco 64, 106  
Mode Hibernation 66, 108  
Mode silencieux 106  
Mode Silencieux 65  
Mode veille 65  
Mode Veille 107  
Progr. modes alim. 68, 109  
paramètres de format de papier  
Universal  
configuration 43, 82  
paramètres de menu  
chargement sur plusieurs  
imprimantes 62, 104  
paramètres de sécurité  
effacement 70  
paramètres du périphérique et du  
réseau  
effacement 70

paramètres du port  
configuration 101  
paramètres du réseau  
Embedded Web Server 60  
paramètres Eco  
à propos de 81  
paramètres environnementaux  
Délai d'hibernation 67, 108  
économie des fournitures 172  
luminosité de l'écran de  
l'imprimante, réglage 68  
Mode Eco 64, 106  
Mode Hibernation 66, 108  
Mode silencieux 106  
Mode Silencieux 65  
Mode veille 65  
Mode Veille 107  
Progr. modes alim. 68, 109  
réglage de la luminosité de  
l'écran 110  
Paramètres généraux, menu 149  
paramètres individuels  
effacement 70  
paramètres usine  
restauration 110  
paramètres usine, restauration 68  
paramètres verts  
Délai d'hibernation 67, 108  
Mode Eco 64, 106  
Mode Hibernation 66, 108  
Mode silencieux 106  
Mode Silencieux 65  
Progr. modes alim. 68, 109  
partie externe de l'imprimante  
nettoyage 175  
Port Ethernet 41, 75  
port parallèle 41  
Port USB 41, 75  
PostScript, menu 165  
préparation de la configuration de  
l'imprimante sur un réseau  
Ethernet 31  
présentation de l'écran d'accueil 73  
présentation des boutons et icônes  
de l'écran d'accueil 72  
printer  
choix d'un emplacement 11, 12  
configurations 71  
déplacement 11, 12, 182, 183  
espace minimum 11, 12  
modèle de base 38  
transport 183



Progr. modes alim.  
utilisation 68, 109

## Q

qualité d'impression, dépannage  
bords des caractères  
irréguliers 223  
densité d'impression inégale 241  
des blancs horizontaux  
apparaissent sur les  
impressions 238  
des défauts d'impression répétés  
apparaissent sur les  
impressions 229  
des images ombrées apparaissent  
sur les impressions 225  
des rayures horizontales  
apparaissent sur les  
impressions 235  
des traces de toner se déposent  
sur les impressions 240  
effacement du toner 240  
fond gris ou tonalité de fond 240  
impression inclinée sur la  
page 234  
impression trop claire 231  
impression trop sombre 230  
irrégularités d'impression 228  
l'imprimante imprime des pages  
noires 234  
la qualité d'impression des  
transparents laisse à désirer 235  
le fond des impressions est  
gris 225  
pages ou images tronquées 223  
pages vierges 233  
rayures blanches 239  
rayures verticales 236  
Qualité, menu 162

## R

réceptacle standard,  
utilisation 44, 83  
recherche d'informations  
supplémentaires sur l'imprimante 8  
recyclage  
cartouches de toner 174  
emballage Lexmark 173  
produits Lexmark 173  
réduction des risques de  
bourrage 120

réduction du bruit 65, 106  
réglage de l'intensité du  
toner 55, 94  
réglage de la luminosité de  
l'écran 110  
réglage de la luminosité de l'écran  
de l'imprimante 68  
réglage du mode Veille 65, 107  
réglage, luminosité  
Embedded Web Server 110  
panneau de commandes de  
l'imprimante 110  
Régler [source du papier] sur [nom  
du type personnalisé], charger  
[orientation] 197  
Régler [source du papier] sur [type  
de papier] [format de papier],  
charger [orientation] 197  
remplacement  
cartouche de toner 178  
unité de traitement d'images 180  
répétition des travaux  
d'impression 58, 96  
impression à partir d'un  
ordinateur Macintosh 58, 97  
impression sous Windows 58, 97  
Réseau [x], menu 134  
réseau Ethernet  
Macintosh 32  
préparation à la configuration de  
l'impression Ethernet 31  
Windows 32  
réseau sans fil  
Démarrer Méthode PIN 35  
informations de configuration 33  
Méthode Push Button  
Configuration 35  
restauration des paramètres  
usine 110  
Retirer le papier du réceptacle  
standard 205  
retrait du disque dur de  
l'imprimante 27

## S

sécurité  
modification des paramètres  
d'impression  
confidentielle 62, 103  
sécurité de l'imprimante  
informations 70, 114  
sécurité, verrouillage 69, 111

Serveur SMTP non configuré.  
Contacter l'administrateur  
système. 207, 209  
stockage  
fournitures 178  
papier 120  
stockage de tâches  
d'impression 58, 96

## T

tâches d'impression  
confidentielles 58, 96  
impression à partir d'un  
ordinateur Macintosh 58, 97  
impression sous Windows 58, 97  
Texture du papier, menu 128  
 tiroir 250 feuilles  
installation 28  
 tiroir 550 feuilles  
installation 28  
 tiroirs  
annulation du chaînage 52, 91, 93  
chaînage 52, 91, 93  
 tiroirs chaînés 52, 91, 93  
transport de l'imprimante 183  
travail d'impression  
annulation depuis le panneau de  
commandes de l'imprimante 60  
annulation, à partir de  
l'ordinateur 60, 99  
travaux confidentiels  
modification des paramètres  
d'impression 62, 103  
travaux d'impression différés  
impression à partir d'un  
ordinateur Macintosh 58, 97  
impression sous Windows 58, 97  
travaux suspendus 58, 96  
impression à partir d'un  
ordinateur Macintosh 58, 97  
impression sous Windows 58, 97  
type de papier  
paramètre 82  
Type de papier personnalisé  
attribution 54  
Type perso [x]  
attribution d'un type de papier 54  
création d'un nom  
personnalisé 92  
types de papier  
chargement 122

prise en charge des impressions  
recto verso 122  
prise en charge par  
l'imprimante 122  
types et grammages de papier pris  
en charge 122  
Types personnalisés, menu 132

## U

unité de traitement d'images  
commande 177  
remplacement 180  
USB standard, menu 140  
utilisation de Formulaire et  
favoris 93  
utilisation de l'option Progr. modes  
alim. 68, 109  
utilisation de papier recyclé 172  
utilisation des boutons de l'écran  
tactile 74  
utilisation du mode  
Hibernation 66, 108

## V

vérification d'une imprimante qui  
ne répond pas 209  
vérification de l'état des pièces et  
des fournitures 64, 105  
vérification de l'état des pièces et  
fournitures 64, 105  
vérification de la configuration de  
l'imprimante 37  
vérification des travaux  
d'impression 58, 96  
impression à partir d'un  
ordinateur Macintosh 58, 97  
impression sous Windows 58, 97  
verrouillage, sécurité 69, 111  
volatilité  
déclaration 69, 111  
voyant 39